

ISSN 2410-4108  
e-ISSN 2411-4109

AZƏRBAYCAN HƏMKARLAR İTTİFAQLARI KONFEDERASIYASI  
AZƏRBAYCAN ƏMƏK VƏ SOSIAL MÜNASİBƏTLƏR AKADEMİYASI

# ƏMƏK vƏ SOSIAL MÜNASİBƏTLƏR

**Elmi-praktik jurnal**

## **№ 1 (21)**

*Azərbaycan Respublikası, Bakı şəhəri, Azadlıq pr. 181  
Azərbaycan Əmək və Sosial Münasibətlər Akademiyası  
Tel.: (050) 631-57-90; e-mail: [jurnal@aesma.edu.az](mailto:jurnal@aesma.edu.az)  
Jurnal Azərbaycan Əmək və Sosial Münasibətlər Akademiyasının  
Elmi Şurasının qərarı ilə çap olunur (protokol №5, 29.12.2012)  
Jurnal Ədliyyə Nazirliyində qeydiyyatdan keçmişdir. Qeydiyyat № 3883. 07.05.2014  
Jurnal Azərbaycan Respublikası Prezidenti yanında Ali Attestasiya Komissiyasının  
fəlsəfə, sosiologiya və iqtisadiyyat elmləri üzrə tövsiyə etdiyi elmi nəşrlər sırasındadır.*

**BAKİ – 2024**

**ƏMƏK VƏ SOSIAL MÜNASİBƏTLƏR JURNALI (JLSR)**  
Elmi, rəyə göndərilən, ildə iki (Elmi Şuranın qərarı ilə 2024-cü ildən 3 dəfə) dəfə  
nəşr edilən jurnal  
Azərbaycan Əmək və Sosial Münasibətlər Akademiyası (AALSR)

**Fəxri redaktor**

**Səttar S. Möhbəliyev,**  
Azərbaycan Həmkarlar İttifaqları Konfederasiyasının sədri  
AHİK, Azərbaycan

**Baş redaktor**

**Hüseyn T. Qaraşov**  
AƏSMA, Azərbaycan

**Baş redaktorun müavini**

**Fəhrad F. Möhbəliyev**  
AƏSMA, Azərbaycan

**İqtisadiyyat və idarəetmə hissəsinin məsul redaktoru**

**Vilayət İ. İsmayılov**  
AƏSMA, Azərbaycan

**Humanitar və Sosial elmlər hissəsinin məsul redaktoru**

**Zeynəddin M. Şabanov**  
AƏSMA, Azərbaycan

**Redaksiya heyətinin üzvləri:**

**Qənimət Ə. Səfərov**  
AƏSMA, Azərbaycan

**Nurəngiz Y. Mikayılova**  
AƏSMA, Azərbaycan

**Hicran A. Mirzəyeva**  
AƏSMA, Azərbaycan

Azərbaycandan (15 mart 2023-25 oktyabr 2023) və xarici ölkələrdən dəvət olunmuş alimlər: **Prof. Dr. İkrəm I. Abdullayev**, Xorazm Mamuna Akademiyası, vitse-prezident, Urgenç Dövlət Universiteti, Özbəkistan; **Prof. Dr. Həsən Hüseyn Akkaş**, ABŞ-ın siyasi elmlər bölümü, rəhbər, Karamanoğlu Mehmetbey Universiteti, Türkiyə; **Prof. Dr. Rudenko Marina N.**, Perm Dövlət Milli Tədqiqat Universiteti, kafedra müdiri, Rusiya; **Prof. Dr. Andrey V. Karpenko**, Zaporizhzhya Politeknik Milli İnstitutu, kafedra müdiri, Ukrayna; **Prof. Dr. Bazar A. Babajanov**, Urgenç Dövlət Universiteti, kafedra müdiri, Özbəkistan; **Prof. Dr. Taner Güney**, Karamanoğlu Mehmetbey Universiteti, kafedra müdiri, Türkiyə; **Prof. Dr. Hacıyev V.İ.**, Vernadski adına Rusiya Dövlət Xalq Təsərrüfatı Universiteti, dekan, Rusiya; **Prof. Dr. Karpenko E. Mixaylovna**, Belarus Dövlət Universiteti, kafedra müdiri, Belarus; **Prof. Dr. Arif H. İbrahimov**, K.A. Timiryazev adına KTA, Rusiya; **Prof. Dr. İlham R. Məmmədzadə**, AMEA Fəlsəfə və Sosiologiya İnstitutu, direktor, Azərbaycan; **Prof. Dr. Rafael M. Həsənov**, Bakı Dövlət Universiteti, kafedra müdiri, Azərbaycan; **Prof. Dr. Vəkil Həsənov**, Azərbaycan Dövlət İqtisad Universiteti (UNEC), kafedra müdiri, Azərbaycan; **Prof. Dr. Ramiz K. İsgəndərov**, Azərbaycan Texniki Universiteti, Azərbaycan; **Prof. Dr. Tərbiz Əliyev**, Azərbaycan Elm və Təhsil Nazirliyi, İqtisadiyyat İnstitutu, bölmə müdiri, Azərbaycan.

**JOURNAL OF LABOR AND SOCIAL RELATIONS (JLSR)**  
Scientific, peer-reviewed journal, published twice a year  
(from 2024 by decision of the Academic Council 3 times)  
Azerbaijan Academy of Labor and Social Relations (AALSR)

**Honorary Editor**  
**Sattar S.Mehbaliyev,**  
ACTU, Azerbaijan

**Editor-in-Chief**  
**Husein T. Garashov**  
AALSR, Azerbaijan

**Deputy editor-in-chief**  
**Fahrad F.Mehbaliyev**  
AALSR, Azerbaijan

**Responsible editor for the economic and management part**  
**Vilayat I.Ismailov**  
AALSR, Azerbaijan

**Responsible editor for the humanitarian and social sciences part**  
**Zeynaddin M.Shabanov**  
AALSR, Azerbaijan

**Members of the Editorial Board:**

**Ganimat A.Safarov**  
AALSR, Azerbaijan

**Nurangiz Y. Mikailova**  
AALSR, Azerbaijan

**Hijran A.Mirzayeva**  
AALSR, Azerbaijan

Invited scientists from Azerbaijan (from March 15, 2023 to October 25, 2023) and foreign countries:  
**Prof. Dr.Ikram I. Abdullayev, Vice president of Khorezm academy of Mamun, Urgench State University, Uzbekistan; Prof. Dr. Hasan Hüseyin Akkaş, U.S. Department of political science, President, Karamanoglu Mehmetbey University, Turkey; Prof. Dr. Rudenko Marina N. Head of the Department of Entrepreneurship and Economic Security, Perm State National Research University, Russia; Prof. Dr. Andrii V. Karpenko, Head of the Department of Economics and Customs, National University Zaporizhzhia Polytechnic, Ukraina; Prof. Dr. Bazar A. Babajanov, Urgench State University, Head of Department, Uzbekistan; Prof. Dr. Taner Güney, Karamanoglu Mehmetbey University, Head of the Department of Economics, Turkey; Prof. Dr. Parviz İ. Hajiyev, Dean of the Faculty of Economics, Vernadsky Russian State University of National Economy, Russia; Prof. Dr. Karpenko E. Mikhailovna, Head of the Department of International Management, Belarusian State University, Belarus; Prof. Dr. Arif H.Ibragimov, Department of Management, Institute of Economics and Management of the Agro-Industrial Complex of the Russian State Agrarian University - K.A.Timiryazev Agricultural Academy, Russia; Prof. Dr. İlham Mammadzade, Director of the Institute of Philosophy and Sociology ANAS, Azerbaijan ; Prof. Dr. Rafael.M. Hasanov, Head of the Department of Sociology, Baku State University, Azerbaijan; Prof. Dr. Vakil Hasanov, Head of the Department, General Humanities, Azerbaijan State University of Economics (UNEC), Azerbaijan; Prof. Dr. Ramiz K. Isgandarov, Azerbaijan Technical University, Azerbaijan; Prof. Dr. Tarbiz Aliyev, Ministry of Science and Education of Azerbaijan, Institute of Economics, Azerbaijan.**

## MÜNDƏRİCAT

### HUMANİTAR VƏ SOSİAL ELMLƏR

<b>Zeynəddin Şabanov</b> <b>İLHAM MƏMMƏDZADƏ – 70.</b> Dünyanın rəşional dərkində filosof mövqeyi.....	5
<b>Faiq Ələkbərli</b> Abdulla Surun dünyagörüşündə türkçülük və islamçılıq.....	11
<b>Südəbə Haşımova</b> Gənclərin peşə müqəddəratını müəyyənələşdirməsinə təsir göstərən əsas amillər.....	23
<b>Muxtar Nəbili</b> İdentiklik və diskurs.....	32

### İQTİSADİYYAT VƏ İDARƏETMƏ

<b>Vilayət İsmayilov, Sandur İsmayıl</b> Methodology for evaluating an innovative logistics system.....	40
<b>Emin Əlirzayev</b> Sosial müdafiənin təşkilinin prinsipləri və Azərbaycanın sosial müdafiə sistemində tətbiqi xüsusiyyətləri.....	52
<b>Muminov Fazliddin</b> The objective necessity of modeling the neighborhood work system.....	76
<b>Hikmat Hasanov</b> Event tourism as a catalyst for employment growth in Azerbaijan.....	85
<b>Fərid Abbaszadə</b> Yeni sahibkarlıq modeli kimi “Yaşıl iqtisadiyyat”.....	94
<b>Fəqan Abbaszadə</b> Qida sənayesinin inkişafının əsas prioritetləri.....	100
<b>Murad Teymurov</b> Dövlət və özəl sektorun sosial layihələrdə işbirliyi: inkişaf üçün bir perspektiv.....	107
<b>Aytəkin Məmmədova, İnam Şirəli</b> Beynəlxalq turist axının dayanıqlı iqtisadi inkişafda rolu.....	116
<b>Nəzrin Kərimova</b> <b>Elmi rəhbər: Vüsalə Babayeva</b> Gəlir vergi sisteminin təşkilinin nəzəri əsasları.....	126
<b>Nazənin Mustafayeva</b> Xarici ölkələrin vergi sistemləri.....	133
<b>Rövşən Xuduyev, Ramiz İsgandarov</b> Ölkələr arasında beynəlxalq münasibətlərin genişlənməsinin turist aktivliyi, məşğulluq və əhəlinin həyat səviyyəsinə təsiri.....	140
<b>Pünhan Hüseynov</b> Azərbaycanda dayanıqlı inkişafa neft gəlirlərinin təsiri və qeyri-neft sahələrinin diversifikasiyası.....	154
<b>Sərxan Şirinov</b> Vergitutma sferasında dövlətin iqtisadi maraqlarının pozulması hallarının aşkar edilməsi metodları.....	165

# HUMANİTAR VƏ SOSİAL ELMLƏR

## İLHAM MƏMMƏDZADƏ – 70 DÜNYANIN RASİONAL DƏRKİNDƏ FİLOSOF MÖVQEYİ

**Zeynəddin Şabanov**

*fəlsəfə üzrə fəlsəfə doktoru, dosent*

*AMEA Fəlsəfə və Sosiologiya İnstitutu, aparıcı elmi işçi, Azərbaycan*

*zeynaddin.shabanov@gmail.com*

<https://orcid.org/0000-0003-4102-6250>

Azərbaycan fəlsəfə elminin görkəmli nümayəndəsi, cəmiyyətdə baş verən sosial hadisə və prosesləri dərin rasionel düşüncələri əsasında analiz edən dəyərli ziyalı, maraqlı fəlsəfi mühakimələri ilə tanınmış alim, bacarıqlı təşkilatçı, təcrübəli pedaqoq, AMEA Fəlsəfə və Sosiologiya İnstitutunun direktoru, fəlsəfə elmləri doktoru, professor İlham Məmmədzaadə 70 illik həyat yolunda şərəflə addımlamaqdadır. İndiyədək 155-dən çox sanballı məqalə, 9 dərslik və monoqrafiyanı ərsəyə gətirən filosof yaradıcılığında həyatın, elmin, təbiətin, vətəndaş cəmiyyəti və hüquqi dövlətin, insanlığın, etikanın, multikulturalizmin, tolerantlığın, siyasi etikanın, bioetikanın, fəlsəfə tarixinin, kulturologiyanın, politologiyanın, qloballaşmanın, müasir fəlsəfənin aktual problemlərinə dair araşdırmalar aparmış, öz münasibətini bildirmiş, fərqli baxışlar sərgiləmişdir. O, Türkiyə, Rusiya, Ukrayna, Çin, Yunanıstan, Slovakiya, Fransa, Polşa, İtaliya, Macarıstan, İsveçrə, Belarus və s. ölkələrdə keçirilən simpozium, konfrans, konqreslərdə etika, fəlsəfə, politologiya və mədəniyyət problemləri üzrə elmi məruzələrlə çıxış etmiş və dünyanın aparıcı Elmi Mərkəzlərində mühazirələr oxumuşdur.

Filosof öz yaradıcılığında dəfələrlə Qərb fəlsəfəsi və etikasının təhlilinə müraciət etmişdir. Onun N.Makiavelliyə həsr olunmuş əsərləri Rusiyanın və İtaliyanın elmi mərkəzlərində yüksək qiymətləndirilib, müasir italyan və fransız fəlsəfəsi haqqında məqalə və kitabları elm ictimaiyyəti tərəfindən maraqla qarşılanıb. Burada spesifik cəhət ondan ibarətdir ki, qeyri-Avropa mədəniyyəti, o cümlədən Azərbaycan filosoflarının istifadə etdikləri bir çox konseptlər Qərb filosofları tərəfindən əsaslandırılmışdır.

Filosof qloballaşma, informasiya texnologiyalarının hökmranlığı dövründə fəlsəfənin aktuallığının xüsusi əhəmiyyət kəsb etdiyini yazır. İ.Məmmədzaadə bununla bağlı məsələləri geniş diapazonda şərh edir. Fəlsəfənin aktuallığını onun necə dərk olunmasında, ona olan tələbatın necə izah edilməsində, onun özünün müasir dövrü nə dərəcədə düzgün təfsir etməsində görür. Filosoflar üçün fəlsəfə, ilk növbədə, ona görə aktualdır ki, o, qədim tarixə malik elm kimi başa düşülür və bir çoxları digər elmlərin ondan qopub ayrılaraq meydana çıxdığını xatırlayır. Fəlsəfənin digər elmlərlə qarşılıqlı əlaqələri aktual məsələlərdən biridir, bu problemin qoyuluşu fəlsəfənin elm üçün aktual olduğunu təsdiq edir, fəlsəfənin elmlərlə qarşılıqlı münasibətlərinin təhlili isə həm digər elmlərlə məşğul olan alimlərə, həm də filosoflara mühakimə yürütmək üçün geniş imkanlar yaradır.

Filosof fəlsəfəni elm adlandıraraq qeyd edir ki, fəlsəfə dünyaya özünəməxsus idraki, tarixi və şəxsi münasibəti ilə fərqlənən spesifik elmdir. İ.Məmmədzaadə fəlsəfənin müəyyən qədər təbiət elmləri ilə bağlı olduğunu söyləsə də, ictimai elmlər içərisində fəlsəfənin əhəmiyyətini xüsusi vurğulayır. Fəlsəfə dünyanın rasionel dərkində, insan azadlığının rasionel azadlığına can atır.

Alim Hegelə istinad edərək fəlsəfəni yüksək mədəniyyətin bir hissəsi adlandırır. Belə ki, Hegel də fəlsəfəyə yüksək qiymət verərək onu mədəniyyətin qanı adlandırır. Mədəniyyət insanların fəvqəlbiooloji fəaliyyət, davranış və ünsiyyət proqramlarının mürəkkəb sistemi kimi anlaşıla bilər. Bu proqramlar biliklə, ideallarla, etik normalarla, davranış modelləri ilə əlaqədirlər. Fəlsəfə həm də mədəniyyətin elə bir hissəsidir ki, o yeni ideallar, dünyagörüşü mənalarını, davranış standartları və modellərini generasiya etməklə mədəniyyəti dəyişdirmək imkanlarına malikdir. Fəlsəfə mədəniyyətin özünüdərk məqamıdır. Fəlsəfə anlayışlara yeni mənalar, yeni anlamlar yükləməklə mədəniyyətin bir bütövlük və sistem kimi dərkini modelləşdirmiş olur.

Alim fəlsəfənin ictimai və humanitar elmlərlə qarşılıqlı əlaqələri məsələsinin öyrənilməsinə həm fəlsəfənin özü, həm də cəmiyyət üçün faydalı hesab edir. Azərbaycan dünyaya açıqlıq şəraitində transformasiya, müasirləşmə, vətəndaş cəmiyyətinin milli təşəkkülü vəziyyətindədir. Gerçəkliyin mürəkkəbləşməsi prosesinin baş verməsini, bu işə həmişə idrak, şüur, yaradıcılıq, filosofluq etməyin növləri, əxlaq, siyasət və elmdə müxtəlif differensiasiyalar (ayrılmalar, fərqlənmələr) və əlaqələr nəinki mütəxəssislər üçün, hətta idarəetmə ilə məşğul olanlar, fəal mövqeyə malik vətəndaşlar üçün maraqlı olduğunu söyləyir.

Alim fəlsəfə tarixinin millətin mədəniyyəti üçün, milli özünüdərk inkişaf etdirilməsi üçün lazım olduğunu bildirir. Fəqət fəlsəfə yalnız fəlsəfə tarixindən ibarət deyil və bundan başqa, müasirliyi müəyyən dərəcədə anladan keçmişin dərk edilməsinə nail olmaq mümkün deyil. R.Rorti də belə hesab edirdi ki, filosoflar keçmişin obrazlarına yalnız ədəbiyyəti dərk etmək ümidləri kəsildikdən sonra müraciət ediblər. Gələcək və keçmiş yalnız indiki zamanın başa düşülməsinin tamamlayıcısıdır. Bu günün fəlsəfəsinə yiyələnmək fəlsəfə tarixinə də yeni aktualıq keyfiyyəti verir.

İ.Məmməd zadə qeyd edir ki, fəlsəfə təkcə fəlsəfə tarixi demək deyildir, müasirliyin müəyyən anlamına yiyələnmədən keçmişin dərkində dərinləşmək mümkün deyildir. Filosoflar gələcəyin obrazlarına yalnız ədəbiyyətin dərkinə olan ümidlərini itirdikdən sonra müraciət etdilər. Gələcək və keçmiş yalnız indinin anlamının istiqamətini müəyyən edir. İndinin fəlsəfəsinə yiyələnmək fəlsəfənin tarixinə və aktuallığına yeni keyfiyyət gətirmiş olur. Bəzi klassiklərimizdən imtina etməyimizə baxmayaraq keçmiş hələ də xətti təsəvvür olunur. Keçmiş barədə təsəvvürlərin tamlığı alternativ yanaşmalara, o cümlədən bəzi klassiklərin mətnlərinin yenidən nəzərdən keçirilməsinə ehtiyac hiss olunur. Bu mədəni və tarixi kontekstin əhəmiyyətinin daha geniş aşkarlanmasına, dövrlərin dəyişməsi konseptlərini, biliklə hakimiyyətin qarşılıqlı əlaqəsinin və s. aydın təsəvvürünə xidmət edəcək. Belə ki, keçmişin indi üçün əhəmiyyəti barədə fəlsəfədə çoxlu maraqlı məsələlər yazılıb, lakin bizə keçmişin dərk baxımından indinin əhəmiyyətini də anlamaq gərək olur.

Müasirliyi anlamadan, biliklərin necə qavranılmasına tənqidi yanaşmadan inkişaf edən fəlsəfəyə, fəlsəfə tarixinə nail ola bilməyəcəyik, yəni o, ehkamalar toplusuna çevriləcəkdir. Fəlsəfə o zaman müasir və aktual olur ki, öz mühakimələrini yoxlayır, keçmişin mətnlərinin interpretasiyasının və yenidən oxunmasının bizim həm indi, həm keçmiş və həm də gələcəklə bağlı anlamlarımızı dəyişdirdiyinin fərqiində olur.

Alim bildirir ki, filosof fəlsəfənin universal xarakterinə, XX əsr Qərb fəlsəfəsinin özünün ən yaxşı nümunələrində dərk etdiyi və bizim hələ yaxın düşmədiyimiz, lakin anlamalı olduğumuz məsələlərə etinasız yanaşmamalıdır. Çağdaş dövr dərk olunmadan, biliklərin necə əldə olunduğuna tənqidi münasibət göstərilmədən inkişaf edən fəlsəfə, fəlsəfə tarixi mövcud ola bilməz, o, ehkamlar yığınınə çevrilə bilər. İ.Məmməd zadə vurğulayır ki, fəlsəfə öz müddəalarını yoxlayan zaman, keçmişin mətnlərinin təfsir və təkrar təfsirinin həm indinin, həm keçmişin və hətta gələcəyimizin tərəfimizdən dərk olunmasını dəyişdirdiyi başa düşülən zaman müasir və aktual olur. Belə ki, məsələ, bizim ictimai şüurumuz üçün idealların böyük əhəmiyyəti var, amma bu gün aydın olur ki, onlar

dəyişkən, müvəqqəti və keçicidir. Bu halı filosof olduqca çətin, mürəkkəb və hətta ağırlı məsələ adlandırır.

Etika və dinin qarşılıqlı əlaqələrinə münasibət bildirən alimin fikrincə, bir zamanlar etika və dini əxlaq hökm sürürdü, buna görə də filosoflar Kainat və Mütləq olanın əbədi ədaləti barəsində fikirlərə üstünlük verirdilər, sonra fizika, biologiya, iqtisadiyyat yüksəldi, elə buna görə də «pozitiv fəlsəfə» üstünlük təşkil etməyə başladı və biliyin prioritet təşkil etdiyi dövr başladı. Əsas odur ki, heç də hər bir bilik hər hansı iyerarxiyanın dəyişkənliyini müəyyən və izah edə bilmir. Beləliklə, özün tənqidi yanaşmağa qadir olan xüsusi biliyə, bilik və elm, bilik və hakimiyyət arasında xüsusi münasibətlərin yaradılmasına ehtiyac formalaşır. Burada söhbət həm də ayrı-ayrı biliklərin, nailiyyətlərin əsl dəyərini əks etdirən fəlsəfi bilikdən gedir.

Filosof əmindir ki, əxlaq cəmiyyət üçün olduqca vacibdir. Konkret hallarda isə əxlaqın tələb və normalarının pozulması baş verir. İnsanların bəzən etik mühakimələrə etibar etməməsinin səbəbləri üzərində düşünərkən bildirmək lazımdır ki, fəlsəfi etika keçmişdə həmişə real praktikada, mənəvi tərbiyə sahəsində iştirak edirdi. Təəssüflə qeyd etmək olar ki, hazırda o etibarını və mövqelərini itirməkdədir.

Filosof əxlaq və şüurun fəaliyyətinin konkret nəticələrə çevrildiyini söyləyir. Lakin bu onların roluna əhəmiyyət verməmək, onların cəmiyyətə təsir mexanizmləri barəsində düşünməmək üçün səbəb deyil. Fəlsəfə tarixi, elə fəlsəfənin özü də, insanların nə haqda düşündüklərini, nəyə can atdıqlarını və onların düşüncələrinin maddi olanların yaradılmasına necə gətirib çıxardaraq yenidən bərpa etməsini lazım bilir. Platonun, Aristotelin, Nizaminin və b. əsərlərini oxuya bilirik, lakin onları təfsir edənləri də başa düşmək, öz dövrlərinin anlamı kontekstində onların ideyalarına fikir vermək lazım olduğunu söyləyir.

Alim tanınmış politoloq S.Hantinqtonun geniş əks-səda doğurmuş «Sivilizasiyaların toqquşması» əsərinə münasibət bildirərək söyləyir ki, əsər mümkün olan toqquşmadan xilas olmaq yollarının nədən ibarət olduğunu dərk etmək cəhdini göstərdi. Filosofun fikrincə, bu kitab global siyasət fəlsəfəsindən, qarşılıqlı əlaqələrdən bəhs edir və onların risklərini dərk etməyə çağırır, bu əsər dünyanın üzləşə biləcəyi təhlükələrdən xəbər verir. Buna görə də filosof fəlsəfə tarixi ilə yanaşı sosial fəlsəfənin də böyük əhəmiyyətə malik olduğunu qeyd edir. Bütün fəlsəfə sosial fəlsəfəyə münəvər olunur, çünki bütün risklər müasir dövrdən qaynaqlanır, buna görə də fəlsəfənin bütün qalan digər istiqamətləri, cərəyanları, sahələri ona tabe olmalıdır.

Bu gün cəmiyyəti sosial fəlsəfədən başqa sosiologiya, siyasi elmlər və s. öyrənir. Bunu müsbət hal hesab edən alimin fikrincə, onlar cəmiyyət haqqında informasiya təqdim edir, lakin təcrübədən alınan məlumatları təhlil etmək üçün həmin bu iş fəlsəfə cəlb edilməlidir. Anlamaq lazımdır ki, təcrübəyə dair məlumatlar natamam bilikdir, onları keyfiyyətli surətdə yenidən dərk etməyə, müxtəlif məlumatları və Fukonun ifadəsini başqa cür desək, «söz və şeyləri» müqayisə etməyə yalnız fəlsəfə qadirdir. Filosof məlumatları kəmiyyətə müqayisə edərək bu fikrə gəlir ki, müxtəlif elmlərin verdiyi məlumatlardan faydalanmaq lazımdır, bunu işi isə, yəni fənlərarası tədqiqatlar dili olmağı, yalnız fəlsəfə bacara bilər. Xüsusi bir dil kimi o, həm politoloqlar, həm kulturoloqlar və s. tərəfindən anlaşılacaq ola bilər və anlaşılmalıdır.

Bir halda ki, sosial fəlsəfə və daha geniş götürsək, fəlsəfə ictimai elmlər arasında əlaqələndirici bənd kimi çıxış edə bilər, o, qloballaşma, müasirləşmə, milli inkişaf ilə bağlı olan bütün məsələlərin «yoxlanılabilən» olmasına imkan yaratmalıdır. Mürəkkəb gerçəklik sosial fəlsəfədən fərdiyyət mühitinə nüfuz etməyi, onu anlamağı, bundan başqa, müasir qloballaşma və modernləşmə əsrinin xüsusiyyətlərini daha dərinləndirən dərk etməyi, milli və fərdi identiklik, metafizika və s. bu kimi anlayışları yenidən mənalandırmağı tələb edir. Və bu mənada o, həm digər fəlsəfi, ictimai və humanitar elmlər üçün, həm də cəmiyyətin özü

üçün aktual olaraq qalır. Əlbəttə, sosial fəlsəfə haqqında düşüncələr bizi fərdi, tək olanın yeni rollarının axtarışına, bu işdə etika, estetika, aksiologiya və fəlsəfi antropologiya və genderin faydalı ola biləcəyinin dərk olunmasına gətirib çıxarır.

Filosof bildirir ki, əgər sosial fəlsəfə cəmiyyətin ideoloji problemlərinə laqeyd yanaşrsa, onda onun özü artıq inkişaf etmir, cəmiyyət ictimai ilə əlaqəni itirir, əvəzində isə təbii, ictimai şüurun arxaikləşməsi prosesi güclənir. Bundan başqa, söhbət təkə həmin biliklərin yayılmasından yox, həm də biliklərin alınması və dərk edilməsindən, onların yoxlanılmasından gedir və yalnız bu mənada şüura təsir məsələsi aktuallaşır.

Milli dövlət, milli identiklik hazırda dövrün çağırışlarına universal cavab kimi çıxış etməkdədir. Bildirək ki, postsovet ölkələrinin xalqları Avropaya nisbətən öz identikliklərinin axtarışlarına daha çox vaxt ayırırlar. Əslində isə Avropadan kənar dünyada milli identikliyin formalaşması və inkişafı onunla bağlıdır ki, milli identiklik, fundamentə dövlətin müstəqilliyin qoyur və bu səbəbdən də müasirliyin çağırışlarına cavab verməklə, vəhdətləşən dünyada millətin gələcəyinin modern layihələndirilməsini həyata keçirə bilər. İ.Məmmədşadənin fikrincə, etnik və dini identiklik milli identikliyin bir hissəsidir. Milli identikliyin mərkəzində müstəqil dövlət, vətəndaşların öz dövlətçiliyini yaratmaq, möhkəmləndirmək və inkişaf etdirmək bacarığı və qabiliyyəti durur. Xalqın tarixi onun vətəndaşları üçün yalnız o halda əhəmiyyətlidir ki, orada dövlətçiliyin və milli müstəqilliyin təşəkkülü yollarının vüquları doğru yerləşdirilmişdir. Filosof bildirir ki, Azərbaycan xalqının milli identikliyinə, milli ideyanın və müvafiq milli ideoloji bazisin formalaşması və inkişafı, tarixə yeni baxış qismində fəlsəfənin köməyi ilə milli-mədəni kontekstdə anlaşılmalıdır.

Öz növbəsində Azərbaycan xalqının milli identikliyinə, müvafiq milli özünü dərkənin inkişafı etnik və konfessional komplementarlığı əsaslanmaqdadır.

Hər bir ideologiyanın nə zamansa tükənəcəyini bildiren filosof, hansısa bir ideologiyanın tükənməsini mədəniyyətə zərbə adlandırmayaraq XX əsrdə bu məsələlərin mahiyyətinin M.Fuko, Y.Habermas, S.Hantinqton, F.Fukuyama tərəfindən ətraflı tədqiq edildiyini vurğulayır. Diskurs və hakimiyyətin qarşılıqlı münasibətləri problemlərini, diskursiv təcrübələrin mümkün transformasiya tiplərinin təhlilini, müasirləşmə və milli özünüdərk, qloballaşma və liberal şüur və s. arasında qarşılıqlı əlaqə məsələlərini daha dərinə araşdırıldığını söyləyir. Belə məsələlərin hazırda Azərbaycanda, Avropa ölkələrində, Türkiyədə, Rusiyada və ABŞ-da da müzakirə edilməsini zəruri hal hesab edir. Onun fikrincə, S.Hantinqtonun «Biz kimik?» Amerikalı milli identikliyinə çağırışları adlı əsəri həmin məsələlərin dərk olunmasına həsr edilib. Bu sahədə yerli fəlsəfi ədəbiyyatda milli ideologiya, fəlsəfə və ictimai elmlərin qloballaşma şəraitindəki problemlərinə həsr edilmiş və cəmiyyətdə qızğın müzakirə və mübahisələrə səbəb olmuş əsərlər özgünlüyü ilə seçilməlidir.

Filosof tanınmış ABŞ alimi F.Fukuyamanın məşhur «Tarixin sonu» əsərinin liberal ideologiyanın təşəkkülü xüsusiyyətlərinə, liberal demokratiya prinsiplərinin izahına, onun bugünkü dünyada üstünlük təşkil etməsinin səbəblərinə həsr olunduğunu, amma onun «Amerika yol ayrıcında», «Böyük uyğunsuzluq» adlı əsərlərinin liberal ideologiyanın zəif cəhətlərinin üzə çıxarılması ilə bağlı olduğunu söyləyir. O, Fukuyamanın ideologiya məsələlərinə yanaşmasındakı bu fərqləri ona görə qeyd edir ki, ictimai, siyasi, mədəni və iqtisadi inkişafın mürəkkəbləşməsi və sürətlənməsi prosesləri ideologiya, ictimai reallıq, cəmiyyət, insanın gələcəyinin qarşılıqlı münasibətləri xüsusunda təhlil və düşüncələrin əhəmiyyətinin dərk olunmasına gətirib çıxarır.

Sosial münasibətlər müxtəlif insanlar tərəfindən onların bunu dərk edib-etmədiklərindən asılı olmayaraq yaradıldığını bildiren filosof qeyri-müəyyənliyin, riskin artdığını, lakin yeni imkanların da yarandığını bildirir. Yeri gəlmişkən, həmin proses bu və ya digər dərəcədə bütün ölkələrdə gedir, amma bəziləri imkanlardan istifadə edir, elmə, ideologiyaya səmtləşmənin



köməyi ilə riskləri azaldır, başqaları isə qloballaşma və modernləşmənin müxtəlif variantlarına qarşı mübarizə apararaq ictimai həyat prosesinin fərdiləşməsini dayandırmağa çalışırlar. Məhz fərdiyyət müxtəlifliyi həm ideologiyanın, həm də müasir fəlsəfənin qarşısında daha ciddi tələblərin qoyulmasına səbəb olur. Onlar müxtəlif fərdiyyət tiplərinə səmtləşməli, müraciət etməli olaraq sonunculara müxtəlif davranış modelləri təklif etməlidir. Buna görə də sosial fəlsəfədən, bütün sosial elmlər blokundan söz gedən zaman hakimiyyət və cəmiyyət, fəlsəfə və ideologiya, ənənəvilik və innovasiyalar, yeniliklər arasında əlaqələrin yeni metod və formalarını tapmaq tələb olunur ki, fərd və onun daxil olduğu müxtəlif birliklər cəmiyyət bilik, elm və etibara, inama əsaslanmış olsun.

Bu kontekstdə İ.Məmmədzadə etiraf edir ki, çox vaxt «azad» fəlsəfə, politologiya, sosiologiya professorlarının köməyi ilə müxtəlif ideologiya modelləri yaradan Qərbin vətəndaş cəmiyyəti dövləti həddindən artıq ağır ideoloji yükəndən azad edir, onun ideoloji və digər əsaslarına təhlükə yaratmır. Vətəndaş cəmiyyətinin yenidən təşəkkül tapmağa başladığı ölkəmizdə isə bu vəzifə dövlət-vətəndaş cəmiyyətinin hazırlığına universal institusional siyasi və mədəni cavabdır.

Filosofun fikrincə, XX əsrin ən tanınmış filosoflarının həqiqətin nisbi olduğuna, bir-birini istisna edən fikirlərin plüralizminə yönəlikliyi klassik fəlsəfənin yalnız bəzi baza kateqoriyalarının (mütləq subyekt) inkarına gətirib çıxarır, amma, məsələn, fənlərarası tədqiqatların, linqvistik məkanın, mətnlərin və s. müqayisəli araşdırmalarının inkişafına kömək edir. Hələ də insan və cəmiyyət arasında mütləq vəhdəti axtarıb tapmaq üçün indiki insan artıq seçim azadlığı şəraitində yaşayır, o, bir çox məsələlərdə müstəqildir, lakin müxtəliflikdə, fərqlərdə birliyin, ümumiliyin əleyhinə deyil. Hər bir mədəniyyət təhlükələrdən ehtiyat edir, onun qorxuları təzələnilir və ya fərdlərə sirayət edir. Buna görə də filosof, bir tərəfdən, fərd kimi onlardan çəkinir, digər tərəfdən, onların səbəblərini üzə çıxarmalı, onların aradan qaldırılması yollarını göstərməlidir. Bunun üçün o, özünün və cəmiyyətin qarşısında sualların verilməsi və onlara cavab tapılmasının metodologiya və metodlarını göstərir. Həm də ki, söz fərdiyyətdən getdikdə filosof psixologiya, sosial psixologiya və sosiologiyanın, söhbət cəmiyyətdən getdikdə isə kulturologiya, politologiya və sosiologiyanın köməyindən faydalanır.

Filosofun fikrincə, institusional yenidənqurmağın deyil, həm də alimlərin dünyanın elmi mərkəzləri ilə əlaqələrinin genişləndirilməsi, inkişaf etdirilməsi, yeni elmi yanaşma və tendensiyaların axtarışlarını da ehtiva etməlidir. Elm inkişaf etdikcə yeni prioritetlər üzə çıxır. Filosof qeyd edir ki, prioritetlər həmişəlik, dəyişməz olmur, onları dəqiqləşdirmək, təshih etmək, genişləndirmək yaxud məhdudlaşdırmaq lazım gəlir. Belə ki, elmdə ənənəvilikdən uzaqlaşmaq çətindir, ondan imtina etmək ağırdır, lakin inkişaf yenilik, novatorluq tələb edir. Prioritetlərin əvəzlənməsi ciddi problemlər doğurur. Dissiplinar tədqiqatlardan multidissiplinar araşdırmalara necə keçmək, bu zaman hansı metoddan istifadə etməyin lazım olduğunu bilmək zərurət kəsb edir.

Hazırda süni intellekt problemi ilə bir sıra elmlər dərindən maraqlanır, onun öyrənilməsini öz predmetinə daxil edir. Qeyd edək ki, tədqiqatçı və mütəxəssislər süni intellektə bağlı 350 minə yaxın layihə üzərində işləyiblər. Son illər bu istiqamətdə işlər daha da intensivləşərək daha da genişlənilib. Süni intellekt indi fərdi və sosial həyatın əsasında dayanır desək, yəqin ki yanılmarıq. Belə ki, artıq süni intellekt insan həyatının dərinliklərinə baş vurur, onun həyat tərzinin, dəyərlərinin, dünyagörüşünün, strateji məqsədlərinin, düşüncəsinin, maraqlarının dəyişilməsinə səbəb olur.

Filosofları da süni intellektin mahiyyəti, onun şüur və təfəkkürlə münasibəti, intellekt və süni intellekt arasındakı fərq məsələləri düşündürür. Ondən istifadənin fəlsəfəni necə dəyişdirdiyi, hansı problemləri aktuallaşdırdığı və bunun nəticəsində fəlsəfənin də dəyişməsinin şahidi oluruq. Süni intellekt bir kompüter sistemləri və

proqramlarına, qeyri-səlis və qeyri-konkret məlumatlar əsasında işləmə və nəticələrə, biliklərdən istifadə və onların toplanmasına aid ideyalara, rəqəmsal texnologiyalara, tədrisə, yəni insan intellektinin funksiyalarının əvəzlənməsi deyilən proseslərə aid olan bütün məsələlərdir. Filosofların bəziləri, rəqəmsallaşmanın, kompüterləşmənin və internetin mənəvi dəyərlərə vurduğu zərərlərdən də çox danışırlar. Doğrudur, belə hallar vardır. Amma hər məsələ ölçü daxilində gözəldir. Ölçüyə əməl edilsə problemlər intişar etməz. Belə məsələlərin təhlili bizə fəlsəfinin və digər elmlərin hansı istiqamətdə inkişaf edəcəyini və onların hansı funksiyalarına diqqət yetirməyin zəruri olduğunu müəyyən-ləşdirməyə və proqnozlaşdırmağa imkan verəcəkdir.

Süni intellekt məsələsi İ.Məmməd zadənin də son dövrlər çox müraciət etdiyi sahələrdəndir. O, öz tədqiqatlarında süni intellektin problem kimi bariz surətdə ifadə olunmuş fəlsəfi və etik aspektinin olduğu, onun və o cümlədən Lütifzadənin qeyri-səlis məntiqinin elm fəlsəfəsi üzrə araşdırmaları dərinləşdirməyə, onun mənti-qindən, ideyaları, materialları məcmusundan elm fəlsəfəsi və tarixində, o cümlədən fəlsəfə tarixində, fəlsəfinin digər sahələrində istifadə edilməsi ilə məşğul olmağa imkan verəcəyi dərk edilir. Bu problemə fəlsəfi yanaşma onun yalnız aşkar olunmasının deyil, həm də tətbiq edilməsini və bunun nəticələrinin başa düşülməsini, həmçinin bunun fəlsəfinin özünü necə dəyişdirəcəyi barədə düşünməyi nəzərdə tutur. Filosof bildirir ki, süni intellektin ictimai və humanitar fənlərdə yaratdığı imkanlar, onların təkmilləşdirilməsi, fənlərarası araşdırmaların inkişafı və nəticələrin yoxlanılması üçün yaratdığı şərait barədə düşünmək lazımdır. Bununla belə, alim qeyd edir ki, daha çox məntiq və epistemologiya ilə məşğul olan filosoflar süni intellekt məsələsinə diqqət yetirməyin üstünlüyünü önə çəkməklə fəlsəfinin obyektinin hüdudlarının genişləndirirlər.

Dövlətimiz tərəfindən filosofun əməyi qiymətləndirilmiş, fəxri fərmanlarla təltif edilmiş, mükafatlandırılmışdır. Rusiya Elmlər Akademiyasının nüfuzlu nəşrlərinin redaksiya heyətinin üzvlüyünə qəbul edilmiş filosof həm də “Dünya alimləri sülh uğrunda” beynəlxalq hərəkatının fəal üzvlərindən biridir.

İnstitutun beynəlxalq əlaqələrinin genişlənməsinə də xüsusi diqqət yetirir. Belə ki, İlham Məmməd zadənin peşəkar rəhbərliyi altında institutun Türkiyə, Rusiya, Özbəkistan, Çin, İtaliya, Fransa, Bolqarıstan, İran, Belarus kimi ölkələrin elmi mərkəzləri ilə sıx əməkdaşlığı yaranıb.

İ. Məmməd zadənin təşəbbüsü ilə hər il Bakıda və Moskvada “Əliyev qiraətləri” təşkil olunur, burada nüfuzlu alimlər fikir mübadiləsi aparır, ideyalarını irəli sürür, sosial-siyasi və ictimai-mədəni hadisə və proseslərə münasibət bildirirlər. Rusiyanın fərqli ensiklopediyalarında məqalələrin müəllifi kimi də postsovet respublikaları üçün tanınmış ziyalıdır. Müxtəlif ölkələrdə keçirilən Dünya Fəlsəfə Konqreslərində Azərbaycan elmini yüksək səviyyədə təmsil etmiş, maraqlı və aktual mövzulara alimlərin diqqətini yönəldə bilmişdir.

İlham Məmməd zadə onlarla fəlsəfə doktoru və elmlər doktorunun yetişməsində səyini əsirgəməmiş, onlara Azərbaycan elmini ləyaqətlə təmsil etməsi üçün zəruri təkliflərini vermiş, yol göstərmişdir. İnanırıq ki, filosof öz zəngin yaradıcılığını daha da dərinləşdirəcək, yeni fəlsəfi fikir və ideyalarını bölüşərək elmimizin sonrakı inkişafına töhfələrini verəcəkdir.

***ƏMƏK VƏ SOSIAL MÜNASİBƏTLƏR JURNALININ REDAKSIYA HEYƏTİ  
PROFESSOR İLHAM MƏMƏDZADƏNİ 70 İLLİK YUBİLEYİ MÜNASİBƏTİLƏ  
ÜRƏKDƏN TƏBRİK EDİR. YUBİLYARA SAĞLAM ÖMÜR, GÖZƏL HƏYAT TƏRZİ  
VƏ ELMİ FƏALİYYƏTİNDƏ UĞURLAR ARZULAYIR.***

UOT 1.091

Faiq Ələkbərli

Azərbaycan Əmək və Sosial Münasibətlər Akademiyası, Azərbaycan

fə.l.f.d., dosent

faikalekperov@mail.ru

<http://orcid.org/0000-0002-8865-568x>

## ABDULLA SURUN DÜNYAGÖRÜŞÜNDƏ TÜRKÇÜLÜK VƏ İSLAMÇILIQ

Məqalədə qeyd olunur ki, Abdulla Sur yaradıcılığında soydaşlarını, dindaşlarını tərəqqiyə, maariflənməyə səsləməklə yanaşı, islamlıqla türklüyün dirilişi və inkişaf yollarını da göstərmişdir. O, bir tərəfdən hazırda cəhalət, geriçilik dövrünü yaşayan türk-müsəlman xalqlarının problemlərinin əsas mahiyyətini göstərməyə çalışmış, digər tərəfdən Qərbə nisbətdə geridə qalan Şərq xalqlarının, o cümlədən türk-müsəlman millətlərinin çıxış yollarını aramışdır. Azərbaycan türklərinin tərəqqisi uğrunda mübarizə aparən Abdulla Sur hesab edirdi ki, artıq bütün millətlər kimi türk-müsəlman xalqlarının da milli cəmiyyətlər yaratması, milli-dini birliyə nail olması vaxtıdır. Xüsusilə də, milli birlik, yəni Türk xalqlarının birliyi yolunda o, ortaq Türk dilinin olmasını vacib hesab etmişdir. Bizcə, onun dünyagörüşündə Türk-İslam aləminin vəziyyəti və çıxış yolları ilə bağlı irəli sürdüyü bir çox mülahizələr günümüzdə də aktuallığını qoruyub saxlamaqdadır. Məqalədə o da göstərilir ki, Abdulla Surun dünyagörüşündə islamlıq və türklük mühüm yer tutmuşdur. O, islamlığı nəinki müasirləşməyə zidd saymış, əksinə çağdaşlığın, yenilikçiliyin əsasını təşkil etdiyini bəyan etmişdir. Sura görə, bunu iddia edənlər ya islamiyyətin əsil mahiyyətindən xəbərsizdirlər, ya da bilərəkdən cəmiyyətin şüurunu qarışdırırlar. Onun fikrincə, həqiqi mədəniyyət islamiyyət deməkdir, əsl mədəniyyət nə isə islamiyyət də odur. Sur Türkiyə türkləri və Azərbaycan türklərinin həm dillərinin, həm də soyköklərinin bir olduğunu bəyan edirdi. Onun fikrincə, sadəcə Osmanlı türkcəsi Azərbaycan türkcəsinə nisbətən bir qədər çətin anlaşılır. Buna səbəb də Osmanlı türkcəsinin ərəb-fars dillərinin təsirinə daha çox məruz qalmasıdır. Bu baxımdan da o, yazı üslubunda Azərbaycan ədəbi türkcəsinin Osmanlı ədəbi dilinə oxşadılmasının əleyhinə olmuşdur. Sur hesab edirdi ki, ortaq türkcə Osmanlı və Türkiyə türklərinin mümkün olduğu qədər, ərəb-fars dillərindən kənarında formalaşmalı və inkişaf etməlidir. Sur məqalələrində 20-ci əsrin əvvəllərində aş vermiş erməni-müsəlman münaqişələrinin mahiyyətini, o cümlədən “erməni xisləti”nin fəlsəfəsini açıb göstərməyə çalışmışdır. Buradan aydın olunur ki, “Türkyə hüduvunda Qars oblastı ilə İrəvan vilayəti”nin türklərdən təmizlənməsi təsadüfi olmamış, gələcəkdə bu torpaqların hesabına “erməni dövləti”nin yaranmasına zəminlər yaradılmışdır.

**Məqsəd** – A.Surun maarifçilik və ictimai-siyasi görüşlərini, o cümlədən türkçülük, islamlıq ideyalarını təhlil etmək.

**Metodologiya** – müqayisəli təhlil, varislik, ideyaların ötürülməsi, analiz.

**Tədqiqatın nəticələri** – A.Surun ideyaları ilə çağdaş dövrün ictimai-siyasi və ideoloji tələbləri arasında uzlaşdırmaların axtarılması

**Açar sözlər:** islamçılıq, Türk-İslam birliyi, türkçülük, ruslaşdırma, farslaşdırma, turançılıq, maarifçilik

### Giriş

Azərbaycan Türk mütəfəkkiri Abdula Sur (Abdulla Məhəmmədzadə Tofiq) 23 iyul 1883-cü ildə Gəncədə anadan olub. Bunu, Surun çağdaşlarından olan Hüseyn bəy

Mirzəcamalov irəli sürmüşdür. O, yazırdı ki, Sur Tiflis xəstəxanasında olarkən onunla görüşmüş və tərcümeyi-halını da əldə etmişdir. H.Mirzəcamalov Sur vəfat etdikdən sonra onun tərcümeyi-halını “İqbal”, “Təzə xəbər” qəzetlərində nəşr etdirmişdir. Sur həmin tərcümeyi-halında hicri tarixi ilə 21 ramazan 1299-cu ildə, miladi təqvimə görə isə 23 iyul 1883-cü ildə Gəncədə dünyaya gəlməsini yazmışdır (Mirzəcamalov 1912, “Təzə xəbər” qəzeti, № 31). Tədqiqatçı Əbülfəz İbadoğluna görə isə, Sur 3 avqust 1883-cü ildə Gəncədə anadan olmuşdur (İbadoğlu 1968, “Azərbaycan” jurnalı, №1). Ancaq digər tədqiqatçı-alim Cəlal Qasımova görə burada A.Sur kiçik qüsura yol vermişdir, çünki hicri miladi tarixlə 1883 deyil, 1882-ci ildir (Qasımova 2004, 15). Akademik Kamal Talıbzadə isə Surun doğum tarixi kimi əvvəlcə 23 iyul 1883-cü ili doğru görsə də, sonunda hesab etmişdir ki, Surun anadan olduğu tarix 23 iyul 1882-ci ildir (Talıbzadə 2014, 225). A.Surla bağlı ən son arşadırma aparanlardan tədqiqatçı-alim Mehdi Gəncəli onun doğum tarixi kimi 6 avqust 1882-ci ili qeyd etmişdir (Genceli 2021, 19).

O, ilk təhsilini məhəllə məktəbində alıb burada şəriətlə, ərəb və fars dilləri ilə tanışlığı başlayıb. Sonra təhsilini şəhərin ən nüfuzlu təhsil ocaqlarından sayılan Gəncə Məktəbi-xeyriyyəsində davam etdirən A.Sur dini və dünyəvi elmləri, o cümlədən fars və ərəb dillərini öyrənmişdir. Məktəbi-xeyriyyədə dünyəvi elmlər kimi riyaziyyat, həndəsə, coğrafiya, kimya fənləri tədris edilirdi. O, 1898-ci ildə təhsilini bitirərək Məktəbi-xeyriyyədə müəllimlik etməyə başlamışdır. Akademik K.Talıbzadə yazırdı: “Abdulla Sur hərtərəfli savada malik, məlumatlı gənc müəllim və maarif xadimi idi. 1903-cü ildə “Şərqi-Rus” qəzetinin nəşri onun mühərrirlik yaradıcılığına başlaması üçün ilk imkan yaradır. Həmin ildə maarif və mədəniyyət məsələlərinə dair məqalələr çap edən Sur doqquz il fasiləsiz mətbuatda çalışır. “A.Sur”, “Məhəmmədzadə”, “Qafqasiyalı”, “A. Tofiq”, “Abdulla Məhəmmədzadə”, “Gəncəli”, “Bir adam” və sair imzaları ilə müxtəlif mövzularda məqalələr yazır, dərsliklər tərtib edir” (Talıbzadə 1978, 262).

O, “Şərqi-Rus” qəzetinin baş redaktoru Məhəmməd Ağa Şahtaxtının dəvəti ilə Tiflissə gedərək qəzetdə müsəhhih (hərflər düzən) sifəti ilə çalışmışdır. 1905-ci ilin yanvarında həmin qəzet bağlandıqdan sonra Sur Gəncəyə qayıdaraq Bakıda nəşr olunan “Həyat”, “İrşad”, Bağçasaraydakı “Tərcüman” qəzetlərinə məqalələr göndərmişdir.

1906-cı ilin martında təhsilini davam etdirmək üçün İstanbula gedən Sur üç ilə yaxın burada oxumuşdur. 1906-cı il martın 6-da İstanbula gedən Abdulla Surun İstanbul Darülfünunun (Universitetinin) Ədəbiyyat-Tarix fakültəsinə daxil olduğu iddia olunur (Fərəcova 2017, 6). Ancaq A.Surun İstanbul Darülfünunun Ədəbiyyat-Tarix fakültəsinə daxil olması və həmin universiteti bitirməsi ilə bağlı hələlik, rəsmi bir sənəd aşkarlanmayıb. A.Surun araşdırmaçılarından tədqiqatçı-alim Mehdi Gəncəli yazır ki, A.Tofiq tərcümeyi-halında İstanbuldakı təhsil ilə bağlı sadəcə “xüsusi oxudum” yazmış, İstanbul Darülfünundan bəhs etməmişdir. M.Gəncəli yazır: “Bu dövərdə Qafqasyadan gələn öyrəncilərin İstanbulda bir sıra bürokratik əngəllərlə qarşılaşdığı bilinməkdədir. Qafqasyada verilən məktəb diplomları, Darülfünuna başlamaq üçün yetərli görülmədiyindən bu tələbələr İstanbulda bir idadi (lisey) proqramı tamamladıqdan sonra Darülfünuna qeyd olabilməmişlərdir. Abdulla Tofiqlə eyni tarixdə İstanbula gələn Hüseyn Cavid, Naxçıvana göndərdiyi məktublarında bu durumu təfsilatı ilə anlatmışdır. Cavid, idadi diplomunu aldıqdan sonra universitetə başlamış, Tofiq isə möhtəmələn özəl təhsil almaqla yetinmişdir” (Genceli 2021, 19-20).

Bütün hallarda vaxtının çoxunu kitabxanalarda keçirərək, Türk ədəbiyyatına dair materialları oxuyan Surun yaradıcılığına İstanbul mühiti böyük təsir göstərmiş o, daha çox ədəbiyyatşünaslıqla bağlı məqalələr yazmağa başlamışdı. Sur İstanbulda yaşadığı dövərdə qələmə aldığı “Türk ədəbiyyatına bir nəzər” əsərini isə 1908-ci ilin payızında tamamlamışdır.

1908-ci ilin noyabrında yenidən Quzey Azərbaycana-Gəncəyə qayıdan Sur, Gəncənin

Ruhani seminariyasında türk dili və tarix müəllimi kimi pedaqoji fəaliyyət göstərmişdir. Azərbaycan Türk aydınlarından biri olan Nağı Şeyxzamanlı (Keykurum) yazırdı ki, Abdulla Surun İstanbulda təhsil almasında mühüm rol oynayan Məhəmməd Hüseyn Rəfiyev onun Mədrəsə-i Ruhaniyədə qalib müəllim kimi fəaliyyətinə davam etməsində də əsas rol oynamışdır (Keykurum 1958, 57).

Həmin dövrdə müəllim-pedaqoji fəaliyyət göstərməklə yanaşı A.Sur ədəbi tənqidlə də məşğul olaraq fikir mübadiləsini ədəbiyyatın inkişafına istiqamət verən amillərdən biri saymışdır. Bu baxımdan o, Gəncənin ədəbiyyat dərnəkləri və cəmiyyətlərində də fəal iştirak etmişdir. Məsələn, onun başçılıq etdiyi “Ədəbiyyat və sənayeyi-nəfisə cəmiyyəti”ndə ədəbiyyat və incəsənət əsərlərinin müzakirəsi keçirilmişdi.

Ömrünün gənc çağlarında “kor bağarsaq” xəstəliyinə tutulan A.Sur 1912-ci ilin mayın 8-də Tiflis xəstəxanasında vəfat etmiş, bir neçə gün sonra da nəşi Gəncəyəgətirilərək buradakı şəhər məzarlığında dəfn olunmuşdur. Onun vəfatı ilə bağlı Gəncədə böyük matəm mitinqi keçirilmişdir. Surun dəfn mərasimində Nəsim bəy Yisifbəyli, şeyxülislam Məhəmmədəli Pışnamazadə, Ələkbər bəy Rəfibəyov, Xudat bəy Rəfibəyov, Həsən bəy Ağayev, Cavid bəy Cuvarlinski və başqaları iştirak etmiş, vida nitqləri söyləmişlər (Qasımov 2004, 30).

Tanınmış yazıçı-mütəfəkkir Abdulla Şaiq xatirələrində Abdulla Suru milli və vətənpərvər ruhlu ziyalı kimi xarakterizə etmişdir. Şaiq yazırdı: “Azərbaycanın ən qiymətli müəllimlərindən Abdulla Tofiq ilə arabir məktublaşırıq. Türkiyədə təhsil görmüş olan bu gənc müəllim, “Abdulla Sur” imzası ilə bir çox tənqidi əsərlər yazan bu gənc münəqqid Hamid və Tofiq lisanının böyük düşməni idi. Yazdığı məktublarında Məhəmməd Hadi və Əlabbas Müznibin lisanından bəhs edərək: “Bunlar bizi nəreyə götürür?” – deyə şikayətlənirdi. Məktublarından birində Əhməd Cavaddan bəhs edərək yazırdı: “Tələbələrimin içində Cavid adlı gənc bir şair var. Mənə oxuduğu ilk mənzumələri gələcəyə böyük ümidlər verir. Lisanı sadə və gözəldir. Sonra mənim nəzm və nəsr lisanımdan bəhs edərək bu yolda davam etməmi tövsiyyə edirdi” (Şaiq 1978, 384-385).

Türk dünyasının tanınmış şair-mütəfəkkiri Hüseyn Cavid də Abdulla Surun vəfatı ilə bağlı “Mirzə Abdulla Məhəmmədzadə, yaxud A.Sur – Abdulla Tofiq” başlıqlı məqaləsində qeyd edirdi ki, onun gənc yaşda ölümü Türk milləti, Azərbaycan türkləri üçün ikiqat böyük bir itki olmuşdur. Onun fikrincə, Mirzə Ələkbər Sabir və Molla Ruhullanın vəfatları nə qədər acı olsa da, Surun ölümü daha da acı, amansız olmuşdur. Cavid yazırdı: “Üçüncüsü isə bu iki mərhumun (Sabir və Molla Ruhulla nəzərdə tülulur – F.Ə.) heç biri ilə qəbul qiyas olmaz. Çünki onlar kamilən olmasa belə yenə az-çox yaşayıb və istədikləri qədər millət və vətənlərinə ifai-xidmət edə bilmişlərdir. Bu isə (yəni A.Sur – F.Ə.), hənuz yeni-yeni qol-qanad açıb, təşəbbüsatda bulunub vətən yavruları üçün, onların tərəqqiyatı üçün çalışıb-çabalamaqda ikən, ölüm, o acı həqiqət, o müdhiş qüvvət fürsət vermədi” (Hüseyn 1984, 217-218).

H.Cavid daha sonra qeyd edirdi ki, A.Sur millətini düşünən, onu sevən və uzaqgörən bir mütəfəkkir idi. O, yazırdı: “Əvət, mərhum Abdulla Sur pək çalışqan, pək sahibi-məslək, pək himmətli bir müəllim idi. Həm də pək durbin (uzaqgörən), pək münəqqid bir ədib idi. Qafqas toprağı bir dəpək güc öylə cavanlar yetişdirə bilər. Onun haqqında beş-üç sətir deyil, tərcümeyi-hal olmaq üzrə yüzlərcə səhifə yazıb doldurmaq icab edər. Abdulla Tofiq ölmədi, ölüməz. O yaşar, tarixin ağışi-səmimiyyətində, millətin qəlbində yaşar” (Hüseyn 1984, 218).

Azərbaycan Türk ədəbiyyatı taixinin banisi, mütəfəkkir Firudin bəy Köçərli də Abdulla Sura böyük dəyər verməklə yanaşı müəllifi olduğu “Azərbaycan türklərinin ədəbiyyatı tarixi” əsərinin Gəncə şair və yazıçıları bölümünün hazırlanmasında onun əməyini etiraf etmişdir (Firudin Bəy Köçərlinin şəxsi arxivi, 2006, 184).

Həmin dövrdə Bakıda nəşr olunan qəzet-jurnallarda məqalələri yayınlanan Sənətulla İbrahimov isə Abdulla Surun vəfatı ilə yazırdı: “Yüksəl, ey böyük Türk, böyük könül!

Yüksək duyğu sahibi, böyük könül!. Yüksək duyğu sahibi, böyük ruhpərvər əməl... Millət yaşadığıca, millət yüksəldikcə millətin ruhu ilə, amalı ilə sən də yüksələcəksən!.. Və biz də sənə məzarının üzərində baş əyərək, yaş tökərək yalnız – Yüksəl, ey kokəb əməlpəş! – deyərək ədəbiyyata vida edəcəgiz”(İbrahimov 1912, №59).

Qeyd edək ki, A.Surun vəfatı ilə bağlı Əli Nəzmi, Əli Razi Şəmçizadə, Hüseyn bəy Mirzəcəmalov və başqaları da nekroloq səciyyəli məqalələr yazmışlar.

Onun ən məşhur əsərləri“Türk ədəbiyyatına bir nəzər”, “Elm-i iqtisad”dir. “Türk ədəbiyyatına bir nəzər”kitabının tərkib hissəsi kimi Surun“Füzuliyə bir nəzər”, “Nəfiyə bir nəzər”, “Sinan paşaya bir nəzər”, “Bir Türk şairəsi Nigar xanım”, “İbrahim Şinasi”,“Namiq Kamal”, “Nədim”və başqa dəyərli əsərləri mühüm yer tutur.

### **Surun yaradıcılığında ortaq Türk dili məsələsi**

Sur Türkiyə türkləri və Azərbaycan türklərinin həm dillərinin, həm də soyköklərinin bir olduğunu bəyan edirdi. Onun fikrincə, sadəcə Osmanlı türkcəsi Azərbaycan türkcəsinə nisbətən bir qədər çətin anlaşılır. Buna səbəb də Osmanlı türkcəsinin ərəb-fars dillərinin təsirinə daha çox məruz qalmasıdır. Bu baxımdan da o, yazı üslubunda Azərbaycan ədəbi türkcəsinin Osmanlı ədəbi dilinə oxşadılmasının əleyhinə olmuşdur. Sur hesab edirdi ki, ortaq türkcə Osmanlı və Türkiyə türklərinin mümkün olduğu qədər, ərəb-fars dillərindən kənarında formalaşmalı və inkişaf etməlidir.

Ancaq Surun fikrincə, bütövlükdə Türkiyə və Azərbaycan türklər vahid Türk millətinin övladları və vahid türk dilinin təmsilçiləridir. Bu mənada, Sur da M.Ə.Sabir kimi, “osmanlı dilindən türk dilinə tərcümə” anlayışını qətiyyənlə qəbul etməmişdir. O, “Tərcüməmi, təbdil və yaxud təhvilmə?” məqaləsində əvvəlcə yazırdı: “Osmanlı milləti-nəciyəsinin xalis “türk” olduğunu heç bir tarix, binaəleyhi heç bir fərd inkar edə bilməz! Əvət, osmanlılar türk, dilləri də türk dilidir. Bu milləti-aliyyə biz Qafqaz müsəlmanları dində olduğu kimi, lisanca da qardaşdırlar. Yəni onlar da türk, bizlər də türkü. Aramızda bir fərq var isə, o da ləhcə və şivəmizdə, bir də osmanlı üdəbasının ərəb və fars ədəbiyyatlarına tüğl edərək əlfazi qəribə-qəribə istemal istəmələrindədir. Odur ki, bunların yazdıqlarını oxuyub anlamaq bizcə güc olur. Zira osmanlılar bu halları ilə türklükdən çıxmazlar” (Sur 1910, “Günəş” qəzeti, № 102).

Sur yalnız dövrünü deyil eyni zamanda, bu günümüzü də görərək Türk birliyi baxımından dil birliyinin vacibliyini əsaslandırmağa çalışmışdır. Bu baxımdan o, daha sonra yazırdı: “İndi baxalım: “Osmanlı şivəsində, Osmanlı ləhcəsində yazılmış bir türk kitabını Azərbaycan türkcəsinə tərcümə etmək” demək səhihmidir, yoxsa qələtmidir? Binaəleyh, əvvəlcə tərcümənin nə olduğunu anlayalım. Budur, önümdə duran Şəmsəddin Sami bəy həzrətlərinin “Qamusu-ləfzi”sini açıb baxıram: tərcümə - bir lisandan digər lisana döndərmə. Anlaşıldımı? Osmanlılar ilə azərbaycanlılar bir millət və bir lisanda olduqları üçün,Osmanlı türkcəsindən Azərbaycan türkcəsinə tərcümə etmək demək qələt, həm qələti-fəhşdir”(Sur 1910, “Günəş” qəzeti, № 102).

Çox təəssüflər olsun ki, Surun təbrincə desək, bu gün də Türkiyə türkcəsindən Azərbaycan türkcəsinə “tərcümə” edənlər vardır. Şübhəsiz, bunun adı da “qələt, həm qələti-fəhşdir”, yəni kökündən yanlışdır.

A.Sur hesab edirdi ki, tatar türklərinin dili ilə Türkiyə türklərinin şivələrində müəyyən fərqlərdən bəhs edildiyi halda, bunu Türkiyə türkləri ilə Azərbaycan türklərinə aid etmək mümkün deyildir. O, yazırdı: “...Tatarca ilə İstanbulcanın arasında tərkibat, tələffüz və ləhcəyə xeyli fərq vardır. Bizdə isə o qədər uzaqlıq yoxdur. Lisanımızın təqsimatı da bunu göstərir. Turani əqsamından olan “türkcə” qərbi, şərq, şimali adları ilə üç bölünür. Qərbi olan şöbə osmanlıca, türkcə və İranda müsəməl şivələrdən ibarətdir. Türkcə bizimkidir. İkinci qism olan şərq şöbəsi isə tatar, qırğız, türkman, cığatay, kaşfər və altay dillərindən və şimali sinfi isə şimalda yakut və sairədən ibarətdir” (Sur 1906, “İrşad”

qəzeti, № 264).

“Türk tarixi” adlı məqaləsində də Sur, bir millətin varlığında və inkişafında milli dilin, milli kultürün önəminin nə qədər böyük olduğunu vurğulamışdır. O, yazırdı: “Fihəqiqə başqa qüvvətli bir millətin içində əriyib yox olmaq istəməyən millətlər öz dillərinə, öz ədəbiyyatlarına, milli adətlərinə dörd əlləriylə sarılmalıdırlar, fəqət mühafizəkarlıqla deyil, tərəqqi etməklə yaşamaladırlar” (Sur 1910, “Həqiqət” qəzeti, № 152, 153).

Gördüyümüz kimi, A.Surun Türk dilinə və türklüyə münasibəti dəqiq və aydın olmuşdur. O, birmənalı şəkildə Azərbaycan və Türkiyə türklərinin ortaq türk dilinə, ortaq soykökünə sahib olmasını vurğulamışdır. Eyni zamanda, o, bir qədər fərqli şivələrdə danışan, ancaq soy kökü bir olan Türk xalqlarının Turan məfkurəsi altında birliyini də mümkün görmüşdür.

### **Surun yaradıcılığında “erməni separatizmi”nin ifşası**

A.Surun yaradıcılığında 1905-1906-cı illərdə Çar Rusiyasının imperiya maraqları çərçivəsində gerçəkləşdirdiyi erməni-müsəlman münaqişəsinə də müəyyən qədər yer verilmişdir. O, bu münaqişəyə həsr etdiyi məqalələrində ermənilərin maşa kimi imperiya tərəfindən istifadə edilməsinin səbəblərini və Azərbaycan türklərinin hədəf seçilməsinin təsadüfi olmamasını göstərməyə çalışmışdır. Məsələn, o, “Kiş deyirsən getməyir, vurursan ölür” məqaləsində erməni-müsəlman münaqişəsinin əsil mahiyyətini, xüsusilə də erməni daşnakçılarının türklüyə qarşı nifrətini bu yöndən izah etmişdir. O, yazırdı: “Quru ədalardan, yalanlardan bir şey çıxmaz, saxta mətah kimi qaytarılar. Yox, əgər cəmi mülkədarlar və sərmayədarlar “nüfuzlu” sayılır isə, o surətdə daşnakstüyonların iki gözü, sağ qanadı milyonçu Əliyar bəyimizdən də daha “nüfuzlu”dur. Buna görə də bu qədər erməni təcavüzlərinin başını o vücudlar bir barmaq işarəsi ilə millətçi daşnaksütyonları dayandıra bilər” (Sur 1906, “İrşad” qəzeti, № 31).

Sura görə, erməni-müsəlman münaqişəsinə türklərin-müsəlmanların üzərinə yıxmaq da planlı şəkildə düşünülmüşdür. O, yazırdı: “Məqalə sahibi kirvəni sözlərindən çıxan budur ki, bu qədər qanlı hadisəyə Gəncə müsəlmanları səbəb olmuşlar. Gəncə şəhərini və qəzasını (uyezd) müsəlmanlar cəhənnəmə döndərmişlər. Zətən erməni millətçilərinin işi böylədir. Mərd özündən görər, namərd yoldaşından!.. Bunu da ki, biz yazmadıq. İnşallah, gələcək məqaləmizdə də bu barədə yazarıq. Həqiqət o vaxt ortaya çıxar, doğru ilə yalan o zaman aşkar olar. Ancaq bu qədər deyirəm ki, sülhdən sonra ermənilər yaşayan kəndlərə gedən müsəlmanları əsir tutub, axırda da öldürən hankı tərəfdir? Gəncə qəzasında bir neçə para xırda müsəlman kəndlərini zir və zəbər edib dağıdanlar hankı tərəfdir? Şimdi, Gəncə şəhərini və qəzasını cəhənnəmə döndərənlər kimlər olduğu məlummu ya?” (Sur 1906, “İrşad” qəzeti, № 31).

Sur başqa bir məqaləsində isə ermənilərin “separatizm” ideyasının mahiyyətini ifşa etmişdir. Separatizmin humanizmə zidd olduğunu irəli sürən Sur yazırdı ki, erməni daşnakçılarının Qafqazda bu çür çirkin oyunlar oynaması təsadüfi deyil. Burada əsas məqsəd bəzi bölgələrdə iç-içə yaşayan erməniləri türkləri qarşı qoymaq və türkləri öz doğma yurd-yuvalarından didərgin salmaqdır. O, yazırdı: “Bilməm, bəlkə “separatizm” (ayrılıq) istəyirsiniz? Böylə isə bu başqa məsələ.Əfəndim bunda da yanlış gədiyorsunuz. Bu heç mümkün deyil!.. Qafqasiamızda sizin üçün separatizm əsla mümkün deyil. Qafqasiyada bu fikrə səfsətpərdaz daşnaksütyun yazıçılarından başqa heç kim düşməz. Bu fikrə qoyun laməhalə gürcülər ilə dağıstanlılar düşsünlər ki, onlar başqa millətlərlə qarışıq deyil, deyiləcək dərəcədə top yaşırırlar. Məvərayi-Qafqasiyada isə müsəlmanlar ilə ermənilər qarışıqdırlar. Nə müsəlmanlar ermənilərin içindən çıxıb torpaqlarını ermənilərə verib bir tərəfə çəkilməzlər, nə də ermənilər eylə yapmazlar” (Sur 1906, “İrşad” qəzeti, № 50).

Cəlal Qasımova görə Surun bu mülahizəsi öz dövrü üçün prinsipə doğru mülahizə idi.

C.Qasimov yazır: “Nəzəri baxımdan burada elə bir yanlışlıq yoxdur. Hətta maraqlıdır ki, dünya təcrübəsi də bu amilin doğruluğunu sübut edir. A.Sur da lazımi dəlillər gətirir. Yazır ki, İsveçrə də nemeslər ilə firənglər, macarlar ilə də nemeslər çox yaxşı, rahat yaşayırlar. Lakin açınacaqlı olsa da, son illərin hadisələri dünya təcrübəsinin əleyhinə olan faktları da ortaya çıxardı. Eyni zamanda, A.Surun millətlərin qarışıq halda yaşamaları barədəki elmi nəticəsi, təəssüf ki, zərbə altında qaldı. İndi Ermənistan ərazisində bir nəfər də olsun azərbaycanlı qalmamışdır” (Qasimov 2004, 60-61).

Erməni millətçilərinin separatizm ideyasının arxasında gizlənən niyyətlərini ustalıqla ifşa edən A.Sur yazırdı ki, türklərin bəlli ərazilərdən, xüsusilə də İrəvan və ətrafdakı yurduvularından köç etdirilməsi əvvəlcədən planlaşdırılmışdır. O, yazırdı: “Daşnaksütyunçular! Çox bildiyinizdən özünüzü itirmişsiniz. Bir azca özünüze gəlin!Separatizm Qafqasiyada sizin üçün müyəssərmi? Xoruzun quyruğu görünməyə başladı. Siz daşnaksütyunçular “separatizm”ə çalışıyor imiş! Bəli! Zənnimcə, erməni qövmi ilə müsəlman qövmi bir bəhanə ilə çırpışdırıb erməniləri “Qars” oblastı ilə “İrəvan” vilayətinə toplarsız. Oradakı müsəlmanları da Gəncə, Bakı vilayətlərinə qaçmağa məcbur edərsiz. O vəqt erməni qövmini Türkyə hüdudunda Qars oblastı ilə İrəvan vilayətinə toplarsınız. Sonra da hökumət ilə çırpışıb separatizmə nail olarsınız. Digər tərəfdən də Samsun, Zeytun, Muş, Van, Səlmas erməniləri də sizə iltihaq edərlər, məramınıza çatarsınız. “Böyük Ermənistan” dövlətini təşkil etmiş olarsınız. Katalikosunuz da məşhur arzusuna çatır: “Ermənistan padşahına dualar oxuyar, onun başına öz əli ilə tac qoyar!” Xeyir olsun, yaxşı yuxudur! Dadlı umaşdır! Əfsus ki, qaşığı yanında deyil!” (Sur 1906, “İrşad” qəzeti, № 50).

Sur bu məqalələrində 20-ci əsrin əvvəllərində aş vermiş erməni-müsəlman münaqişələrinin mahiyyətini, o cümlədən “erməni xisləti”nin fəlsəfəsini açıb göstərməyə çalışmışdır. Buradan aydın olunur ki, “Türkyə hüdudunda Qars oblastı ilə İrəvan vilayəti”nin türklərdən təmizlənməsi təsadüfi olmamış, gələcəkdə bu torpaqların hesabına “erməni dövləti”nin yaranmasına zəminlər yaradılmışdır.

### **A.Surun “Türk ədəbiyyatına bir nəzər” fundamental əsəri və ədəbi-tənqidi görüşləri**

Abdulla Surun ədəbi-tənqidi görüşlərini öyrənmək də çox vacibdir. Onun ədəbi-tənqidi görüşlərini araşdıranlar arasında Əbülfəz İbadoğlu, Kamran Əliyev, Kamal Talıbzadə, Cəlal Qasimov, Mehdi Gəncəli və başqaları olmuşdur.

Akademik Kamal Talıbzadə hesab edir ki, Abdulla Surun ədəbiyyat tarixinə həsr olunmuş məqalələrinin o zaman üçün müasir əhəmiyyəti böyük idi: “O, klassik irsi təbliğ və təhlil etmək yolu ilə, eyni zamanda ədəbi inkişafa kömək edirdi. Ədəbiyyatda ideyalıq, elm ilə sənətin əlaqəsi, novatorluq, təqlidçilik və onun ziyanları, həyatı doğru əks etdirmək və s. kimi məsələlər onun bu məqalələrində yeri gəldikcə izah olunurdu” (Talıbzadə 1984, 222).

Akademik İsa Həbibbəyli “Ədəbiyyatşünaslıq elminin formalaşması prosesləri” məqaləsində yazır ki, XX əsrin əvvəllərində ədəbiyyat tarixçiliyi istiqamətində araşdırmaların genişləndirilməsi Azərbaycan cəmiyyətində xalqın milli-mənəvi özünüdərk proseslərinin genişlənməkdə olması ilə əlaqədar idi: “Yazıçı və şairlərin milli-mənəvi özünüdərk və oyanış sahəsində ədəbiyyatda həyata keçirdikləri böyük işi tənqidçi və ədəbiyyatşünaslar elmi-nəzəri və ədəbi-tarixi əsərlərin yazılması ilə yerinə yetirirdilər. Bu dövrdə yazıçıların da həmin proseslərə qoşulması ilə elmi-ədəbi mühitdə yazıçı-ədəbiyyatşünas, şair-tənqidçi formatında yaradıcı qüvvələr formalaşmışdır. Şair - ədəbiyyatşünas kimi çıxış edən Abdulla Surun bədi yaradıcılıqla eyni səviyyədə ədəbiyyatşünaslıq fəaliyyəti ilə də ardıcıl məşğul olması və araşdırmalarında ədəbiyyat tarixçiliyinə üstünlük verməsi onun cəmiyyətdə və ədəbiyyatda getməkdə olan milli-mənəvi özünüdərk proseslərində daha geniş miqyasda iştirak etməsinin nəticəsi idi. Bu baxımdan Abdulla Surun “Füyuzat” jurnalında 1907-ci ildə



çap olunmuş “Füzuliyə bir nəzər” adlı məqaləsi “Azərbaycanda Füzuli araşdırmalarının təməli” hesab olunur. Bundan başqa, Abdulla Surun “Türk ədəbiyyatına bir nəzər”, “Ədəbiyyati Osmaniyyə” kitabları da ədəbiyyat tarixi istiqamətində yazılmış elmi araşdırmalardan ibarət olub, ayrı-ayrı dövrlərdə yaşayıb-yaratmış yazıçı və şairlərimizi yeni nəsillərə tanıtmağa xidmət edir” (Həbibbəyli 2022, “525-ci qəzet” qəzeti, 2022, s.14,15,19).

Surun İstanbulda yaşadığı dövrdə qələmə aldığı “Türk ədəbiyyatına bir nəzər” əsərinin ümumtürk ədəbiyyatında, o cümlədən Azərbaycan ədəbiyyatında və ədəbi-tənqidi sahədə özünəməxsus yeri vardır. Bununla bağlı tədqiqatçı Cəlal Qasimov yazır: “Gənc alim “Türk ədəbiyyatına bir nəzər” adlı 1000 səhifəlik əsərini də İstanbulda tamamlayır. Həmin il (1908-ci il – F.Ə.) A.Sur əsəri “Molla Nəsrəddin” jurnalına təqdim edir” (Qasimov 2004, 20). Bununla bağlı doğrudan da, 1908-ci ilin sonlarında “Tərcüman” qəzetində və “Molla Nəsrəddin” jurnalında xəbərlər getmişdir.

“Molla Nəsrəddin” jurnalının 14 dekabr 1908-ci ildə işıq üzü görün 50-ci sayısında Surun “Türk ədəbiyyatına bir nəzər” əsərinin nəşr olunacağı müjdəsi ilə bağlı məlumat getmişdir: “Gəncəli Məhəmmədzadə Abdulla Tofiq əfəndinin “Türk ədəbiyyatına bir nəzər” nam əsəri 1909-cu il fevralın ibtidasından etibarən hər ay başında bir risalə şəklində nəşrə başlanacaq. 25 risalədən ibarət olan bu əsər üç cild üzrə min səhifəlik ədəbi bir əsərdir. Türk ədəbiyyatının dövrü-ətiq, dövrü-təcəddüd və dövrü-cədidinə dair tarixi, ictimai, ədəbi məlumatlar verəcək” (“Molla Nəsrəddin” jurnalı, 1908-ci il, № 50).

Krımında-Bağçasarayda nəşr olunan “Tərcüman” qəzetində bu ədəbi hadisəni “Ədəbiyyat-ı Osmaniyyə” (Yeri gəlmişkən, bu başlıqdan dolayı A.Surun “Türk ədəbiyyatına bir nəzər” əsəri ilə yanaşı, “Ədəbiyyat-ı Osmaniyyə” adlı başqa bir kitabının olduğunu iddia edənlər də var. Halbuki burada söhbət eyni bir əsərdən gedir- F.Ə.) adlı başlıqda xəbər verən tanınmış dövlət xadimi, mütəfəkkir Nəsim bəy Yusifbəyli hesab edirdi ki, nəşri olacağı bu kitab Türk aləmi üçün çox dəyərli bir əsərdir. N.Yusifbəyli yazırdı: “İstanbulda üdəbayi-məşhurdən Əhməd Hikmət və filosof doktor Rza Tofiq bəylərin xüsusi şagirdlərindən gəncəli Məhəmmədzadə Abdulla Tofiq əfəndinin “Türk ədəbiyyatına bir nəzər” əsəri-cəsimini bu ünvan altında böyük-küçüklü yigirmi beş risalə şəklində gələcək 1909 sənəsi fevralın ibtidasından etibarən nəşrə başlayacağam. Risalənin hər biri böyükcə qitədə 40-200 səhifədən mütəşəkkil olub nəfis kağız üzərində gözəl hürufat ilə basılacaqdır. Sıra ilə ayda bir olaraq şu risalələr nəşr ediləcəkdir: 1) Səttar paşa, 2) Füzuli, 3) Baqi, 4) Nəfi, 5) Səbri, 6) Nabi, 7) Nədim, 8) Rağib paşa, 9) Şeyx Qalib, 10) Akif paşa, 11) Şinasi, 12) Ziya paşa, 13) Kamal bəy ilə Əbüzzəya, 14) Hamid bəy ilə Məhrənisə xanım və Əbdühəlim Məmduh bəy, 15) Əkrəm bəy ilə Tahir bəy, 16) Müəllim Naci ilə Əhməd Midhət, 17) Tofiq Fikrət, 18) Nigar xanım ilə Fatma Əleyh və Məqbulə Ləman xanımlar, 19) Səfa bəy, 20) Üşşaqizadə Xəlid Ziya, 21) Hüseyn Rəhmi ilə Səfvət və Nəzihi bəylər, 22) Əhməd Hikmət bəy, Məhəmməd Əmin Yurdaqul bəy, 24) Rza Tofiq ilə Fuad bəy və Ehsan xanım, 25) Abdullah Zöhti bəy... “Türk ədəbiyyatına bir nəzər” həmin üç min bir qədər səhifəlik əsər olub, isimləri zikr olunan üdəba və şüəra ilə (bir kaçından maəda) daha bir çox səlätini-Osmaniyyənin rəsimpləri ilə bəzədiləcəkdir” (“Tərcüman” qəzeti, 1908, № 81).

Ancaq çox təəssüf ki, Surun həmin əsərinin nəşri nəzərdə tutulan tarixdə baş tutmamışdır. Sur özü bununla bağlı yazırdı ki, kitabın nəşr olunmamasına səbəb Əhməd Hikmətin əsərə yazacağı girişin gecikməsi, lazımlı bəzi kitabların İstanbuldan cəlbi və digər əlavələrlə bağlı olmuşdur. O ümid etsə də ki, bu məsələlərin həllindən sonra kitab nəşr olunacaq, lakin onun bu arzusu gerçəkləşməmişdir (Məhəmmədzadə 1909, № 55).

Bütün hallarda o, Türk ədəbiyyatı, o cümlədən Qafqaz Türk ədəbiyyatı tarixi ilə müntəzəm məşğul olmuşdur. Bu baxımdan çağdaşlarından Əli Nəzmi onu “Qafqaz ədəbiyyatının anası” adlandırmışdır (Nəzmi 1912, “İqbal” qəzeti. №93).

Kamal Talıbzadə isə Surun “Türk ədəbiyyatına bir nəzər” kitabı ilə bağlı yazırdı:

“1000 səhifədən və üç cilddən ibarət olan bu əsərin əldə qalmış bəzi fraqmentləri təsdiq edir ki, bir ədəbiyyat tarixi kimi o, həmin dövrdə yazılmış ədəbiyyat tarixlərindən elmi-nəzəri cəhətdən daha üstün imiş” (Talibzadə 1978, 270).

Onun “Türk ədəbiyyatına bir nəzər” kitabında yer alması nəzərdə tutulan və ədəbi-tənqidi məqalələri arasında yer alan “Füzuliyə bir nəzər”dir. Sur yazırdı ki, Füzulinin şeirlərinin dilində azərbaycanlılığın-türklüyün hiss olunması, əcdadımızın Azərbaycan türklərindən olması haqqında əsaslı zənn vermişdir (Araslı 1998, 320). Kamal Talibzadə hesab edir ki, ““Füzuliyə bir nəzər” məqaləsində Sur öz qarşısına böyük Azərbaycan şairinin bədii yaradıcılığını təhlil etmək məqsədini qoymuşdu: “Müəllif özünəməxsus ümumiləşdirmə yolu ilə şairin həyat və yaradıcılığı haqqında maraqlı, yeni fikirlər söyləmiş, ədəbi irsə qiymət verməyin müasir yolunu göstərmişdir” (Talibzadə 1978, 278).

Sur həmin məqaləsində hər şeydən öncə hesab etmişdir ki, “Füzuli lisanında məfulibhlər ilə bəzi siqeyi-feliyyələrdə azərbaycançılığın hiss olunması əcdadının Azərbaycan türklərindən olması haqqında bir zənn veriyor” (Sur 1907, “Füyuzat” jurnalı, № 31). Sura görə, Türk ədəbiyyatının nəsr müəssisi Sinan paşa olduğu kimi, nəzmcə müəssisi də Məhəmməd Füzulidir (Sur 1907, “Füyuzat” jurnalı, № 30).

“Türk dili üzrə ilk dəfə mərsiyə yazan Füzulidir” (Sur 1907, “Füyuzat” jurnalı, № 30) mülahizəsini də irəli sürən Sura görə, alim Füzuli ilə şair Füzuliyə vəhdətdə baxmaq lazımdır. Sur yazırdı: “Füzuli şeirə intixab etmədən ikmali-təhsilə çalışdı. Elində, günündə mövcud əqli, nəqli ülum və fünunu təlim elədi. Həm alim, həm şair oldu. Çünki o, “elmsiz şeir əsası yaş divar olur, əsassız duvar qayətdə bietibar olur” qanununu kəndinə düsturiməşrəb edən şairlərdən olmaq istəyirdi” (Sur 1907, “Füyuzat” jurnalı, № 30).

Sur, Füzulinin “Leyli və Məcnun” əsəri haqqında yazırdı: “Sənətpərdazənə yazılan bu əsər sənət və səlasət nöqteyi-nəzərindən qeyd oluna bilər. Ruhşünasanə bir rəz ilə bundan bir çox gizli-gizli eşq pərdələri rəngin-rəngin sevda səhifələri nəşr edilmişdir” (Sur 1907, “Füyuzat” jurnalı, № 31).

O, Füzulinin həcvdən uzaq olmasını yüksək dəyərləndirmişdir. Sur yazırdı: ““Füzuli, istəməm əşarü mədhü zəmm. Mən aşiqəm, həmi. Sözüüm aşiqanədir” - deyir. Füzuli qəsdən mədh və zəmmə göz ilişəcək dərəcədə yaxınlaşmadı. Hələ həcvə heç-heç yaxın durmadı, demək ki, ədəbsiz ədibin dəfinə üzərində yatan yatağana (əfi ilana) bənzədiyini biliyormuş da hissi-əxlaq şairlər kimi bu münasibətsizlikdən qaçıyormuş” (Sur 1907, “Füyuzat” jurnalı, № 31).

Ümumiyyətlə, A.Sur istər “Füzuliyə bir nəzər”, istərsə də digər əsərlərində sənətkarın, mütəfəkkirin yüksək əxlaqə sahib olmasına mühüm əhəmiyyət vermişdir. A.Surun fikrincə, bədii əsərin dəyəri bəlağətli, parıltılı, qulaq oxşayan dili ilə deyil, dərin məzmunu, həyat həqiqətlərini düzgünmüşahidə və tədqim ilə ölçülür. Sura görə, sənətkar, mütəfəkkir xalqın adət və ənənələrini qorumağa çalışmalı, eyni zamanda, oxucunun və dinləyicinin hissinə, şüuruna, əxlaqına təsir etməlidir. Sənətkar nəinki ayrı-ayrı fərdlərin, sosial qrupların, bütövlükdə toplumun əxlaqına müsbət təsir göstərməlidir. Yalnız bunlara nail olan sənətkar həmişəyaşar, ölməz sənətkara çevrilə bilər (Qasımov 2004, 105). O, “Nəfiyə bir nəzər” məqaləsində yazırdı: “Şair mənsub olduğu qövmin ruhudur, dilidir. Ona hədyan düşünmək, yalan söyləmək heç yakışarmı? Həqiqətpuş məhalannəvis nazim və mühərrirlərə də şairimüqtədir, ədibi-kamil ünvanlarının verilməsinə cavab verəlim. Kamillər o bəxtiyarlardır ki, əxlaqın tənqid və müvaxizə təzyiqləri arasından purusuz (həmvar) çıxdılar, sağlam qurtuldular. Əsərləri münəqqidanə mütaliyə olunmayanları kor-koranə təqdir etmək, gəlin olacaq qızı görmədən almağa bənzər ki bu xüsusda qayət ehtiyatkarənə davranılmalıdır” (Sur 1909, “Həqiqət” qəzeti, 1909, №3).

Surun fikrincə, əgər sənətkarın əsil-nəcəbətinə, həyat və yaradıcılığına dərinədən bələd olmasaq, onun doğru, obyektiv dəyərini də verə bilmərik. Bu zaman da, dəyərli bir insanı

dəyərsizləşdirir, ya da əksinə dəyərsiz birini dəyəərə mindirir bilərik. O, yazırdı: “Ulu şəxs həqiqətdə fənalının fənası olsun. Biləks bəslədiklərini o adamdan görməzlər isə surəti-hal tərsinə çevrilir, zavallının rəzil, alçaq bir kimsə olduğuna qol qoyarlar. Vəli o zat eyilərin eyisi olsun”(Sur 1909, “Həqiqət” qəzeti, 1909, №2).

Bu baxımdan o, “Sinan paşaya bir nəzər” məqaləsində Sinan paşanın tibbi, riyazi biliklərlə yanaşı, təsəvvüf fəlsəfəsinə bələd olmasını xüsusilə vurğulamışdır. O, yazırdı: “Sinan paşa həm həkim idi, həm riyaziyyatı bilirdi, həm də təsəvvüf. Bunun üçündür ki, asarında bir mətanəti-fikriyyə, əfkarında bir ələviyyəti-məniyyə qoxusu duyulmaqda və bir təriqəti-sufiyyə, bir taəti-həqaniyyə ruhu uçunmaqdadır” (Sur 1907, “Füyuzat” jurnalı, № 28). Bu məqalədən də anlaşılır ki, A.Sur hər hansı mütəfəkkirin istedadlı olması ilə yanaşı, heç də bundan az olmayaraq ali dəyərlərə sahib olmasını vacib hesab etmişdir. Məsələn, Sinan paşanın riyazi, tibbi biliklərlə yanaşı təsəvvüfə bələd olması onun xeyli dərəcədə kamilliyə yaxınlaşmasına işarədir. Bu baxımdan o, Sinan paşanın sənət aləmindəki əsas xidmətini “əxlaqiyyət ilə ədəbiyyatı” birləşdirməsində görmüş, onun “Nəsihətnamə”, “Tərznamə” və digər əsərlərini yüksək dəyərləndirmişdir (Sur 1907, “Füyuzat” jurnalı, № 28).

Sur haqlı olaraq hesab edirdi ki, hər bir mütəfəkkir, ədib eyni zamanda, öz dövrünün həqiqətlərini olduğu kimi xalqa çatdırmalıdır. Başqa sözlə, cəmiyyətin sosial-siyasi, iqtisadi, mədəni problemlərini obyektiv şəkildə işıqlandırmağı bacarmalıdır. Bu baxımdan o, Nədimə həsr etdiyi məqaləsində yazırdı: “Binaənəleyh Nədimin bu xüsusdakı müvəffəqiyyəti kəndi zamanının halına tərəcəman olmuş olması ilə tərif etmək müvəffəq olur... Əsərləri bu gün bizə yabançı görünməz və kəməli-zövq ilə mütəlib oluna bilər” (Sur Abdulla. “Türk ədəbiyyatına bir nəzər”. AMEA Əlyazmalar İnstitutu, 3577<sup>FR 544</sup>).

Bu anlamda Türk ədəbiyyatının yeniləşməsində mühüm rol oynayan İbrahim Şinasiyə böyük dəyər verən Sur, sözügedən əsərində onu belə xarakterizə etmişdir: “Şinasinin şöhrəti-şaiyəsi ilə asari-ədəbiyyəsi müqayisə edilir də, qiyməti şeiriyyə etibarı ilə o əsərləri nəzəri mühakiməyə alacaq olursa, insan bu zatın ehraz etməli olduğu şöhrəti mübalidəli bulmağa meyyal bulunur. Halbuki Şinasinin böyüklüyü şairliyində deyil, bir kaç əsərlərdən bəri təhəkküm etmiş olan tərz-i-şeyri qətiyyəni hökmdən isqat edərək əski məbnayi-ədəbiyyatı kökündən sarsıtmış olmasındadır. Əski cəryani-ədəbiyi Avropa zövqünə və şeyri təbiilik vadisinə çevirmiş olmaq kimi himməti-məşkurə ibraz etməsindədir” (Sur Abdulla. “Türk ədəbiyyatına bir nəzər”. AMEA Əlyazmalar İnstitutu, 3577<sup>FR 544</sup>). Sura görə Şinasinin yaradıcılığında üç cəhət: söz, məna və “hikməti-bədəyə”dir ki, o, bunların arasında ən çox üstünlüyü sonuncuya vermişdir. Deməli, Şinasinin əsas yeniliyi nəzərdə yeni bir yol açması, yəni şeyirdə Qərbdə-Avropada olduğu kimi, sosial-siyasi həyatın tənqidini ifadə etməsi olmuşdur. O, belə bir dövrdə Şinasinin meydana çıxmasının təsadüfi hesab etməmişdir: “...Artıq böylə bir məcburiyyət və bu qədər də hazırlıq olunca, hər kim olursa-olsun bir Şinasinin doğması zəruri idi. İştə Şinasi bu təmayilati-mütəfərriqəyi toplayıb kəndisində mənən bir fikir və niyyət, felən də bir xətti-hərəkət ittixaz edə bilmiş olduğu üçün böyükdür. Şinasinin sağ əli istiqbala uzadılmış olduğu halda, sol əli mazidən ayrılmamışdır, demişdim. Fəqət, bundan dolayı Şinasiyi iki nöqtəyi-nəzərdən məzur görmək lazım gəlir. Bir, insan nə qədər mücəddid olursa olsun, içində yetişdiyi cəmaətin, sinəsində böyüdüüyü adətə büsbütün mafövqünə çıxamaz və az-çoxonunla əlaqədar bulunur. İkinci məzuriyyət başqa cinsdəndir. Məlumdur ki, ədəbiyyati-ətiqəmizin əski tərz və üslubu kimi mürəttib və cəli bir əsəri-sənət vücudə gətirmək üçün istedadati-fitriyyədən başqa bir şey istər. O hoqqabazlığın yolunu bilməli!.. Bu da bir xeyli zəmanə və bir növü-təhsil və tərbiyyəyə möhtacdır” (Sur Abdulla. “Türk ədəbiyyatına bir nəzər”. AMEA Əlyazmalar İnstitutu, 3577<sup>FR 544</sup>).

Ancaq Sur onun böyüklüyünü yalnız Qərb mədəniyyətinin yeniliklərindən təsirlənən əsərlər yazmaqda görmür, eyni zamanda, Şinasinin Türk dilinin saflaşmasındakı əməyini də yüksək qiymətləndirmişdir. O, yazırdı: “Zira, bütün-bütün lisanı türkcələşdirmək və bizi

İranla və ərəbə ilələbəd əsir buraxan bu meylin önünü almaq üçün türk sərmayeyi-əlfaz ilə türk qəvaşdi-nəzmiyyəsi ilə şeir yazmaq lüzumunu ima etmiş və belə bir müvəffəqiyyətin bu dərəcəyə qədər möhtəmələldüğünü də göstərmişdir. Sırf türk kəlmələrindən mürəkkəb bir ifadə ilə şeiri vardır” (Sur Abdulla. “Türk ədəbiyyatına bir nəzər”. AMEA Əlyazmalar İnstitutu, 3577<sup>FR 544</sup>).

### Nəticə

Beləliklə, Abdulla Surun dünyagörüşünün əsasında soydaşlarını, dindaşlarını tərəqqiyə, maariflənməyə səsləməklə yanaşı, islamlıqla türklüyün dirilişi və inkişaf yollarını da göstərmişdir. O, bir tərəfdən hazırda cəhəlat, geriçilik dövrünü yaşayan türk-müsəlman xalqlarının problemlərinin əsas mahiyyətini göstərməyə çalışmış, digər tərəfdən Qərbə nisbətə geridə qalan Şərq xalqlarının, o cümlədən türk-müsəlman millətlərinin çıxış yollarını aramışdır. Azərbaycan türklərinin tərəqqisi uğrunda mübarizə aparən AbdullaSur hesab edirdi ki, artıq bütün millətlər kimi türk-müsəlman xalqlarının da milli cəmiyyətlər yaratması, milli-dini birliyə nail olması vaxtıdır. Xüsusilə də, milli birlik, yəni Türk xalqlarının birliyi yolunda o, ortaq Türk dilinin olmasını vacib hesab etmişdir. Bizcə, onun dünyagörüşündə Türk-İslam aləminin vəziyyəti və çıxış yolları ilə bağlı irəli sürdüyü bir çox mülahizələr günümüzdə də aktuallığını qoruyub saxlamaqdadır.

### Ədəbiyyat

- Araslı Həmid. Azərbaycan ədəbiyyatı: tarixi və problemləri. Bakı, Gənclik, 1998  
Cavad Əhməd. Seçilmiş əsərləri. Bakı, Şərq-Qərb, 2005  
Cavid Hüseyn. Əsərləri. 4-cü cild. Bakı, “Yazıçı”, 1985  
Cəfər Məmməd. Seçilmiş əsərləri. I cild. Bakı, Azərənşr, 1974  
“Ədəbiyyat maraqlılarına müjdə”. “Molla Nəsrəddin” jurnalı, Bakı, 14 dekabr 1908, № 50  
“Ədəbiyyat-Osmaniyyə”. “Tərcüman” qəzeti, Kırım-Bağçasaray, 28 dekabr 1908, № 81  
Fərəcova Zöhrə. “O, qəlblərdə yaşayır”. “Azərbaycan” qəzeti, Bakı, 23 iyul 2017-ci il  
Firidun Bəy Köçərlinin şəxsi arxiv. Bakı, Nurlan, 2006  
Genceli Mehdi. Hür fikirli Abdullah Sur. İstanbul, Ötüken, 2021  
Gəncəvi Abdulla Məhəmmədzadə. “Ay müsəlman qardaşlar”. “Şərq-i Rus” qəzeti, Bakı, 22 iyun 1903, № 35  
Hadi Məhəmməd. Seçilmiş əsərləri. Bakı, “Şərq-Qərb”, 2005  
Həbibbəyli İsa. “Ədəbiyyatşünaslıq elminin formalaşması prosesləri”. “525-ci qəzet” qəzeti, Bakı, 21 may 2022  
İbadoğlu Əbülfəz. Abdulla Surun ədəbi-tənqidi görüşləri. “Azərbaycan” jurnalı, 1968, №1  
İbrahimov Sənətulla. “Bir məşəl yenə söndü”. “İqbal” qəzeti. Bakı, 1912, №59  
Keykurum Naki. “Mekteb-i Ruhani”. İstanbul. “Azerbaycan” dergisi, yıl 7, sayı 10 (70), ocak 1958  
Qasimov Cəlal. Abdulla Surun həyat və yaradıcılığı. Bakı, “Təhsil”, 2004  
Mirzəcəmalov Hüseyn. “Abdulla Tofiq kim idi?”. “Təzə xəbər” qəzeti, Bakı, 22 iyun 1912, № 31  
Məhəmmədzadə Abdulla Tofiq. “Gəncədən”. “Tərəqqi” qəzeti, Bakı, 16 mart 1909, № 55  
Nəzmi Əli. Abdulla Tofiq (A.Sur)un ruhuna ithaf. “İqbal” qəzeti. Bakı, 1912, №93  
Sur Abdulla. “Elm-i iqtisad”. Azərbaycan Respublikası Milli Elmlər Akademiyası Əlyazmalar İnstitutu, 3576<sup>FR 544</sup>  
Sur Abdulla. “Türk ədəbiyyatına bir nəzər”. Azərbaycan Respublikası Milli Elmlər Akademiyası Əlyazmalar İnstitutu, 3577<sup>FR 544</sup>  
Sur Abdulla. “Füzuliyə bir nəzər”. “Füyuzat” jurnalı, Bakı, 1907, № 30  
Sur Abdulla. “Füzuliyə bir nəzər”. “Füyuzat” jurnalı, Bakı, 1907, № 31  
Sur Abdulla. “Nəfiyə bir nəzər”. “Həqiqət” qəzeti, Bakı, 1909, №3  
Sur Abdulla. “Xoruzun quyuğu görünməyə başladı”. “İrşad” qəzeti, Bakı, 1906, № 50  
Sur Abdulla. “Əkinçilərə aid”. “İrşad” qəzeti, Bakı, 19, 22 may 1906, №117, 119  
Sur Abdulla. “İrana məxsus bir mülahizə”. “İrşad” qəzeti, Bakı, 7 sentyabr 1906, № 210

- Sur Abdulla. “Türkiyədə məktəblər məramnaməsi”. “İrşad” qəzeti, Bakı, 15 may 1906, №114  
Şaiq Abdulla. Əsərləri. 5 cildə, 5-c cild. Bakı, “Yazıçı”, 1978  
Talibzadə Kamal. Azərbaycan ədəbi tənqidinin tarixi (1800-1920-ci illər). Bakı, “Şərq-Qərb”, 2015  
Talibzadə Kamal. Sənətkarın şəxsiyyəti. Bakı, “Yazıçı”, 1978  
Talibzadə Kamal. Azərbaycan ədəbi tənqidinin tarixi. Bakı, “Maarif”, 1984  
Tofiq Abdulla. “Məktəblərdə xəyal-i fənər yaxud sinematoqraf”. “Həqiqət” qəzeti, Bakı, 1 iyul 1910, № 149  
Vəliyev Şamil. “Naməlum məktublar”. “Azərbaycan” jurnalı, №1-2, Bakı, 1993

Фаик Алекперов

## ТУРЕЦКОСТЬ И ИСЛАМ В МИРОВОЗЗРЕНИИ АБДУЛЛЫ СУР

### Резюме

*На основе мировоззрения Абдуллы Сура он призвал своих соотечественников и верующих людей к прогрессу и просвещению, а также показал пути возрождения и развития тюркизма с исламом. С одной стороны, он пытался показать основную суть проблем тюрко-мусульманских народов, живущих в настоящее время в период невежества и отсталости, а с другой стороны, искал выходы для восточных народов, в том числе и тюрко-мусульманские народы, отстающие по сравнению с Западом. Абдулла Сур, боровшийся за прогресс азербайджанских тюрков, считал, что тюрко-мусульманским народам пора создавать национальные общества и достигать национально-религиозного единства, как и все другие народы. В частности, он считал важным наличие общего тюркского языка на пути национального единства, то есть единства тюркских народов. На наш взгляд, многие из высказанных им соображений относительно состояния тюркско-исламского мира и выхода из него актуальны и сегодня.*

*Ислам и турецкость занимали важное место в мировоззрении Абдуллы Сура. Он не только считал ислам против модернизации, но и заявлял, что он является основой современности и инноваций. Согласно Суре, те, кто утверждает это, либо не знают истинной природы ислама, либо намеренно вводят общественность в заблуждение. По его словам, истинная культура – это ислам, а ислам – это то, чем является истинная культура. Сур заявил, что турки-тюрки и турки-азербайджанцы имеют один и тот же язык и корни. По его словам, только османский турецкий труднее понять, чем азербайджанский турецкий. Причина этого в том, что османский турецкий язык находится под большим влиянием арабо-персидских языков. С этой точки зрения он выступал за симуляцию азербайджанского литературного турецкого османскому литературному языку. Сур считал, что общий тюркский язык должен формироваться и развиваться вне арабо-персидских языков, насколько это возможно между турками-османами и турками. В своих статьях Сур пытался раскрыть суть армяно-мусульманских конфликтов, разгоревшихся в начале XX века, в том числе философию «армянского характера». Отсюда ясно, что очищение от турок «Карсской области и Иреванской губернии на границе с Турцией» не было случайным, и за счет этих земель в будущем были созданы основания для создания «Армянского государства».*

**Цель** – анализировать взгляды А.Сура на просвещение и общество, в том числе идеи тюркизма и исламизма.

**Методология** – сравнительный анализ, наследование, передача идей, анализ.

**Результаты исследования** – Поиски согласования идей А.Сура с общественно-политическими и идеологическими требованиями современной эпохи

**Ключевые слова:** исламизм, тюркско-исламский союз, тюркизм, русификация, персианизация, туранизм, просвещение

## TURKISHNESS AND ISLAM IN THE WORLD VIEW OF ABDULLA SUR

### *Summary*

*On the basis of Abdulla Sur's worldview, he called his compatriots and religious people to progress and enlightenment, and also showed the ways of revival and development of Turkishness with Islam. On the one hand, he tried to show the main essence of the problems of the Turkic-Muslim peoples, who are currently living in the period of ignorance and backwardness, and on the other hand, he looked for ways out for the Eastern peoples, including the Turkic-Muslim nations, who are lagging behind compared to the West. Abdulla Sur, who fought for the progress of Azerbaijani Turks, believed that it is time for Turkish-Muslim peoples to create national societies and achieve national-religious unity, like all other nations. In particular, he considered it important to have a common Turkish language in the path of national unity, that is, the unity of the Turkic peoples. In our opinion, many of the considerations put forward by him regarding the state of the Turkish-Islamic world and the way out are still relevant today.*

*Islam and Turkishness occupied an important place in Abdulla Sur's worldview. He not only considered Islam against modernization, but declared that it is the basis of modernity and innovation. According to Sura, those who claim this are either ignorant of the true nature of Islam, or they deliberately confuse the public. According to him, true culture means Islam, and Islam is what true culture is. Sur declared that Turkish Turks and Azerbaijani Turks have the same language and roots. According to him, only Ottoman Turkish is more difficult to understand than Azerbaijani Turkish. The reason for this is that Ottoman Turkish is more influenced by Arabic-Persian languages. From this point of view, he was in favor of simulating Azerbaijani literary Turkish to the Ottoman literary language. Sur believed that a common Turkish should be formed and developed outside the Arabic-Persian languages as much as possible between Ottoman and Turkish Turks. In his articles, Sur tried to reveal the essence of the Armenian-Muslim conflicts that erupted at the beginning of the 20th century, including the philosophy of "Armenian character". It is clear from this that the cleansing of "Kars region and Iravan province on the border of Turkey" from Turks was not accidental, and the grounds for the creation of the "Armenian state" were created at the expense of these lands in the future.*

**Purpose** - To analyze A.Sur's views on enlightenment and society, including the ideas of Turkism and Islamism.

**Methodology** – comparative analysis, inheritance, transmission of ideas, analysis.

**The results of the study** – Searching for reconciliations between the ideas of A. Sur and the socio-political and ideological requirements of the contemporary era

**Keywords:** *Islamism, Turkish-Islamic union, Turkism, Russification, Persianization, Turanism, Enlightenment*

UOT- 316.42

**Südabə Haşımova**  
*Bakı Dövlət Universiteti, s.f.d.,*  
**Azərbaycan**  
*hashimova.sudaba@bk.ru*  
*http://orcid.org/0009-0003-9354-0152*

## **GƏNCLƏRİN PEŞƏ MÜQƏDDƏRATINI MÜƏYYƏNLƏŞDİRMƏSİNƏ TƏSİR GÖSTƏRƏN ƏSAS AMİLLƏR**

### *Xülasə*

*Məqalədə göstərilir ki, müasir cəmiyyətdə gənclərin peşə seçiminə bir çox amillər təsir edir və bu proses uşaqlıqdan başlayır. Peşə yönümünün ümumi qəbul edilmiş subyektlərindən hər birinin məqsədi düzgün həyat və peşə yolunun seçimində gənc nəslə kömək etməkdir. Valideynlərin, qohumların, tanışların, dostların, müəllimlərin, müəyyən peşə nümayəndələrinin daxil olduğu gəncin yaxın ətrafı əsas amillər qrupuna aiddir. Fərdə münasibətdə əsasən xarici olan ikinci qrup amillər gənclərin baxışlarına və ustanovkalarına sosial institutlar - orta ümumi və peşə təhsili sistemi, KİV-lər vasitəsilə təsir edir. Bazar şəraitində ailə gənclərin peşə oriyentasiyasında mərkəzi yer tutur və şəxsiyyətin tələbatlarını standart formada ifadə edir. Gəncin peşə müqəddəratını müəyyənləşdirməsinin mühüm aspektini həmçinin başqa birisinin deyil, fərdin özünün peşə seçimi haqqında qərar qəbul etməsinin dəqiq dərk olunması təşkil edir. Dövlətin sosial-iqtisadi vəziyyəti obyektiv amil olaraq, gənclərin peşə planlarına bilavasitə təsir göstərir.*

**Məqsəd:** Tədqiqatın əsas məqsədi müasir formal və qeyri-formal institutların gənclərin peşə müqəddəratının müəyyənləşdirilməsi prosesinə təsirini öyrənməkdir.

**Metodologiya:** Tədqiqatın metodoloji əsası kimi elmilik və obyektivlik, sosial-peşə sferasında hadisə və proseslərin dialektik əlaqəsi metodu və prinsipləri çıxış edir. Qarşıya qoyulmuş məqsədə çatmaq üçün tədqiqat işində struktur-funksional, amil və müqayisəli təhlil metodlarından istifadə edilmişdir.

**Tədqiqatın nəticələri:** Gənclərin sosial-peşə müqəddəratının formalaşması amillərinin təhlili bu qənaətə gəlməyə əsas verir ki, onlar hamısı məşğulluq institutu ilə birgə peşə seçimi işini məqsədyönlü şəkildə həyata keçirən vahid şəbəkəni yaratmalıdırlar. Bu gənclərə daha düşünülmüş və real peşə planlarını qurmağa imkan verəcəkdir.

**Açar sözlər:** *gənclərin peşə müqəddəratı, peşə seçimi, peşə təhsili, peşə oriyentasiyası, peşə planları*

### **Giriş**

Peşə müqəddəratını müəyyənləşdirmə insanın cəmiyyətdə özünü təsdiq etməsi vasitəsi olaraq, bu gün hər bir gəncin həyatında əsas qərarlardan birinə çevrilir. Bazar şəraitində peşənin düzgün seçilməsi gəncə sosial statusun əldə edilməsində perspektivlər yaradır [12]. Sosial-iqtisadi dəyişikliklərin baş verdiyi cəmiyyətdə gənc peşə seçimi ilə bağlı bir sıra çətinliklərlə qarşılaşır. Əvvəla, istənilən tarixi transformasiya prosesində sistem dəyişikliklərinin əsas ifadələrindən biri məşğulluq və peşə strukturunun dəyişməsidir. Cəmiyyətin əvvəlki iqtisadiyyata yönəlmiş peşələrə tələbatı azalır, bununla yanaşı yeni peşələr yaranır, yeni sosial strukturun formalaşması baş verir. Bütün bunlar ictimai şüurda peşələrin nüfuzunun iyerarxiyasının dəyişməsinə səbəb olur. Gənclərdə peşələrin və

peşə nəaliyyətlərinin insan həyatında yeri və rolu, peşə fəaliyyətinin məqsədləri və onun əldə edilməsi üsulları haqqında yeni təsəvvür formalaşır. Peşə təhsili bu gün yalnız idraki ehtiyacların, mənəvi tələbatların formalaşması və ödənilməsinin əsas şərtlərindən biri deyil, həm də gənclərin şəxsiyyətinin sabitliyini, öz gələcəyinə inamı təmin edən vərdişlər, bacarıqlar və biliklər formasında maddi dəyərlərin ötürülməsi vasitəsinə ifadə edir.

Cəmiyyətin və dövlətin qarşısında duran vəzifə düşünülmüş, elmi əsaslandırılmış təhsil siyasətini həyata keçirməklə gənclərin potensialından istifadə edilməsi və öz sosial-peşə maraqlarını, tələbatlarını, həyat perspektivlərini müəyyənləşdirmək və reallaşdırmaq üçün əlverişli şəraitin təmin edilməsidir. Son illərdə aparılan islahatlar prosesində dövlətin peşə təhsili siyasətinin məqsədləri köklü şəkildə dəyişmişdir. Mövcud peşə təhsili qanunvericiliyi təhsil sferasında gəncin intellektual, mədəni - mənəvi inkişaf ehtiyaclarının ödənilməsinə ön plana çıxarır.

### **1. Gənclərin peşə müqəddəratı problemi və onun formalaşmasına təsir göstərən amillər**

Müasir cəmiyyətdə gənclərin peşə seçiminə bir çox amillər təsir edir və bu proses uşaqlıqdan başlayır. Peşə yönümünün ümumi qəbul edilmiş subyektlərindən hər birinin - ailə, dostlar, məktəb, peşə təhsili müəssisələri, kütləvi informasiya vasitələri, dövlət orqanları, həmçinin müəssisələrin məqsədi düzgün həyat və peşə yolunun seçilməndə gənc nəslə kömək etməkdir [6]. Əgər əvvəllər peşə müqəddəratı məsələsinin həllində müxtəlif formal və qeyri-formal strukturlar ilə gənclərin qarşılıqlı əlaqəsi prosesi dövlətin ciddi nəzarəti altında idisə, bu gün onlar arasında əlaqələr xeyli zəifləyib. Bu gün şəxsiyyətlərarası ünsiyyət prosesinə təsir göstərən valideynlərin, qohumların, tanışların, dostların, müəllimlərin, müəyyən peşə nümayəndələrinin daxil olduğu gəncin yaxın ətrafı əsas amillər qrupuna aiddir. Fərdə münasibətdə əsasən xarici olan ikinci qrup amillər gənclərin baxışlarına və ustanovkalarına sosial institutlar – orta ümumi və peşə təhsili sistemi, KİV-lər vasitəsilə təsir edir [11, s.101-102]. Bu institutlar qarşıya qoyulmuş vəzifələrin öhdəsindən keyfiyyətlə gələ bilmir. Məhz fərdi və ictimai tələbatları maksimum dərəcədə birləşdirən gənclərin effektiv peşə müqəddəratını müəyyənləşdirməsini təşviq edə bilmirlər. Birinci qrup amillərin əhəmiyyətini azaltmadan qeyd edə bilərik ki, onlar həmişə peşə kadrlarına olan tələbatın sürətlə dəyişməsi haqqında kifayət qədər informasiyaya malik olurlar. Bu da çox vaxt səhv və əsassız peşə seçiminə səbəb olur. Bu meyillərin dəyişdirilməsi və gənclərin peşə müqəddəratını müəyyənləşdirməsinin effektivliyinin yüksəldilməsi üçün cəmiyyət və dövlət səriştəli sosial strukturların – məşğulluq xidmətlərinin - təşkilati, tənzimləyici və nəzarətedici funksiyaları vasitəsilə peşə seçimi işinə daha məqsədyönlü xarakter verməlidir [5].

Beləliklə, gənclərin peşə müqəddəratını müəyyənləşdirməsinə təsir göstərən amilləri - subyektiv və obyektiv amillərə bölmək olar. Subyektiv amillərə: fərdi-şəxsi keyfiyyətlər, sağlamlıq vəziyyəti, hazırlıq səviyyəsi, ictimaiyyət tərəfindən tanınmağa iddialı olma, peşə fəaliyyəti haqqında məlumatlılıq, yaş və peşə böhranları, optantın şəxsi peşə planları aiddir. Obyektiv amillərə isə: ailə, cəmiyyətin müəyyən bir sosial təbəqə və qrupuna (sosial mühit və referent qruplar) mənsubiyyət, həmçinin gender fərqləri [9, s. 57], kollektivdə şəxsiyyətlərarası münasibətlər, həmçinin müəssisənin özündə vəziyyət, təhsil sistemi müəssisələri, KİV, hökumətin iqtisadi və siyasi qərarları, ölkədəki sosial-iqtisadi şərait, dövlət hakimiyyət orqanları (məsələn, məşğulluq mərkəzləri), əmək bazarı daxildir.

Gənclərin peşə müqəddəratının müəyyənləşdirilməsinə həmçinin sosial qruplar və sosial institutlar təsir göstərir. Onların təsiri mikro və makrosəviyyələrdə baş verir. Ailə, həmyaşıdlar, peşə daşıyıcıları və s. kimi sosial qruplar gənclərin peşə müqəddəratını müəyyənləşdirməsinə mikrosəviyyədə təsir göstərirlər. Sosial qruplar həmçinin sosial



institutların təsirinin ötürücüsü kimi çıxış edirlər. Makrosəviyyədə gənclərin öz peşə müqəddəratını müəyyənləşdirməsi təhsil, peşə və əmək bazarı kimi sosial institutların qarşılıqlı təsirlə nizamlanırlar. Sosial institutlar gənclərin (daha çox yuxarı sinif şagirdlərinin) peşə müqəddəratının müəyyənləşdirilməsinə bilvasitə: mövcud normalar, ənənələr və stereotiplər, eləcə də müəssisələr [6, s. 13-14] vasitəsilə təsir göstəririlər.

## **2. Gənclərin peşə müqəddəratını müəyyənləşdirməsinə təsir göstərən obyektiv və subyektiv amillər**

Bu amillərdən bəzilərinin gənclərin peşə müqəddəratının müəyyənləşməsində rolunu nəzərdən keçirək.

Ailəni gənclərin peşə müqəddəratının müəyyənləşdirilməsinə ümumən çox güclü təsir göstərən sistem kimi müəyyənləşdirmək olar [9, s. 34]. Bu təsir iki cür baş verir: bilavasitə, valideynlərin və ya onları əvəz edən şəxslərin tələblərinin birbaşa təsiri formasında və bilvasitə, uşaqların ideallarının, meyllərinin, dəyərlər oriyentasiyasının müəyyənləşdirilməsi formasında.

Bazar şəraitində ailə gənclərin peşə oriyentasiyasında mərkəzi yer tutur və şəxsiyyətin tələbatlarını standart formada ifadə edir. Bununla yanaşı cəmiyyətdə baş verən sürətli dəyişikliklər cəmiyyətin sosial və peşə strukturunun dərin transformasiyasının nəticəsi kimi, həyat və peşə yoluna ənənəvi baxışlarda əsaslı dəyişikliklər fərd tərəfindən dəyərlərin və əmək fəaliyyəti normalarının tez bir şəkildə dərk olunması zərurətini ortalığa qoyur [3].

Ailədə peşə müqəddəratının müəyyənləşdirilməsi məsələsi, bir qayda olaraq, uşaqların yeniyetmə dövründə ciddi müzakirələr mövzusunda çevrilir, baxmayaraq ki, bəzi hallarda valideynlər bu problemə öz uşaqlarının daha kiçik yaşlarında müraciət edə bilirlər [9, s. 34].

Gənclərin peşə müqəddəratının müəyyənləşdirilməsi problemi çərçivəsində ailənin böyük və kiçik üzvləri arasında qarşılıqlı münasibətlərin mümkün müxtəlifliyinə dair nümunəyə nəzər yetitirik:

1. Böyüklər yeniyetmənin qərarına hörmətlə yanaşmaqla ona seçim azadlığı verir.
2. Böyüklər yeniyetmənin gələcəyi məsələsinə olduqca həssas yanaşırlar.
3. Böyüklər yeniyetmənin seçimindən narazıdırlar.
4. Böyüklər yeniyetməyə bu və ya digər dərəcədə təhrif olunmuş istiqamət verirlər.

Qeyd edək ki, böyüklərin mövqelərinə dair bu variantlardan heç biri gənclər tərəfindən düzgün peşə seçimi edilməsinə gətirib çıxarmır. Təcrübəyə arxalanaraq, sintez əsasında aşağıdakı, beşinci variantı təklif etmək olar:

5. Böyüklər gənclər üçün həyatı və peşə cəhətdən düzgün, mənəvi cəhətdən əsaslandırılmış cavablarının sərbəst və fəal şəkildə axtarılması üçün şərait yaradır. Bu variant həyatda az-az hallarda baş verdiyindən, onu idealizə olunmuş hesab etmək olar. Onun reallaşdırılmasına yalnız “ailə-məktəb-peşə təhsili- əmək sferası” sistemində nail olmaq mümkündür [9, s. 35-36].

İnsanın peşə müqəddəratını müəyyənləşdirməsi uşağın oyun vaxtı müxtəlif peşə rollarını və davranış nümunələrini görüb götürdüyü erkən uşaqlıq dövründən başlayır və gəncin bütün sonrakı həyatına təsir edəcək məsuliyyətli qərarın qəbul edilməsinin zəruri olduğu yetkinlik dövründə intensiv davam edir [8, s. 3-7].

Potensial əmək subyektini nöqtəyi-nəzərindən gənc şəxsiyyətinin məktəbəqədər və məktəb yaşında inkişafı ilk növbədə böyüklərin məsuliyyət daşdığı onun ünsiyyət dairəsindən, şəxsiyyətlərarası münasibətlərdən birbaşa asılıdır. Əgər böyüklər məktəb yaşına çatmamış uşağı onun üçün mümkün olan əmək növlərində iştiraka təşviq edirlərsə, onda əmək əlamətləri ilə fəaliyyət artıq məktəbəqədər dövrdə mümkündür.

Böyükklər həmçinin uşağın ümumi işlərdə iştirakını elə təşkil edə bilər ki, əmək fəaliyyəti bu hadisələrin mühüm aspektinə çevrilmiş olsun. Bu halda gənclərdə müxtəlif əmək növlərinə dair nizama salınmış və çoxplanlı təsəvvür formalaşa bilər.

Peşə seçiminin hər bir şəxs tərəfindən fərdi şəkildə həyata keçirilməsinə baxmayaraq, o, ümumi struktura malikdir. Məsələn, gəncin şəxsi peşə planını Y.A. Klimov belə təsəvvür edir:

- gələcək üçün planları, hazırki inkişaf anı üçün həyat ideallarını və fəaliyyətini əhatə edən əsas məqsəd;

- ən yaxın həyat məqsədlərinə çatmaq üçün yollar və vasitələr haqqında təsəvvürlər: mütəxəssislərlə söhbətlər, öz təhsilini artırma və s.;

- nəzərdə tutulmuş məqsədlərə çatmağın xarici şəraiti haqqında təsəvvürlər: çətinliklər, bu və ya digər şəxslərin mümkün müqaviməti;

- qarşıdakı məqsədlərə çatmağın daxili şərtləri haqqında təsəvvürlər: təhsil almaq üçün imkan və bacarıqlar, sağlamlıq vəziyyəti. Məqsədlərə çatmaq şəxsiyyətdən məqsədyönlülük, dözümlülük, nəzəri və praktiki hazırlıq və digər keyfiyyətlər tələb edir;

- öncədən bilinməyən maneələr yarandığı halda əsas variantların reallaşdırılmasında məqsədlərin və onlara çatmağın alternativ variantları [9, s. 231-232].

Gənclərin həyat planlarına dair daha iki məsələyə diqqət yetirmək lazımdır. Belə ki, gənclərdə çox vaxt yalnız bir həyat planı mövcud olur ki, bu planın həyata keçməməsindən onlar (deyə ki, iqtisadi, ailə səbəblərindən) həyat faciəsi kimi dərinlən mütəəssir olurlar. Bununla əlaqədar olaraq, onlara həyatda gözlənilməz hadisələrin nəzərə alınmasının başa salınması mühüm əhəmiyyətə malikdir. İkinci məsələ onunla bağlıdır ki, gənclər bəzən özləri üçün ən əziz olan həyat planlarını gizli saxlayırlar. Buna görə də, böyükklər onlara ehtiyatla, başa düşərək və həssaslıqla yanaşmalıdırlar.

Gəncin peşə müqəddəratının müəyyənləşdirilməsinin mühüm aspektini həmçinin başqa birisinin deyil, fərdin özünün peşə seçimi haqqında qərar qəbul etməsinin dəqiq dərk olunması təşkil edir. Bu amilin olmadığı təqdirdə peşə müqəddəratının müəyyənləşdirilməsi haqqında danışmağa da dəyməz [9, s. 27-28]. Peşə seçimi eləcə də rəşional və ya emosional əsasda həyata keçirilə bilər. Burada ən əsası gəncin (optantın) öz seçimindən razılığı, öz seçimini dərk etməsidir [7].

### **3. Gənclərin peşə müqəddəratını müəyyənləşdirməsində obyektiv amillərin rolu**

Gənclərin peşə müqəddəratının müəyyənləşməsində peşə oriyentasiyası mühüm yer tutur. Peşə oriyentasiyası dedikdə insanın bacarıqları və maraqlarına görə ictimai tələbatı və “ölkə təsərrüfatının maraqları naminə əmək resurslarının tamqiyətli bölüşdürülməsinin zəruriliyi” [4, s.39] nəzərə alınmaqla peşə seçiminə hazırlığı prosesi nəzərdə tutulur. Peşə oriyentasiyası, sistem olaraq, ümumi məqsədlər və vəzifələr, funksiyaların vahidliyi ilə birləşmiş qarşılıqlı əlaqədə olan aşağıdakı altsistemlərdən ibarətdir:

1. Gənclərin peşə hazırlığı üçün məsuliyyət daşıyan və öz işini əlaqəli şəkildə həyata keçirən təşkilati yarım sistem;

2. Peşə maarifləndirilməsi, məsləhət, məktəblilərin seçilməsi və adaptasiyasının da daxil olduğu məntiqi yarım sistem;

3. Gənclərin peşə müqəddəratını müəyyənləşdirmənin subyektivi kimi götürüldüyü, aktiv mövqə, müəyyən məqsədə yönəldilmə, mədəni səviyyə, özü haqqında təsəvvür kimi keyfiyyətlərlə xarakterizə olunan şəxsi yarım sistem.

4. Ölkədə peşə oriyentasiyası sistemi haqqında informasiyaya malik olma və idarə etməni əhatə edən idarəetmə yarım sistemi [8, s. 3-8].

Peşə oriyentasiyası bütün yaşlar üçün aktual olan fasiləsiz və məqsədyönlü prosesdir. Gənclərin peşə oriyentasiyasının məqsəd və vəzifələri ictimai tələbatla müəyyənləşir. Bu

prosesdə əsas məqsəd gənclərin şüurlu peşə seçiminə nəzəri və praktiki cəhətdən hazırlanmasıdır. Bu nöqteyi-nəzərdən gənc elə peşəni seçməlidir ki, orada irəli sürülən tələblər onun şəxsi keyfiyyət və imkanları ilə üst-üstə düşsün.

Bəzi hallarda gənclərin peşə müqəddəratını müəyyənləşdirmə problemi başlanğıc mövqelərinin bərabərsizliyi məsələsi ilə bağlı ola bilər. Gənclər üçün bu işdə əsas rol təhsil səviyyəsi oynaya bilər: təhsil onlara peşə inkişafı və ambisiyalarını təmin etmək üçün impuls verə bilər [2, s. 101].

Dövlətin sosial-iqtisadi vəziyyəti obyektiv amil olaraq, gənclərin peşə planlarına bilavasitə təsir göstərir. Yuxarı sinif şagirdləri hər halda məhdud seçim imkanlarına malik insanlardır, baxmayaraq ki, ölkəmizdə geniş “təhsil” xidmətləri spektri və müxtəlif təhsil müəssisələri formaları mövcuddur. Bu məhdudiyyət əmək bazarındakı, yaşayış yerindəki vəziyyətin, gənclərdə peşə dünyası haqqında əhəmiyyətli təsəvvürlərin olmamasının nəticəsidir. Zənnimizcə, gənclərin cəmiyyətin peşə strukturuna inteqrasiyası üçün onların ixtisas üzrə işlə təmin olunması zəruridir. Məhz ixtisasın yerinə yetirilən işin xarakter və məzmununa uyğunluğu gənclərin istehsal prosesinə, peşə münasibətləri sistemə və əlbəttə, şəxsiyyətin yüksək sosial-peşə statusuna pozitiv daxil olmasının göstəricisi ola bilər [2, s. 102].

Beləliklə, peşə müqəddəratını müəyyənləşdirmə problemi bütün gənclərdə müəyyən vaxtda yaranır: bəzilərinə planlarını natamam, digərlərinə tam orta məktəbi qurtarmaq ərafəsində, başqalarına isə ali təhsil müəssisəni bitirəndən sonra dəyişmək lazım gəlir. Planların bu cür müxtəlifliyi prinsipə dövlətə baha başa gəlir.

Son illər bir sıra ölkələrin tədqiqatçıları əmək bazarının intensiv idarə olunması problemlərinə və dövlətin peşə potensialının formalaşdırılması prosesinə diqqəti gücləndirmişlər.

Belə ki, məsələn, qonşu Rusiyada müvafiq xidmətlər tərəfindən ümumtəhsil məktəblərinin məzunlarının planları, peşə seçiminin motivləri, seçdikləri ixtisas sahəsində təhsili davam etdirmək bacarıqları və gələcəkdə iş tapmaq şansları haqqında informasiya bazası formalaşdırılır. Azərbaycan ümumtəhsil məktəblərində də bu praktika ilə yanaşı, peşələr haqqında informasiyanı geniş yaymaq lazımdır. Bunun üçün, məsələn, peşələr və peşə təhsili müəssisələri (şəhər və regionlarda) haqqında kompüter texnologiyaları vasitəsilə məlumat bazasının yaradılması məqsədyönlü olardı. Əlbəttə ki, Respublika Prezidentinin 2016-cı il 6 dekabr tarixli Fərmanı ilə təsdiq edilmiş Təhsil Nazirliyi yanında Peşə Təhsili üzrə Dövlət Agentliyinin yaradılması və fəaliyyətinin təmin edilməsi, peşə təhsili və təlimi sistemində strateji hədəfləri müəyyən edən “Azərbaycan Respublikasında peşə təhsili və təliminin inkişafına dair Strateji Yol Xəritəsi” [15], Əmək və Əhəlinin Sosial Müdafiəsi Nazirliyi yanında Dövlət Məşğulluq Xidməti tərəfindən ölkənin bir çox şəhər və regionlarında yuxarı sinif şagirdləri üçün peşə yönümü ilə bağlı mütəmadi treninqlərin keçirilməsi və s. kimi zəruri tədbirlər bu sahədə atılan əməli addımlar kimi qiymətləndirilə bilər.

Öz sosiallaşdırma funksiyası ilə məktəb böyüməkdə olan gənc nəslə məxsusi normaları, dəyərləri və davranış münasibətləri olan istehsal, iqtisadi və siyasi münasibətlərə daxil olmağa yardım göstərir.

Lakin hazırkı şəraitdə bu sahədə müəyyən problemlər mövcuddur ki, onlar da gənclərin sosial - peşə inteqrasiyasında müəyyən çətinliklər yaradırlar, məsələn, gənclərin sosial strukturun müxtəlif elementlərinə cəlb olunması, onlarla özünüidentifikasiya etmə məsələləri [13, s.51-52]. Məlumdur ki, hökumətin iqtisadi və siyasi qərarları gənclərin peşə müqəddəratının müəyyənləşdirilməsi prosesinə təsir göstərir: ölkə iqtisadiyyatının bazar təsərrüfatına keçməsi və qərb həyat tərzinə pərəstiş gənclərin müəyyən hissəsinin təkə peşə deyil, həm də hansı ölkəyə getmək və s. haqqında düşünməsinə səbəb oldu.

Bu gün ölkəmizdə savadlı, məsuliyyətli, peşə cəhətdən yüksək dərəcədə mobil,

özlərini dəyişmiş sosial-iqtisadi şəraitdə müvəffəqiyyətlə və effektiv reallaşdırmağı bacaran gənclərə daha çox tələbat var.

Qeyd edək ki, gənclərin peşə müqəddəratını müəyyənləşdirməsi daha çox ali məktəb şəraitində həyata keçirilir. Onun rəqabətə davamlılığının əsasını “vətəndaşların, cəmiyyətin və əmək bazarının keyfiyyətli təhsilə olan tələbatlarının ödənilməsi üçün şəraitin təmin olunması” təşkil edir [3, s. 25-27].

Ali məktəb gənclərə peşə trayektoriyasını müəyyənləşdirməyə, gələcək karyerasını və öz peşə təşəkkülünün müxtəlif mərhələlərində peşə fəaliyyətini proqnozlaşdırmağa imkan verir. Eyni zamanda peşə təhsilinin özündə və xüsusən ali təhsil sferasında müəyyən problemlər hələ də qalmaqdadır ki, onlar da mütəxəssislərin hazırlanmasında əmək bazarının deyil, təhsil xidmətləri bazarının əsas olaraq götürülməsindən ibarətdir. Buradan da əmək bazarının tələblərindən bəzi gerilmələr irəli gəlir. Əmək bazarının və təhsil xidmətləri bazarının bu muxtariyyəti bir çox hallarda müasir əmək bazarında gənc mütəxəssislərin tələb olunmamasına səbəb olur. Buradan nəticə çıxarmaq olar ki, müasir şəraitdə peşə ali məktəb məzunları üçün ixtisas üzrə işə düzəlməyə zəmanət verə bilməz.

Gənclərin peşə müqəddəratının müəyyənləşdirilməsindən irəli gələn problemlər eyni zamanda aşağıdakı şərtlər daxilində həll edilə bilər: a) mövcud metodların effektivliyinin yaxşılaşdırılması və məktəb və ali məktəb məzunlarının peşə müqəddəratını müəyyənləşdirməsi üçün daha yeni, effektiv yardım formalarının təşkili [5, s. 15-17]; b) əmək bazarında real subyektə çevrilmək üçün öz həyat və peşə yolu üzərində düşünüən gənclərin fəallığının və təşəbbüsünün artırılması; c) ali məktəbdə təhsilin daha da differensiasiyaya uğraması və onun müəssisə və əmək bazarının bu günkü tələbləri səviyyəsinə qaldırılması; ç) gənclərin peşə fəaliyyətinə dair Azərbaycan iqtisadiyyatının və əmək bazarının inkişafının kadrlara olan tələbatının meylləri nəzərə alınmaqla şüurlu və sərbəst qərar qəbul edilməsinə istiqamətləndirilməsindən ibarət olan ixtisaslaşdırılmış strukturların - əhalinin məşğulluq xidmətlərinin rolunun artırılması. Bununla əlaqədar olaraq, məktəb, ali məktəb və əhalinin məşğulluq xidmətlərinin vəzifəli gənclərin peşə fəaliyyəti sistemində onların bütünlükdə respublikanın peşə strukturunun meyllərinə dair tam məlumatlandırılması yolu ilə daha erkən və əsaslı şəkildə daxil edilməsi ola bilər.

Beləliklə, təhsil sistemi - müəssisə - məşğulluq xidmətləri üçbucağının möhkəmləndirilməsinin zəruriliyi və onlar arasındakı münasibətlərin daha sıx və daha az formal qarşılıqlı münasibətlərə çevrilməsi məsələsi aktuallıq kəsb etməyə başlayır.

Bu günkü Azərbaycanın sosial-əmək reallığında gənclərin aldıkları ixtisasa uyğun olaraq əmək bazarında peşə müqəddəratını müəyyənləşdirməsinin dəqiq sisteminin olması ən aktual problemlərdən olaraq qalmaqdadır. Nəticədə ölkədə gənclərin böyük əksəriyyəti peşə cəhətdən müəyyənləşərək öz əmək tələbatlarını ali məktəbdə aldıkları ixtisas əsasında deyil, əsasən mütəxəssislərin əməyinin az və ya çox dərəcədə adekvat ödənilməsi dövlət sektorunda təmin edir. Aşağı əmək haqqı, lazımi təcrübə və iş bacarıqlarının olmaması və əmək bazarında təklifin defisitliyi - gənclərin ixtisas üzrə işdən imtina etməsinin əsas səbəblərindən biridir ki, bunlar da gənclərimizdə işə düzəlmə üçün alternativ variantların tərbiyə edilməsinə səbəb olur. Lakin bu variant ali məktəbdə əldə olunmuş nəzəri və praktiki biliklərin tələb olunmaması, peşə bacarıqlarının itirilməsi, gənc mütəxəssislərdə seçdikləri peşə çərçivəsində peşə müqəddəratının müəyyənləşdirilməsi prosesinin qırılması kimi problemlərlə müşayiət olunur.

### **Nəticə**

Gənclərin peşə müqəddəratının müəyyənləşdirilməsinin mürəkkəb, dinamik ikitərəfli proses kimi başa düşülməsi ona təsir edən bir sıra amilləri müəyyən etməyə və onun səmərəliliyinin artırılması üçün bir sıra təkliflər irəli sürməyə imkan verir.

Elmi ədəbiyyatın təhlili bizə gənclərin peşə müqəddəratını müəyyənləşdirməsini insanın peşə və bütövlükdə sosial inkişafının ən əhəmiyyətli ünsürü kimi müəyyən etməyə imkan verir. Çünki gəncin cəmiyyətdə özünü təsdiq etməsinin əsası olan peşə seçimi kim olmaq, harada və kiminlə işləmək, hansı sosial qrupa mənsub olmaq, hansı həyat tərzini seçmək kimi insanın vacib sosial-əhəmiyyətli xarakteristikalarını müəyyənləşdirir. Düzgün peşə seçimi əsasən gəncin sosial fəallığını, praktiki hazırlığını, məlumatlılığını və bütövlükdə həyat mövqeyini müəyyən edir. Cəmiyyətin nöqtəyi nəzərindən hər bir gəncin düzgün peşə seçimindən xalq təsərrüfatında əməyin məhsuldarlığı, onun intellektual potensialından istifadənin səmərəliliyi, miqrasiyanın və kadr axıcılığının miqyasları və bir çox başqa məsələlər asılıdır [5].

Beləliklə, gənclərin peşə müqəddəratını müəyyənləşdirən subyektiv və obyektiv amillərin effektivliyinin artırılması belə hesab etməyə əsas verir ki, peşə seçimi gənclərin subyektiv olaraq üstünlük verdikləri ilə ona kənar yanaşma olan bu üstünlüklərin reallaşdırılması imkanlarını müəyyənləşdirən sosial-peşə situasiyası arasında ziddiyyətin həllinə yönəldilməlidir.

### Ədəbiyyat

1. Арендчук, И.В. Теоретические основы дисциплины «Самоопределение и профессиональная ориентация учащихся»: Учебное пособие для студентов педагогических и психологических специальностей. – Саратов: Изд-во Наука, 2013. – 51 с.
2. Выборнова, В.В. Актуализация проблем профессионального самоопределения молодежи / В.В. Выборнова, Е.А. Дунаева // Социологические исследования, – Москва: – 2006. № 4, – С. 99-105.
3. Вербицкий, А.А. Активное обучение в высшей школе: контекстный подход / А.А. Вербицкий. – Москва: Высшая школа, – 1991. – 207 с.
4. Гудкова, Е.В. Основы профориентации и профессионального консультирования. Учебное пособие. / Е.В. Гудкова. – Челябинск: ЮУрГУ, – 2004. – 127 с.
5. Дьякова, М. А. Профессиональное самоопределение учащейся молодежи в условиях трансформации современного общества: / автореферат диссертации доктора философии по социологии. / – Хабаровск, 2002. – 22 с.
6. Лобова, Е.В. Процесс первичного профессионального самоопределения учащихся: социологический анализ: / автореферат диссертации доктора философии по социологии. / – Екатеринбург, 2006. – 23 с.
7. Магомедова, М.Г. Профессиональное самоопределение личности // Научно-методический электронный журнал «Концепт», – 2016. – Т. 15. – с. 26–30.
8. Никулин, А.Ю. Профессиональное самоопределение старшеклассников / А.Ю. Никулин – Братск: БрГТУ, – 2001. – 73 с.
9. Климов, Е.А. Психология профессионального самоопределения: Учебное пособие для студентов вузов. / Е.А. Климов. – Москва: Академия, – 2004. – 304 с.
10. Кутугина В.И. Факторы профессионального самоопределения личности в современных условиях // Современные проблемы науки и образования. – 2007. – № 1. С.51-53.
11. Пряжников Н.С. Профессиональное самоопределение: теория и практика / Н.С. Пряжников. – Москва: Академия, – 2007. – 503 с.
12. Смирнова, Ю. Е. Психологические предпосылки профессионального самоопределения старшеклассников профильной школы: / автореферат диссертации доктора философии по психологии. / – Санкт-Петербург, 2013. – 26 с.
13. Шарова, Е.Н., Мулина, Т.В. Профессиональное самоопределение молодежи в условиях социокультурной трансформации российского общества (региональный аспект) // Журнал социологии и социальной антропологии. Социологические науки. – 2023. – №1. Том. 26. С.50-67.

14. Шавир, П.А. Психология профессионального самоопределения в ранней юности / П.А.Шавир. – Москва: Педагогика, –1981. – 96 с.
15. Peşə təhsili və təliminin inkişafına dair Strateji Yol Xəritəsi. Azərbaycan Respublikası Prezidentinin 2016-cı il 6 dekabr tarixli Fərmanı ilə təsdiq edilmişdir. <https://edu.gov.az/upload/file/serencama-elave/2016/peshe-tehsil-yol-xeritesi.pdf> (müraciət tarixi: 05.05.2023)

Судаба Гашимова

## ОСНОВНЫЕ ФАКТОРЫ, ВЛИЯЮЩИЕ НА ПРОФЕССИОНАЛЬНОЕ САМООПРЕДЕЛЕНИЕ МОЛОДЕЖИ

### Резюме

*В статье отмечается, что на выбор профессии молодыми людьми в современном обществе влияет множество факторов и этот процесс начинается с детства. Целью каждого из общепринятых субъектов профессиональной ориентации является помощь подрастающему поколению в выборе правильного жизненного и профессионального пути. К группе основных факторов относится ближайшее окружение молодого человека, к которому относятся родители, родственники, знакомые, друзья, учителя, представители определенных профессий. Вторая группа факторов, преимущественно внешних по отношению к личности, влияет на взгляды и решения молодежи через социальные институты - систему общесреднего и профессионального образования, средства массовой информации. В рыночных условиях семья занимает центральное место в профессиональной ориентации молодежи и выражает потребности личности в стандартной форме. Важным аспектом профессионального самоопределения молодого человека является также четкое понимание того, что решение о выборе профессии принимает сам человек, а не кто-то другой. Социально-экономическое положение государства, в качестве объективного фактора, напрямую влияет на профессиональные планы молодежи.*

**Цель:** Основная цель исследования – изучить влияние современных формальных и неформальных институтов на процесс профессионального самоопределения молодежи.

**Методология:** Методологической основой исследования выступают метод и принципы научности и объективности, диалектическая связь событий и процессов социально-профессиональной сферы. Для достижения поставленной цели в исследовании были использованы методы структурно-функционального, факторного и сравнительного анализа.

**Результаты исследования:** Анализ факторов формирования социального и профессионального самоопределения молодежи приводит к выводу о том, что им необходимо создать единую сеть, целенаправленно реализующую деятельность по выбору профессии совместно с институтом занятости. Это позволит молодым людям строить более продуманные и реалистичные профессиональные планы.

**Ключевые слова:** профессиональное самоопределение молодежи, профессиональный выбор, профессиональная подготовка, профессиональная ориентация, профессиональные планы

## MAIN FACTORS AFFECTING THE PROFESSIONAL SELF-DETERMINATION OF YOUTH

### *Summary*

*The article notes that the choice of profession by young people in modern society is influenced by many factors and this process begins in childhood. The goal of each of the generally accepted subjects of professional guidance is to help the younger generation choose the right life and professional path. The group of main factors includes the young person's immediate environment, which includes parents, relatives, acquaintances, friends, teachers, and representatives of certain professions. The second group of factors, mainly external to the individual, influences the views and decisions of young people through social institutions - the system of general secondary and vocational education, and the media. In market conditions, the family occupies a central place in the professional guidance of young people and expresses the needs of the individual in a standart form. An important aspect of a young person's professional self-determination is also a clear understanding that the decision to choose a profession is made by the person himself, and not someone else. The socio-economic situation of the state, as an objective factor, directly affects the professional plans of young people.*

**Purpose:** The main goal of the study is to study the influence of modern formal and informal institutions on the process of professional self-determination of young people.

**Methodology:** The methodological basis of the research is the method and principles of scientificity and objectivity, the dialectical connection of events and processes in the social and professional sphere. To achieve this goal, the research used methods of structural-functional, factorial and comparative analysis.

**Research results:** An analysis of the factors in the formation of social and professional self-determination of young people leads to the conclusion that they need to create a unified network that purposefully implements activities to choose a profession together with the employment institution.

**Keywords:** *professional self-determination of youth, professional choice, professional education, professional orientation, professional plans*

**Muxtar Nəbili**  
AMEA Fəlsəfə və  
Sosiologiya İnstitutu, **Azərbaycan**  
doktorant  
*muxtar.nebili@mail.ru*  
*http://orcid.org/0009-0003-4435-9085*

## İDENTİKLİK VƏ DİSKURS

### *Xülasə*

*Məqalədə identikliklə diskurs arasındakı münasibətlər və bu baxımdan poliidentiklik, identikliyə poststrukturalist yanaşma, daim qarşılaşdığımız və ilk baxışdan sadə görünən təsadüfi söhbətlə identiklik arasındakı əlaqə, identikliyin müəyyən bir kontekstdə qurulub və qəbul edilməsi, onun sosial konstruksiya kimi əhəmiyyəti, identikliyi ifadə və müzakirə etmək üçün ən vacib simvol sistemi kimi dilin rolu tək məsələlər araşdırılır. Göstərilir ki, müasir dünyada sosial-iqtisadi və siyasi problemlərin kəskinləşdiyi, insan məninin dərin böhran içində olduğu bir vaxtda kimlik anlayışı akademik tədqiqat və müzakirələrdə ön plana çıxmışdır və onun müasir dünyada və eləcə də Azərbaycanda baş verən sosial-iqtisadi və mədəni-siyasi proseslərin dərk edilməsində rolu danılmazdır.*

**Məqsəd:** Kimlik və diskurs anlayışlarının aydınlaşdırılması və onların qarşılıqlı münasibətlərinin müxtəlif aspektlərinin öyrənilməsidir.

**Metodologiya:** Məqalədə induktiv və deduktiv, analiz və sintez kimi ümumelmi tədqiqat metodlarından, eləcə də sistemli yanaşmadan istifadə etməklə identiklik və diskurs problemlərinin öyrənilməsinin hazırkı vəziyyətinin müəyyən aspektləri öyrənilir, bu sahədə yeni biliklər əldə etmək üçün imkanlar müəyyənləşdirilir.

**Elmi yenilik:** İnsanın hər biri müxtəlif vaxtlarda daha vacib ola bilən bir neçə identikliyi ola bilər. İdentiklik fərdin səciyyəsi və ya sosial qarşılıqlı təsir nəticəsində yaranan, şüurda və ya xüsusi sosial davranışda təzahür edən, bir şəxsə və ya qrupa bağlı bir fenomen kimi nəzərdən keçirilə bilər. Kim olduğumuzu, başqaları ilə necə münasibət qurduğumuzu və dünya haqqında nə düşündüyümüzü davamlı olaraq araşdırmaq üçün təsadüfi söhbət sosial identikliyimizin müxtəlif aspektlərini müzakirə etmək üçün mühüm linqvistik vasitədir. İdentiklik müəyyən bir kontekstdə qurulur və qəbul edilir.

**Açar sözlər:** *identiklik, sosial identiklik, diskurs, dil, kontekst*

### **Giriş**

Son onilliklərdə sosial elmlərdə identiklik və ya kimlik probleminə diqqət əhəmiyyətli dərəcədə artmışdır. Diskurs təhlili bu tendensiyanı nəzərdən qaçırmayıb. İdentikliklə əlaqəli müxtəlif məsələlərlə bağlı təfərrüata varmadan əvvəl biz ilk öncə anlayışın tərifinə nəzər salaq. Əsas lüğət tərifini axtararkən biz Oksford İngilis dili lüğətinin onlayn versiyasında aşağıdakıları tapırıq: “Hər zaman və hər şəraitdə bir insanın və ya əşyanın eyniliyi; şəxsin və ya əşyanın başqa bir şey deyil, özü olması şərti və ya faktı; fərdilik, kimlik” (23). Paulin Djite identikliyin “insanların kim olduqlarını hiss etmək üçün gündəlik bir söz olduğunu” göstərir və məhz bunun “onların kim olduqları hissi”ni dəqiqləşdirmək üçün başlanğıc nöqtəsi kimi götürülməsinin vacibliyini qeyd edir (10, 6). Baggioni və Kasbarian kimliyin iki - şəxsi və kollektiv növlərini fərqləndirir, onları bir-birilə əlaqələndirən prosesi “identiklik” adlandırır



(2). Əksər diskurs analitik tədqiqatlarda bu kollektiv eynilik əsasən “sosial identiklik” kimi tanınır. Sosial identiklik isə, Duşak tərəfindən müəyyən edildiyi kimi, “insanın sosial qrupa mənsubluğu haqqında bilikdən irəli gələn özünəhərmətinin bir hissəsi və ona əlavə olunan emosional mənadır” (11, 2). Krotskriti qrup üzvlüyünü “...kimliyi bir və ya bir neçə sosial qrupa və ya kateqoriyaya üzvlüyün linqvistik quruluşu kimi müəyyən edir” (18, 111). Geşir və Meyer isə iddia edirlər ki, kimlik anlayışının sosial elmlərdə qəfil populyarlaşması, sadəcə olaraq, kapitalist diskursunun xüsusi mülkiyyəti vurğuladığı Qərb tədqiqatçılarının maraqlarının əksidir və beləliklə, hər bir fərd bir kimlik “sahibi olmalıdır” (15). Beləliklə, identiklik sosial elmlərdə insanların özlərini və başqalarını müəyyən etmək ehtiyacını əks etdirən spesifik mənsubiyyət hissini təsvir etmək üçün istifadə olunan bir anlayışdır.

### **Polidentiklik**

İnsanın hər biri müxtəlif vaxtlarda daha vacib ola bilən bir neçə identikliyi ola bilər. Məsələn, qadın kimliyi, ana kimliyi, kiminsə partnyoru, ofis işçisi və s. (1) İnsanların öz identikliklərini ifadə etmə üsullarına onların dildən necə istifadə etmələri və insanlarla münasibəti daxildir. Bununla belə, identikliklər təbii deyil. Onlar əsasən diskursun istifadəsi ilə yaradılır. Üstəlik, identiklik sabit bir şey deyil və insanın həyatı boyu dəyişməz qalmır. Bu, insanların bir-biri ilə qarşılıqlı əlaqəsi zamanı daim qurulan və yenidən qurulan bir şeydir. Müəyyən identikliyin bir hissəsi də onun digər insanlar tərəfindən tanınması, qəbul edilməsidir. Beləliklə, identiklik ikitərəfli bir konstruksiyadır.

### **İdentikliyə poststrukturalist yanaşma**

Diskurs anlayışına fransız filosofu Mişel Fukonun əsərləri dərinlən təsir göstərmişdir. Fuko iqtisadi münasibətləri hər hansı bir formasiya üçün ilkin hesab edən marksizm təliminə cavab olaraq öz “diskurs” nəzəriyyəsini inkişaf etdirdi. Ortodoksal marksist nöqtəyi-nəzərindən istismara söykənən və bununla da ədalətsiz sayılan iqtisadi münasibətlər (“bazis”) onları doğuran şərtləri qoruyub saxlamağa kömək edən ideoloji etiqad sistemini (“üstqurum”) yaradır. Fuko dualist marksist ideologiyaya gizli “həqiqət”lə ziddiyyət təşkil edə bilən “yanlış şüur” kimi baxışı rədd etdi və ona Jan Fransua Liotard (19) və Jak Derrida (9) kimi digər poststrukturalist yazıçılar kimi baxdı. Onun fikrincə, “həqiqət” anlayışının özü yanlışdır, çünki “həqiqət” dolayısı ilə əslində sadəcə ifadə olan şeyi universallıq səviyyəsinə gətirir. Üstəlik, bu cür iddiaların universallaşdırıcı iddiaları alternativ iddiaları rədd etmək baxımından potensial təzyiq kimi görünür (5). Bunun əvəzinə, Fuko (14) həqiqətin müntəzəm və sisteməlik şəkildə təşkil edilmiş bəyanatlar və sosial təcrübələr məcmusu kimi başa düşdüyü diskursla əlaqəli olduğu fikrini müdafiə etdi. Bu diskursiv formasiyalar öz daxili qaydaları ilə idarə olunur və sosial fərqləri üstələyir. Onlar mürəkkəbdir və obyektlər (yəni psixi xəstəxanalar kimi xüsusi müəssisələr üçün binalar), əlaqələr (yəni “dəli” və “normal” və ya “rasional” arasında bölünmə) və mətnlər (yəni, inzibati formalar və qaydalar) arasında paylanır; onlar həmçinin identiklikdə yazılmış “mövzu mövqeləri”ni tutan agentlər tərəfindən təcəssüm olunur və qüvvəyə minir. Bu nöqtəyi-nəzərdən insanlar heç vaxt iqtisadi istismar və onu müşayiət edən özgələşdirici ideologiya tərəfindən tamamilə “hakimiyyət” və ya “istismar” altında olmurlar. Bunun əvəzinə, onlar diskursun obyektinə və agentləridirlər, çünki diskurs onların varlıq, qiymətləndirmə və fəaliyyət formaları vasitəsilə fəaliyyət göstərir. Bu proses Fuko (14) tərəfindən “subyektivləşmə” adlandırılır. Nəticə etibarilə, “hakimiyyətdən” qaçmaq mümkün deyil, çünki “o, həmişə artıq mövcuddur və insanın ona qarşı çıxmağa çalışdığını tam şəkildə təmsil edir” (14, 82). Konseptual olaraq bu o deməkdir ki, “diskurs” termini ideologiya anlayışından daha üstündür, çünki bu cür təhlil hakimiyyətin faktiki mübarizə meydanı kimi diskursda necə həyata keçirildiyindən daha çox diskursun özü vasitəsilə necə həyata keçirildiyi ilə maraqlandır.

İdentikliyin konseptuallaşdırılması və onun spesifik təzahürlərinin öyrənilməsi tədqiqatçıların alternativ baxışlarına məruz qalmışdır. Belə ki, identiklik fərdin səciyyəsi və ya

sosial qarşılıqlı təsir nəticəsində yaranan, şüurda və ya xüsusi sosial davranışda təzahür edən, bir şəxsə və ya qrupa bağlı bir fenomen kimi nəzərdən keçirilə bilər.

Tarixən identiklik mənlilik anlayışı ilə güclü şəkildə əlaqələndirilib ki, bu hal psixologiyada özünü daha aydın göstərir. Məsələn, identikliyin inkişafı ilə bağlı mühüm araşdırmaların müəllifi psixoloq Erik Erikson onu “həm öz daxilindəki sabit eynilik (özünüidentiklik), həm də bəzi əsas xarakterin başqaları ilə daimi paylaşılması” kimi müəyyən edir (13, 109).

Fərdlə cəmiyyət arasındakı bu dualizmi və fərdin sosial mühitdən mahiyyətləndirilməsi və mücərrədləşməsi fikrini simvolik interaksionist Corc H. Mid də müdafiə edirdi. Bununla belə, identiklik anlayışının tənqidi yalnız son onilliklərdə xüsusilə geniş vüsət almışdır. Belə ki, Antoni Giddens (16) və Ziqmunt Baumanın (4) fikrincə, postmodern həyat qeyri-müəyyənlik, qırılma, fiziki və sosial yerdəyişmə, axın və parçalanma təcrübələri ilə xarakterizə olunur.

Poststrukturalist yanaşmada identikliyə “daimi prosesdə olan bir şey kimi” baxılır (1), bunun dil, daha doğrusu, diskurs vasitəsilə baş verdiyi və ya formalaşması iddia edilir. Burada həmçinin göstərilir ki, insanın özü, kimliyi haqqında “verdiyi” məlumat, əsasən, söhbətin kontekstindən, səbəbindən, məqsədindən və məkanından asılıdır (6). Məsələn, işə düzələrkən sizin insan resursları şöbəsində rəislə görüşünüz məkan, özünüzü təqdim edərək işə yararlı olduğunuzu göstərmək səyiniz isə səbəb və məqsədi, eləcə də intervünün kontekstini ifadə edir. Bəzi hallarda identiklik yalnız müvəqqəti ola bilər və eyni şəkildə diapazon və ya miqyasına, zaman və fiziki məkana görə fərqli ola bilər. *Məsələn, ofis işçisi yeni təyinat olaraq daha yüksək vəzifəyə keçərsə, bu halda yuxarıda sadaladığımız vahidlərdə də həmin şəxslə bağlı zəruri dəyişikliklər baş verəcəkdir.*

Bundan əlavə, identikliyin heç bir aspekti (cinsi, irqi və ya etnik mənsubiyyət) onun digər aspektlərindən (məsələn, sinfi, peşə və s.) azad deyildir. Başqa sözlə, hər bir şəxs müəyyən cinsə, irqə və ya etnosa aid olduğu kimi eyni zamanda müəyyən bir sinfə, peşəyə də mənsubdur.

Bəzi hallarda insanlar müəyyən məqsədlərə nail olmaq üçün aid olduqlarından fərqli identiklik yarada bilərlər. Belə ki, insanların onlayn olaraq yaratdıqları kimlik bəzi hallarda onların oflayn kimliyindən ayrı və fərqli ola bilən dildən və ya vizual cihazlardan istifadə etməklə təqdim edilə bilər. *Məsələn, birisi sosial şəbəkədə yalançı hesab yaratmaqla özünü fərqli birisi kimi təqdim edə və bununla da öz məqsədlərinə çata bilər.* Belə ki, onlayn ünsiyyət quran bəzi insanlar ünsiyyət qurmaqdan istədikləri auditoriya üçün daha cəlbedici olan onlayn identiklik təqdim etmək üçün özlərinin mühüm xüsusiyyətlərini (yaş, etnik, irqi, evlilik statusu, cinsi mənsubiyyət, xarici görünüşü və s.) dəyişə bilər. Bu kimliklərin hər biri kim olduğunu və kim olmaq istədiyini (ən azı müəyyən vaxt çərçivəsində) müəyyən etmək üçün davam edən prosesin bir hissəsidir. Məhz bu səbəbdən Terlou, Lengel və Tomiç kimi tədqiqatçılar “identiklik onlaynı” haqqında danışmağa üstünlük verirlər.

### **İdentiklik və təsadüfi söhbət**

Bəzən məqsədsiz və mənasız görünməsinə baxmayaraq, təsadüfi söhbət əslində yüksək strukturlaşdırılmış, funksional motivasiyalı semantik fəaliyyətdir. Kim olduğumuzu, başqaları ilə necə münasibət qurduğumuzu və dünya haqqında nə düşündüyümüzü davamlı olaraq araşdırmaq üçün təsadüfi söhbət sosial identikliyimizin cinsi, nəsil, sinfi, etnik, irqi, submədəni və qrup mənsubiyyəti kimi aspektlərini müzakirə etmək üçün mühüm linqvistik vasitədir.

Eggin və Sleyd (20) iddia edirlər ki, insanlar təsadüfi söhbətlərdən sadəcə “vaxt öldürmək” üçün deyil, daha çox sosial kimlik haqqında danışmalar aparmaq və şəxslərlərarası münasibətləri müzakirə etmək, aydınlaşdırmaq və genişləndirmək üçün istifadə edirlər (17). *Məsələn, siz nahar etməyə və ya çay içməyə dəvət etdiyiniz çoxdan görmədiyiniz bir tanışınızla onu son dəfə gördüyünüzdən bu günədək həyatınızda nələr baş verdiyini, bundan sonra münasibətlərin nə cür qorunub saxlanılması haqqında söhbət apara bilərsiniz. Başqa bir misal. Çoxdan təqaüdə çıxmış yaşlı birisi mövcud kimliyini digər özü kimi birisi ilə müzakirə edə,*

*həmin şəxs və ya şəxslər qrupu ilə aralarındakı münasibətləri davam etdirə bilər.*

Adları çəkilən müəlliflərin sözü ilə desək, təsadüfi söhbətin görünən mənasızlığının arxasında onun təmin etdiyi əhəmiyyətli şəxsiyyətlərarası iş gizlədir ki, bu vaxt qarşılıqlı əlaqədə olan şəxslər öz sosial identikliklərini və münasibətlərini həyata keçirir və təsdiqləyirlər. Onların fikrincə, təsadüfi söhbət insanların özünü ən rahat, ən kortəbii və özünə güvənən hiss etdiyi söhbət növüdür. Beləliklə, təsadüfi söhbət Eggins və Sleydə görə “oxşarlıqların təsdiqi ilə” həmrəylik yaradır və “fərqlərin arasıdırılması yolu ilə” müstəqilliyi təsdiq edir (20). *Lakin zənnimizcə, müəlliflər problemə birtərəfli yanaşaraq təsadüfi söhbətin yalnız pozitiv cəhətlərinə diqqət yetirirlər. Məsələn ondadır ki, bu vaxt hər iki tərəf bir-biri üçün naməlum olduqlarından özləri haqqında gerçəklikdən uzaq məlumatlar verə bilər və eləcə də məsuliyyətin azlığından bu məlumatların ciddiliyinə varmaya bilərlər. Bu identiklik formasının müddəti tərəflərin şəxslərarası münasibətlərdə qarşılıqlı etimaddan və söhbətin gələcəkdə davam etdirmə istəyindən asılı olacaqdır. Amma istənilən təsadüfi söhbət təkcə sosial reallığı yenidən qurmur, həm də onu tərəflərin öz istədikləri şəkildə təqdimatına söykənir.*

Başqa sözlə, bütün nitq qarşılıqlı əlaqələrində olduğu kimi, gündəlik söhbətdə də dilin necə istifadə olunması hər iki tərəf arasındakı münasibətdən, onların bir-biri ilə təmasda olma tezliyindən, bir-biri ilə qarşılıqlı əlaqənin dərəcəsiindən və onların bir-birinə aidiyyət hissindən asılıdır. Biz şifahi və ya yazılı şəkildə ünsiyyət qurarkən başqa insanlara özümüz haqqında nə isə bir şey deyir və onlarla müəyyən şəkildə rəftar edirik. Buradan aydın olur ki, kimlik birgə, ikitərəfli istehsalıdır. Başqa sözlə, o, insanların inersiyası zamanı daim qurduqları və yenidən qurduqları sosial bir mənlkdir.

Nəhayət, təsadüfi söhbətdən bəhs edərkən son olaraq onu göstərə bilərik ki, identiklik “danışıqlar əsasında qurulmuş bir təcrübədir” və burada “kim olduğumuzu həm özümüzü necə hiss etməyimiz, həm də özümüzün başqalarının qavrayışında təcəssümü üsulu ilə müəyyən edirik”. (21, 149)

Deməli, identikliklər həmçinin şifahi və yazılı nitqdən istifadə etməyimizin əsasını təşkil edən ortaqlıq dəyərlər toplusuna, razılaşıdırılmış mədəni anlayışlara və hətta ideologiyalara əsaslanır.

### **İdentiklik və kontekst**

K.Zotzmann və J.Oremanın fikrincə, identiklik fərdi cəmiyyətlə əlaqələndirir və beləliklə, insanların müəyyən icmalara qoşulma və onlardan uzaqlaşma proseslərini, özləri haqqında hansı məlumatları ötürməyə çalışdıqlarını və bu məlumatın öz növbəsində necə rezonans doğurduğunu anlamağa imkan verir (22).

Daha sonra onlar əsaslandırmağa çalışırlar ki, identiklik diskursiv bir hadisə olaraq dil və digər semiotik resurslar vasitəsilə qurulur. O, həm də müəyyən zaman və məkanda, real şəraitdə (onlayn da daxil olmaqla) gerçək hadisələrin nəticəsi kimi çıxış edən maddi bir fenomendir. Başqa sözlə, identiklik müəyyən bir kontekstdə qurulur və qəbul edilir. Bu, insanların fərdiliyini nümayiş etdirdiyi təcəssüm aktlarını (məsələn, moda, kosmetika, yeni avtomobil, avatar vasitələrini və s.) əhatə edir. Lakin fərdlər bu subyektivliyə şəxsi keyfiyyətlərindəki, sosial mövqeləri və müxtəlif dərəcədə tanınmalılığını təmin edən dil, mədəni, sosial, iqtisadi və d. resurslarla və onlara çıxış imkanlarındakı fərqlərlə gəlirlər. Bu kontekstlərə eyni zamanda media, təhsil, siyasət və cəmiyyətin müxtəlif səviyyələrində və müxtəlif sosial sferalarda istehsal olunan və təkrar istehsal olunan sosial qruplar haqqında diskurslar təsir edir. Onlar da, öz növbəsində, müxtəlif yollarla sosial strukturlardan və bölgələrdən təsirlənir və onlara təsir göstərir.

### **İdentiklik sosial konstruksiya kimi**

Qərb feminist tədqiqatçısı Cudit Batler (8) belə maraqlı bir fikir irəli sürür ki, gender kimliyi digər identikliklərdən fərqli olaraq daha çevik konstruksiya və sabit, ortaqlıq xüsusiyyətlər əsasında müəyyən edilə bilməz. O, hesab edir ki, identiklik insanın “malik

olduğu”ndan daha çox onun “etdiyi” və ya “ifa etdiyi” və insanlar arasında xüsusi mübadilələr, diskurslar və qarşılıqlı əlaqələr vasitəsilə yenidən yaradılan bir şeydir. Deyilənlərdən belə bir nəticə çıxarmaq olur ki, sosial reallıq müstəqil bir varlıq kimi mövcud deyil və o, sosial şəkildə qurulur. Deməli, identiklik bir atribut və ya atributlar silsiləsi deyil, proses kimi nəzərdən keçirilməlidir.

### **Dil və identiklik**

Əgər qarşılıqlı əlaqə hər yerdə mövcuddursa, eyni şeyi dil haqqında da demək olar. İnsanların öz identikliklərini geyim, davranış və ya müəyyən obyektlərin istifadəsi kimi bir çox simvol vasitəsilə çatdırma bildikləri doğru olsa da, identikliyi ifadə etmək və müzakirə etmək üçün yeganə ən vacib simvol sistemi dildir (1).

Kimlik insanların cəlb olunduğu sosial vəziyyətlərin növləri və diskursiv praktikaları ilə əlaqəli olduğundan çoxsaylıdır. Dil istifadəçiləri təkcə digər insanlarla konkret və ya virtual qarşılıqlı əlaqəni əhatə edən linqvistik fəaliyyətlər vasitəsilə öz kimliklərini ifadə etmirlər. Burada diskurslar polifonik kimi görünə və müxtəlif kimlikləri təmsil edən çoxsaylı səs qatlarını özündə ehtiva edə bilər.

İnsanların bir-biri ilə ünsiyyəti məlumat mübadiləsi, tapşırıqların yerinə yetirilməsi, hiss və emosiyaların ifadə edilməsi və d. göstəricilər üzərində qurulur (məsələn, bir-birimizə necə insanlar olduğumuz haqqında məlumatı çatdırmaq, etik və əxlaqi məsələlərlə bağlı mövqeyimizi bildirmək və s.). Dilimizdən öz obrazlarımızı çatdırmaq üçün istifadə etdiyimiz kimi, başqalarını tanımaq, insanları kateqoriyalara ayırmaq və mühakimə etmək, oxşar cəhətlərimizi bildirərək onlarla uyğunlaşmaq və ya fərqliliklərimizi vurğulayaraq onlardan uzaqlaşmaq üçün də istifadə edirik. Bu və bir çox başqa aspektlərdə dil və diskurs kimliklərin qurulmasında mərkəzi rol oynayır.

Sosiolinqvistlər Ekert, Rikford, Auer və b. (12) nitq üslublarının diskursda müxtəlif mənliliklərin və səslərin təqdimatı üçün strategiyalar təmin etdiyini vurğulayırlar. *Məsələn, onlar ABŞ-in respublikaçılar partiyasının üzvü, Alyaska ştatının qubernatoru Sara Peylinin çıxışları zamanı onun dil seçimlərini təhlil edərkən belə bir nəticə çıxarırlar ki, onun nitq üslubu və danışmaq tərzində sosial kateqoriyalar və kontestlər arasında ardıcıl assosiasiyalar yaradılır. Deməli, bunlardan istifadə etməklə insanlar fərqli kimliklər təqdim edə bilərlər.*

Beləliklə, sosiolinqvistik hadisələrin öyrənilməsi üçün vacib bir yer kimi qarşılıqlı əlaqəyə diqqət yetirən tədqiqatçılar insanların identikliyi müəyyən etmək üçün hansı kateqoriyalardan istifadə edildiyini, hansı kontekstlərdə onların necə müzakirə edildiyini və insanlar üçün bunların nə demək olduğunu başa düşməyin vacibliyini vurğulayırlar.

Ziqmunt Bauman dil və identiklik haqqında danışarkən göstərir ki, identiklik – bir linqvistik konstruksiya. O, insanın aktivliyini göstərməyə çalışır və “performans” anlayışından istifadə edir. Onun fikrincə, linqvistik hərəkətlər identikliyin formalaşdırılması üçün lokus (yer, məkan) olaraq mühüm əhəmiyyət daşıyırlar. Bununla belə, Bauman “performativ nümayiş” haqqında danışmağa davam edir və bununla da yalnız “görünən” və ya performans vasitəsilə təmsil olunan xarici reallığı qeyd edir. (Bauman 4,3) Onun istifadə etdiyi başqa bir anlayış, şəxsiyyətin tamamilə konstruksiya olduğuna dair fərziyyəni bir daha alt-üst edən “indeks” (‘indexical’) terminidir. Digər nümunələrə baxsaq görərik ki, hətta Devis və Harredə (7) də bu çətdirici terminlərdən bəziləri təqdim edilir. Onlar şəxsiyyətin konstruksiyası prosesinin ardıcıl mərhələlərini təsvir edərək aşağıdakıları göstərirlər:

1. Bəzi insanları əhatə edən və digərlərini istisna edən kateqoriyaların öyrənilməsi, məsələn: kişi/qadın, ata/qız;

2. Mənalı müxtəlif kateqoriyalara bölündüyü müxtəlif diskursiv təcrübələrdə iştirak. Bunlara müxtəlif süjet nöqtələrinin inkişaf etdirildiyi hekayə xətləri də daxildir (7,47).

Buradan belə çıxır ki, kimlik konstruksiyasının əvvəlcədən mövcud olan kateqoriyalara mənalı verməsi müəyyən mənada çətinlik yaradır, kateqoriyaların əvvəlcədən mövcudluğu

yalnız fərdin nöqteyi-nəzərindən doğrudur və kateqoriyalar hələ də kollektiv baxımdan əvvəlki diskursiv təcrübələrlə qurulur.

Beləliklə, yuxarıda qeyd olunan bir sıra ziddiyyətli fikirlər göstərir ki, elmi ədəbiyyatda kimliklə bağlı hansı və nə qədər sosial reallıqların dəqiq qurulduğu və diskursdan kənarında müstəqil olaraq mövcud olan kateqoriya növlərinin mövcud olub-olmaması ilə bağlı hələ də əhəmiyyətli dərəcədə qarışıqlıq qalmaqdadır.

### **Nəticə**

Beləliklə, identiklik sosial elmlərdə insanların özlərini və başqalarını müəyyən etmək ehtiyacını əks etdirən spesifik mənsubiyyət hissini təsvir etmək üçün istifadə olunan bir anlayışdır.

İnsanın hər biri müxtəlif vaxtlarda daha vacib ola bilən bir neçə identikliyi ola bilər. İnsanların öz identikliklərini ifadə etmə üsullarına onların dildən necə istifadə etmələri və insanlarla münasibəti daxildir. Bununla belə, identikliklər təbii olmayıb əsasən diskursun istifadəsi ilə yaranır.

Poststrukturalist yanaşmaya görə, identiklik fərdin səciyyəsi və ya sosial qarşılıqlı təsir nəticəsində yaranan, şüurda və ya xüsusi sosial davranışda təzahür edən, bir şəxsə və ya qrupa bağlı fenomen kimi nəzərdən keçirilə bilər. Burada identikliyə bir proses kimi baxılır onun dil, daha doğrusu, diskurs vasitəsilə baş verdiyi və ya formalaşması iddia edilir.

Bəzən məqsədsiz və mənasız görünməsinə baxmayaraq, təsadüfi söhbət əslində yüksək strukturlaşdırılmış, funksional motivasiyalı semantik fəaliyyətdir. Kim olduğumuzu, başqaları ilə necə münasibət qurduğumuzu və dünya haqqında nə düşündüyümüzü davamlı olaraq araşdırmaq üçün təsadüfi söhbət sosial identikliyimizin müxtəlif aspektlərini müzakirə etmək üçün mühüm linqvistik vasitədir. Buradan aydın olur ki, kimlik birgə, ikitərəfli istehsaldır. Başqa sözlə, o, insanların ineraksiyası zamanı daim qurduqları və yenidən qurduqları sosial bir mənlkdir.

İdentiklik müəyyən bir kontekstdə qurulur və qəbul edilir. Bu kontekstlərə eyni zamanda media, təhsil, siyasət və cəmiyyətin müxtəlif səviyyələrində və müxtəlif sosial sferalarda istehsal olunan və təkrar istehsal olunan sosial qruplar haqqında diskurslar təsir edir. Onlar da, öz növbəsində, müxtəlif yollarla sosial strukturlardan və bölgələrdən təsirlənir və onlara təsir göstərirlər.

Əgər qarşılıqlı əlaqə hər yerdə mövcuddursa, eyni şeyi dil haqqında da demək olar. İnsanların öz identikliklərini geyim, davranış və ya müəyyən obyektlərin istifadəsi kimi bir çox simvol vasitəsilə çatdırıla bildikləri doğru olsa da, identikliyi ifadə etmək və müzakirə etmək üçün yeganə ən vacib simvol sistemi dildir.

### **Ədəbiyyat**

1. Anna de Fina. Discourse and identity construction. February 2011. In book: handbook of identity theory and research (pp.177-199), p. 265.
2. Baggioni, Daniel & J.-M. Kasbarian. (1996). La production de l'identité dans les situations de francophonie en contact. In: D. de Robillard & M. Beniamino (eds.), Le français dans l'espace francophone. Paris: Honoré Champion Editeur, pp. 855-869.
3. Bauman, R. and Sherzer, J. (1974). Explorations in the ethnography of speaking. Cambridge: Cambridge University Press
4. Bauman, Z. (2005) Work, Consumerism and the New Poor. London: Open University Press.
5. Baxter, J. (in Karin Zotzmann and John P. O'Regan. Critical Discourse Analysis and Identity). (2016). Positioning language and identity: poststructuralist perspectives, in S. Preece (ed.) The Routledge handbook of language and identity. Abingdon: Routledge.

6. Blommaert, J., (2007) 'Orders of Indexicality and Policentricity', in Sociolinguistics and discourse analysis. Orders of indexicality and policentricity, Journal of Multicultural Discourse 2: 115-130
7. Bronwyn, Davies & Harré, Rom. 1990. Positioning: The discursive production of selves. Journal for the Theory of Social Behaviour 20(1).43- 63.
8. Butler, J. (1999). Gender Trouble: Feminism and the Subversion of Identity. New York and London: Routledge
9. Derrida, J. (1978). Writing and Difference. Chicago: University of Chicago.
10. Djité, Paulin G. (2006). Shifts in linguistic identities in a global world. Language Problems & Language Planning 30(1).1-20.
11. Duszak, Anna. (2002). Us and others: an introduction. In: A. Duszak (ed.), Us and Others. Social identities across languages, discourses, and cultures. Amsterdam: Benjamins, pp. 1-28.
12. Eckert, P. and Rickford, J. R. (eds.) (2001). Style and Sociolinguistic Variation. Cambridge: Cambridge University Press
13. Erikson, E. (1980) Identity and the Life Cycle. New York/London: Norton.
14. Foucault, M. (1977) Discipline and Punish: The Birth of the Prison. Trans. Alan Sheridan, London: Allen Lane
15. Geschiere, Peter & Birgit Meyer. (1998). Globalization and Identity: dialectics of flow and closure. Introduction. Development and change 29.601-615.
16. Giddens, Anthony. (1991). Modernity and Self-Identity. Self and Society in late modern age. Cambridge: Polity Press.
17. Introduction to Systemic Functional Linguistics: 2nd Edition. Suzanne Eggins - 2004 M01 1 - 404 pages.
18. Kroskirty, Paul V. (1999). Identity. Journal of Linguistic Anthropology 9(1-2).111- 114.
19. Lyotard, J.-F. (1984). The postmodern condition: a report on knowledge. Manchester: Manchester University Press.
20. Suzanne Eggins, Diana Slade. (2004). Equinox Publishing Ltd. 333 pages.
21. Wenger, Etienne (1998) Communities of practice: learning, meaning, and identity. Cambridge University Press.
22. Zotzmann Karin, O'Regan John. Critical Discourse Analysis and Identity. February 2016. In book: The Routledge Handbook of Language and Identity Publisher: Routledge Editors: Preece.
23. <https://www.oxfordlearnersdictionaries.com/definition/english/identity?q=identity>

**Мухтар Набили**

## **ИДЕНТИЧНОСТЬ И ДИСКУРС**

### *Резюме*

*В статье рассматривается соотношение идентичности и дискурса, изучаются вопросы полиидентичности, постструктуралистского подхода к идентичности, связи между идентичностью и случайным разговором, с которым мы всегда сталкиваемся и который на первый взгляд кажется простым, установление и принятие идентичности в определенном контексте, его значение как социальной конструкции, наиболее важное для выражения и обсуждения идентичности, а также роль языка как символической системы. Показано, что понятие идентичности вышло на первый план в академических исследованиях и дискуссиях в тот момент, когда в современном мире обострились социально-экономические и политические проблемы, а человек находится в глубоком кризисе, и это важно для понимания социально-экономических и культурно-политических процессов, происходящих как в современном мире, так и в Азербайджане.*

**Цель:** Уточнить понятия идентичности и дискурса и изучить различные аспекты их взаимоотношений.

**Методология:** В статье изучаются отдельные аспекты современного состояния изучения проблем идентичности и дискурса с использованием таких общенаучных методов исследования, как индуктивный и дедуктивный, анализ и синтез, а также системного подхода, включая возможности приобретения новых знаний в этом направлении.

**Научная новизна:** У человека может быть несколько идентичностей, каждая из которых может быть более важной в разное время. Идентичность можно рассматривать как явление, связанное с человеком или группой, проявляющееся в сознании или конкретном социальном поведении, возникающее в результате характера человека или социального взаимодействия. Непринужденная беседа является важным лингвистическим инструментом для обсуждения различных аспектов нашей социальной идентичности. Идентичность конструируется и воспринимается в определенном контексте.

**Ключевые слова:** идентичность, социальная идентичность, дискурс, язык, контекст

**Mukhtar Nabili**

## IDENTITY AND DISCOURSE

### Summary

*This article examines the relationship between identity and discourse, exploring the issues of polyidentity, the poststructuralist approach to identity, the relationship between identity and the casual conversation we always encounter and which at first glance seems straightforward, the establishment and acceptance of identity in a particular context, its significance as a social construct that is most important for expressing and discussing identity, and the role of language as a symbolic system. It is shown that the concept of identity has come to the forefront of academic research and discussions at a time when socio-economic and political problems have become more acute in the modern world and the human being is in deep crisis, and this is important for understanding the socio-economic and cultural-political processes taking place both in the modern world and in Azerbaijan.*

**Purpose:** To clarify the concepts of identity and discourse and to study various aspects of their relationship.

**Methodology:** The article studies some aspects of the current state of the art of studying the problems of identity and discourse using such general scientific research methods as inductive and deductive, analysis and synthesis, as well as the systemic approach, including the possibilities of acquiring new knowledge in this direction.

**Scientific novelty:** A person may have several identities, each of which may be more important at different times. Identity can be seen as a phenomenon associated with a person or group, manifested in consciousness or specific social behavior, resulting from a person's character or social interaction. Casual conversation is an important linguistic tool for discussing various aspects of our social identity. Identity is constructed and perceived in a particular context.

**Keywords:** identity, social identity, discourse, language, context

# İQTİSADİYYAT VƏ İDARƏETMƏ

JEL CODE Q5, Q55

**Vilayat İsmayilov**

*Azerbaijan Academy of Labor and Social Relations, Azerbaijan*

*Doctor of Economics, Professor*

*ismaylov1953@mail.ru*

*ORCID:0000-0003-0892-0365*

**Sandur İsmayıl**

*ADA Universiteti, Azerbaijan*

*magistrant*

*sandurismayil07@gmail.com*

## METHODOLOGY FOR EVALUATING AN INNOVATIVE LOGISTICS SYSTEM

### *Summary*

*Innovations in any field characterize the process of obtaining a technological innovation based on scientifically based knowledge. Since innovation processes are cyclical in nature. And the innovation process proceeds in stages, not directly. The research paper deals with seven stages of the implementation of the innovation process. It is shown that in modern Azerbaijan there is a need to switch to an innovative logistics development strategy. And the transition to this strategy is becoming a global problem in this area. The development of innovative logistics technologies makes it possible to process large amounts of data and expand the prospects for using information and analytical centers of logistics providers.*

*This study presents the classification features and types of logistics innovations, as well as a generalization of basic and innovative logistics. It is revealed that fundamental and innovative logistics complement each other, but at the same time, there is a contradiction between them. Only the optimal solution of the entire complex of mutual management tasks allows you to achieve your goals. Since only the logistics system is able to recoup all logistical costs and ensure the highest efficiency. The issues related to the expediency of using innovative logistics are noted.*

*The World Bank regularly calculates and presents the sequence of countries in the world in a ranking reflecting the effectiveness of the logistics system. The Logistics Efficiency Index, which is determined by this organization, is a unique comparative analysis tool that measures the flexibility of logistics systems with data for 140 countries in 2023. The index consists of six components - customs assessment, infrastructure assessment, ease of transportation assessment, quality assessment of logistics services, timeliness assessment and tracking.*

*The creation of a national innovation system is considered a strategic indicator of innovative development in market conditions for the countries of the former Soviet Union, including Transcaucasia. The national innovation system will ensure the identification of innovation priorities, the formation and implementation of state programs for the development of innovative logistics and the stimulation of innovation activities.*

**Keywords:** *innovative logistics, types, logistics efficiency index, development of innovative logistics*



## **Introduction**

Logistics activities include a set of indicator systems that are associated with the establishment of balanced ratios of material, information and fiscal costs in the company. Logistics activities proceed through a multi-stage stage of circulation from an external source to the end user. Logistics services are expanding under the influence of transformations in the field of informatization. They form the processes that determine the needs of market participants, Also filtering out those who will not be able to adapt to them. In connection with these problems, the concept of Logistics 4.0 was born in the context of the formation and development of «Industry 4.0" [8, pp.53-58].

In logistics innovation, the most optimal technologies are:

- Enterprise Resource Planning;
- Warehouse Management System;
- Transport Management System;
- Customer Relationship Management;
- Radio Frequency Identification system.

The task of digitalization processes in the field of logistics innovation is to accelerate logistics processes, ensure their maximum continuity, and the process of converting data into digital forms using new methods of transportation and robotization is changing the logistics market today. Information and communication technology (ICT) has become an indispensable tool for logistics service providers (Internet Service Providers Lsps). Lsps have benefited from the use of ICT in their business processes mainly in terms of reducing costs and improving customer service [25, pp.1-9].

The innovation process is the process of consistently turning new ideas into new products or services, which is characterized by an innovative process - the transformation of academic knowledge into innovations. Accordingly, innovation activity has a cyclical nature. For example, the innovation process is implemented in stages (of 7 stages). [28, pp.763-769].

It should be noted that the company's profit begins with the fourth stage of the innovation process. Existing systems are basic for an innovative economy, an innovative economy encompasses systems that include information, production technologies and computerized systems. Implementing information systems radically transform production systems, technologies and various means in the field of information production and increase human intellectual activity [9, pp.42-45]. Scientific and technical novelty is considered one of the main characteristics or properties of innovations. Since scientific novelty, in turn, is evaluated according to technological parameters, as well as with a market position [24]. In the field of innovation and various innovations, there is not only the development of something new, but also in the field of management, finance, logistics, marketing, information, which confirms the all-encompassing nature of innovation.

In modern Azerbaijan today, there is a need to switch to a strategy of innovative development of all sectors, including logistics, which is becoming a global problem in this area. The country's accession to the World Trade Organization and the development of international and economic standards lead to an increase in the need for high-quality logistics services. Currently, various logistics methods require an integrated innovative approach in the field of information storage and processing. The Azerbaijani economy is going through a difficult period and requires a way out of the current economic situation.

## **Literature review**

An analysis of the economic literature proves that the work of many scientists is devoted to the problems of conducting research on the development and implementation of

innovations in the transport system and logistics, and in recent years foreign scientists have also shown interest in this process. However, the topics of "logistic innovations" are devoted to a small number of theoretical studies. While the prerequisites and results of logistics innovations have been identified in leading logistics journals, very few empirical trials have been conducted. The spread of logistical innovations has also been given attention in the logistics literature [13, pp.360-377]. The purpose of this article is to determine the effectiveness of investment in innovative technology and logistics process.

Some researchers describe innovative logistics as a set of scientific knowledge, methods and skills for the study and rational optimal organization of any flow processes in order to increase the effectiveness of their results by identifying and using additional, usually hidden management reserves [12, pp. 75-82]. The development of logistics technologies has become possible due to the active introduction of information technologies that allow processing large amounts of data and open up prospects for the use of information and analytical centers of logistics providers. Investments in logistics technologies have become the main factor in the development of supply chains.

Such investments provide not only economic benefits from the use of various modes of transport, but they can also add a serious boost to the country's economy. A large dose of investment in the development of notification technologies or innovations in the field of improving supply chains corresponds to the global trend:

- investments in the field of information systems and technologies are growing;
- information systems and technologies are used in logistics and supply chain management [15, pp.266-271].

The development of innovative logistics technologies has become possible due to the active introduction of the latest information and their technologies, which allow processing large amounts of data and expand the prospects for using information and analytical centers of logistics providers. Logistics automation and cloud technologies allow you to reduce the costs associated with attracting labor resources, optimize delivery processes, look for partners and customers, participate in electronic auctions and monitor cargo levels online [1, pp.97-105].

It is permissible to assume that in the future the volume of investments in improving information technology in logistics will increase [6, pp. 65-69]. According to industry experts, Germany is a leading country in the development and implementation of logistics technologies. Currently, the country's main logistics centers are located in 6 cities: Berlin Hamburg; Berlin, Dusseldorf Frankfurt, Stuttgart, Munich and Nuremberg. All of them are mainly located in the western part of the country and 11 large logistics operators carry out transport activities are. For example, Maneuverability logistics, Concept Logistics, CS4 Logistics, Inter global Shipping, etc. [18, pp. 17-21; 27, pp.49-53].

The PwC Central and Eastern Europe report on this area highlights five main factors influencing the development of the transport and logistics industry:

- digitalization of the sphere;
- changes in logistics processes due to the introduction of new software;
- changing market dynamics;
- changes in international trade;
- changes in technological processes due to the introduction of new equipment [11, pp.127-138; 26, pp.116-127].

Innovative logistics can be considered as a set of scientific knowledge, methods and skills for the study and rational necessary organization of any flow processes in order to increase the effectiveness of their final results by identifying and using additional [7, pp.11-22].

### Research methods

The proposed study uses data from several sources, including information on the development of progressive innovative systems in logistics, statistical materials on these industries. At the same time, the World Bank's materials on the countries of the world on the logical efficiency index. The abstract basis of the article devoted to the innovative logistics aspect is the works of scientists from the CIS countries and abroad on the education and development of an innovative logistics system. Statistical and information bases of work on innovative logistics are government programs, periodic scientific publications, etc. As a methodological basis for the work, the author used system-functional, statistical analysis, comparison and rating of indices.

The work also used the method of analyzing the rating indicators of the LPI logistics efficiency index.

Any logistics companies in the field of delivery, healthcare, crisis management and storage management have a lot in common (Fig. 1). Indeed, all of these systems require modeling and optimization. In cases where they evolve in a multi-criteria environment, such logistics systems in a similar category need tools to support obtaining solutions (as a rule, with antagonistic or conflicting criteria).

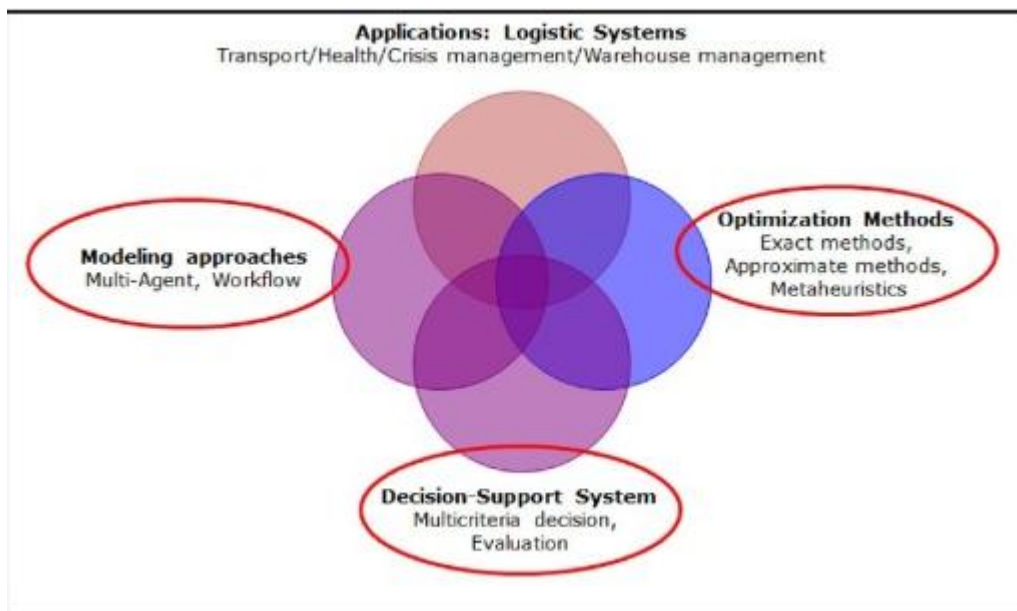

**Figure 1. Analogies in the logistics system**

A source: compiled by the author on the basis of [5, pp. 371-391]

### Results and discussion

Innovative logistics follows the path of increasing the height of logistics process management in connection with the application of various innovations aimed at improving the quality of customer service, increasing the efficiency of logistics processes and reducing various costs.

Innovative logistics systems are connected and directly involved in the organizational system of product movement, which is a chain of logistics operations and system-wide innovations. Logistics innovations have a multi-level appearance.

Online business owners and logistics experts should be aware of the latest developments in the field of logistics. Since the expectations of fast and affordable delivery

motivate further research and development in the field of logistics innovations in the field of automation.

Logistics innovations represent improvements (changes) in logistics services, starting with warehousing and ending with order fulfillment and delivery at the "last mile". Therefore, it is necessary to highlight the following stages of the main logistics innovations of recent years, which have an impact on the supply chain in the logistics sector.

Such aspects include:

- warehousing according to requirements;
- Last-mile delivery;
- Warehouse management systems;
- Automation potential;
- Blockchain transactions;
- Geolocation technologies;
- Drones;
- Crowd shipping technology;
- Big data analytics;
- Autonomous vehicles;
- Cloud computing [31].

With a full set of technologies (a vendor-oriented dashboard and WMS used in all our order fulfillment centers), companies with data on the above-mentioned stages of the order fulfillment process for logistics innovation ensure transparency, consistency and visibility.

According to the study, carriers expect tariff increases this year, plan to increase investments in fixed assets and generally look positively at the introduction of technology as a tool to improve business efficiency. Now transport companies are forced to apply the technologies that their customers use. But most people realize that digitalization will increase efficiency and competitiveness. Innovative logistics services should be considered as management services. That is, traditional routine activities in economics and supply management (supply logistics) should be excluded from their composition, namely: physical operations with elements of flows in the field of commodity and material movement. Logistics is often grouped as a whole. But at the present stage there are various types of logistics related to diverse fields of activity. The scope of application (activity) and the stage at which the product is located determine the appropriate type of logistics. By definition, logistics is a set of stages that include from the beginning of product development, the production stage to the final stage of delivery to the consumer.

Table 1 shows the synthesis of basic and innovative logistics.

**Table 1. Synthesis of different types of logistics**

Basic logistics	Management objects	Forms and methods of management
	Material and material values	Necessary to ensure an acceptable level of management of this logistics structure
Innovative logistics	Any streaming processes	Necessary for optimal management of any streaming processes
Synthesis of basic and innovative logistics	Material and related financial and information flows	Necessary for optimal management of the supply of goods

A source: compiled by the author on the basis of [11, pp. 127-138]

The innovative aspect of logistics gives a unified methodology in terms of completeness and logical completeness [14, pp. 23-34]. All management decisions in the activities of companies related to procurement, warehousing, transport, service, distribution, etc. processes, in accordance with the concept of logistics, should be made taking into account the rationalization of the entire flow process.

From an economic point of view, basic and innovative logistics primarily complement each other, but at the same time there is a certain contradiction between them.

Only the optimal solution of the entire complex of mutual tasks (tactical and strategic) of management in a certain time mode based on the use of the main and additional potential of the entire logistics system allows you to achieve the invented (set) goals. In this case, only a logistics system that combines the majority of the numbers of operations or processes, levels, creating a synergistic effect, is able to recoup all logistics costs and ensure the highest efficiency.

It follows that the expediency of using innovative logistics is determined by:

- the possibility of developing a broader and meaningful logistics program by creating an end-to-end analytical and optimization organization for managing a set of material and service flow processes, i.e. integrated logistics, in several links of the supply chain of products or services based on a common information space in order to identify and use additional management reserves;

- solving logistical problems in various parts of the logistics chain in order to identify areas of mutual benefit and a promising compromise for several owners or associated logistics systems, etc.

Based on the above information on innovative logistics, it can be determined that the main principle of developing an organizational and economic management mechanism for this system is:

- detailing the main goal of the logistics project into composite sub-goals;
- the choice of an organizational management structure that provides the highest level of innovation sensitivity;

- formation of a new model for the development of companies in unstable environmental conditions;

- creation of a high-efficiency control and management accounting system for innovative logistics;

- creation of a new personnel management model focused on the collective participation of employees in the innovative logistics process, achieving the motivation of "resistance to change".

An analysis of the experience of foreign countries shows that based on factors such as economic, cultural, historical, social, etc. The innovative development of the countries of the world is individual. Therefore, so far, there is no single model that would suit all countries of the world without exception, and attempts to simulate the successful experience of other countries, perhaps, will not lead to the desired result without adapting to local conditions. However, there are certain areas for studying approaches to innovation management in countries with a high level of LPI.

According to the World Bank Group, most countries are well aware of the importance of logistics efficiency for development and integration. The book "Trade Logistics in the Global Economy" notes that the unambiguous nature of logistics is: logistics is not only the connection of infrastructure, but also the regulation of services, sustainability and resilience or simplification of procedures in the trade industry.

The World Bank Logistics Efficiency Index is a unique comparative analysis tool that measures the convenience of logistics systems in more than 140 countries with data in

2023. The World Bank Group uses the Logistics Efficiency Index as the most important starting point for dialogue with member countries on the driving forces of logistics efficiency. The index consists of six components - customs, infrastructure, ease of transportation, quality of logistics services, timeliness, and tracking [3].

The World Bank identifies the countries with the best trade logistics every two years, starting in 2007.

Table 2 shows the TOP 10 countries and CIS countries according to the logistics efficiency index in 2023.

**Table 2. Ranking of the TOP 10 countries and CIS countries according to the logistics efficiency index, 2023**

Range	Countries	LPI Score, points	LPI Group	Customs Score, points	Infrastructure Score, points	International Shipments Score, points
1	Singapore	4,3	1	4,2	4,6	4,0
2	Finland	4,2	2	4,0	4,2	4,1
3	Denmark	4,1	3	4,1	4,1	3,6
4	Germany	4,1	3	3,9	4,3	3,7
5	Netherlands	4,1	3	3,9	4,2	3,7
6	Switzerland	4,1	3	4,1	4,4	3,6
7	Austria	4,0	7	3,7	3,9	3,8
8	Belgium	4,0	7	3,9	4,1	3,8
9	Canada	4,0	7	4,0	4,3	3,6
10	Hong Kong SAR	4,0	7	3,8	4,0	4,0
...	.....	...	...	...	...	...
27	Estonia	3,6	26	3,2	3,5	3,4
36	Latvia	3,5	34	3,3	3,3	3,2
40	Lithuania	3,4	38	3,2	3,5	3,4
81	Belarus	2,7	79	2,6	2,7	2,6
84	Georgia	2,7	79	2,6	2,3	2,7
85	Kazakhstan	2,7	79	2,6	2,5	2,6
88	Ukraine	2,7	79	2,4	2,4	2,8
96	Russian Federation	2,6	88	2,4	2,7	2,3
97	Uzbekistan	2,6	88	2,6	2,4	2,6
100	Armenia	2,5	97	2,5	2,6	2,2
109	Moldova	2,5	97	1,9	1,9	2,7
112	Tajikistan	2,5	97	2,2	2,5	2,5
128	Kyrgyz Republic	2,3	123	2,2	2,4	2,4

*A source:* compiled by the author on the basis of [3]

Calculations show that, according to the logistics efficiency index, the countries occupying the top ten (TOP 10) have the highest indices in the range of 4.0-4.3 points.

And the CIS countries, according to the country's logistics efficiency index (calculated by the World Bank), occupy 27 (Estonia)-128 (Kyrgyz Republic), which corresponds to 2.3-3.6 points on the index. The countries in the top ten are: 1st place Singapore (4.3 points), 2nd place Finland (4.2 points), 3rd-6th place Denmark, Germany, the Netherlands and Switzerland (all 4.1 points), 7th-10th place Austria, Belgium, Canada and Hong Kong (all 4.0 points).

The limit of points scored by the countries ranked 1-10 in the assessment of the logistics efficiency index according to the Customs Committee was 3.7-4.2 points. Among

these countries, the lowest score was in Austria (3.7 points), and the highest was in Singapore (4.2 points).

In the CIS countries, this indicator was in the range of 1.9-3.3 points. Among these countries, Moldova had the lowest score (1.9 points), and Latvia had the highest score (3.3 points).

The assessment of the country's infrastructure in the top ten received 3.9-4.6 points. Since Austria scored the lowest score (3.9 points), and Singapore scored the highest score (4.6 points). The CIS countries had a score within 1.9 points (Moldova) and the countries Estonia and Lithuania scored 3.5 points each.

According to the international freight transport indicator, the countries in 1st - 10th place had a score limit of 3.6-4.1. Among them, Canada, Denmark and Switzerland were rated with the lowest score of 3.6, and Finland with the highest score-4.1.

Among the CIS countries, the lowest level of assessment was in Armenia (2.2 points), and the highest was in Estonia and Lithuania (3.4 points).

Thus, it can be noted that the difference between Singapore, which took the first place, and the Kyrgyz Republic, which took the last place, according to the Logistics Efficiency Index was 2.0 points.

It should be noted that Azerbaijan's data on this indicator is not included in the assessment of the logistics efficiency index. In our opinion, Azerbaijan, having the Alat Free Economic zone and the Ipek Yolu road, would occupy a certain number according to the logistics efficiency index.

The Zangezur Corridor is a transport corridor project promoted by Azerbaijan through the territory of Armenia (about 40 km), considering providing transport links between the western regions of Azerbaijan and the Nakhichevan Autonomous Republic (NAR). The transport corridor project is promoted by Azerbaijan and Turkey every time. Armenia constantly objects to it, arguing that the "logic of the corridor" is not noted in the trilateral ceasefire statement. It should be noted that this is considered a form of propaganda by Armenia.

Various observers comment on the "Zangezur Corridor", analyzing the political consequences of using this term and, if implemented, characterizing the opening of this corridor as a pan-Turkist agenda.

According to the calculations of the Center for Analysis of Economic Reforms and Communications of Azerbaijan, unblocking transport links between the territory of Azerbaijan and the NAR will help the country to increase exports by \$710 million. In this regard, Azerbaijan will save about \$10 million on subsidizing flights from Baku to Nakhichevan. Also, the opening of the railway will help to establish gas supplies, since gas supplies are carried out through Iran. According to this, Iran retains 15% of Azerbaijani transit for gas supplies. According to experts, the opening of the Kars-Nakhichevan-Meghri-Zangilan-Baku railway is important from the point of view of lifting the blockade of Nakhichevan.

Also, this road is important for reducing transport costs, increasing the possibility of foreign trade, developing the tourism sector and passenger turnover, as well as attracting local and foreign investments in this region.

## **Conclusion**

In modern conditions for the Transcaucasian countries, the creation of a national innovation system is considered a strategic direction of innovative development. The national innovation system provides for the definition of innovative priorities, the formation and implementation of state programs in this direction. The implementation of

measures to develop innovative logistics and stimulate innovative development will enable state development and the introduction of innovations in the field of logistics.

The technology level of existing transport companies and their management in the CIS countries remains unsatisfactory. Productive innovations are very slowly integrated into the innovation and logistics industry, and the accumulated foreign experience is slowly spreading. The transport infrastructure at this stage is characterized by a lag in the application of modern organization and management of freight and passenger transportation, advanced technologies for the construction and repair of transport networks, as well as in the informatization of management and control processes.

In modern conditions, innovation management and assessment of the importance of investment projects, as well as logistical coordination in the decision-making process related to product or process innovations, become an important element of the activities of logistics innovation systems.

### References

1. Asadi Shokoofeh. The Order Management System, Logistics operations and management. 2011. pp. 221-245.
2. Apanasovich N., Zianchuk M. Systematizing the experience of innovative development of different countries on the basis of the logistic approach. Conference materials. Minsk. 2021.-pp.483-487
3. Arvis J., Ojala L., Wiederer Ch., Shepherd B., Raj A., Dairabayeva K., Kiiski T. Connecting to Compete 2023: Trade Logistics in the Global Economy. World Bank, 2023. [Electronic resource] Available at: [https://International\\_LPI\\_from\\_2007\\_to\\_2023\\_0](https://International_LPI_from_2007_to_2023_0).
4. Balchik Je., Kalinina O. & Barykin S. Investicii v innovacionnye logisticheskie tehnologii [Investment in innovative logistics technologies], Strategicheskie reshenijai risk-menedzhment [Strategic decisions and risk management], 2018, -107(4), 48-53.
5. Behnam Fahimnia, Mohammad Hassan Ebrahimi et al. Integration in Logistics Planning and Optimization. Logistics Operations and Management. 2011, -pp.371-391
6. Bazilevskaya A., Maslova O. et al. Innovative Logistics/Journal Innovation. Moskou, -2021, №3, pp.65-69
7. Belov V. New Paradigm of Industrial Development of Germany - Strategy "Industry 4.0", Contemporary Europe, No5, 11-22(2016).
8. Bekmurzaev I.D. Development of the logistics system in the context of digitalization // Bulletin of the Chechen State University. 2021. No. 1 (41). pp. 53-58.
9. James, R. Stock, Duglas, M. Lambert. Strategic logistics management. Edited by V. Sergeev. Translated from English— INFRA-M:2015, 797 p.
10. Gabdullina L.B., Tolysbaev B.S. Foreign experience in implementing and applying innovations in transport logistics. Economic Series of the Bulletin of the L.N. Gumilyov ENU. 2020,-№3, -pp.127-138
11. Goloskokov V. Osobennosti innovacionnoj logistiki i ee primenenie v sfere zheleznodorozhnogo transporta [Features of innovative logistics and its application in the field of railway transport], Kreativnaya ekonomika [Creative economy]. No6, 75-82(2007). [in Russian]
12. Grawe S. Logistics innovation: a literature-based conceptual framework, International Journal of Logistics Management, 2009, -Vol 3, pp. 360-377
13. Gromovs G., Lammi M. Blockchain and internet of things require innovative approach to logistics education, Transport Problems, 2018, - No12, 23-34
14. Issaoui Y., Khiat A., Bahnasse A., Ouajji H. Smart logistics: Study of the application of blockchain technology, Procedia Computer Science, No160, 266-271(2019)
15. Logistics trend radar 2018/19: Delivering Insights Today, Creating Value Tomorrow. (2019). DHL Trend Research. [Electronic resource] Available at: <https://www.dhl.com/content/dam/dhl/global/core/documents/pdf/glo-core-trend-radar-widescreen.pdf> (Accessed: 15.02.2020).



16. Madakam S., Ramaswamy R., Siddharth T. Internet of Things (IoT): A Literature Review, Journal of Computera and Communications, No3, 164-173(2015).
17. Merenkov A. Industry 4.0: German experience of digital transport and logistics development, Management, 18(4), 17-21(2017).
18. Muñuzuri J., Onieva L., Cortés P., Guadix J. Using IoT data and applications to improve port-based intermodal supply chains, Computers & Industrial Engineering, No139, P. 1056 (2020). Foreign experience in implementing and applying innovations in transport logistics
19. Mozharova V. Transport v Kazahstane: sovremennaya situaciya, problem i perspektivy razvitiya [Transport in Kazakhstan: current situation, problems and development prospects] (Almaty, KISI pri Prezidente RK, 2011, 216 p.).
20. Navickas V., Gružasuskas V. Big Data Concept in the Food Supply Chain: Small Markets Case // Scientific Annals of Economics and Business. –2016. –No 63(1). –P. 15-28.
21. Overview of transport and logistics development trends in 2019. PwC Central and Eastern Europe Report, 2019. [Electronic resource] Available at: <https://www.pwc.ru/ru/>. (Accessed: 27.03.2020).
22. Pruemper W., Butz C.: „Der Internal 4PL – Best Practice „Metro Group“, in: „Supply Chain Steuerung und Services – Logistik-Dienstleister managen globale Netzwerke – Best Practices“, Springer-Verlag, 2004.
23. Tian E., Aksentievic S., Ivanić K., Jardas M. Blockchain Technology Implementation in Logistics, Sustainability, 2019, -No11, P. 1185
24. Tomoya K. , Shinya H., Huy Tan L. The Impact of Information and Communication Technology on Performance of Logistics Service Providers in Vietnam. International Journal of Management, Economics and Social Sciences, 2017, -№1, -pp.1-9
25. Titova Z. Puti razvitiya transportnoi sfery v mirovoi ekonomike [Ways to develop the transport sector in the world economy], Kreativnaya ekonomika [Creative economy], 94(10), 116-127(2014). [in Russian]
26. Zhakov V., Filimonova Z. Mirovoi opyt realizacii logisticheskikh tehnologii i ego primeneniye dlya povysheniya konkurentosposobnosti transportnykh uslug [Global experience in implementing logistics technologies and its application to improve the competitiveness of transport services], Transportnoe delo Rossii [Transport business in Russia], No6, 49-53(2017). [in Russian]
27. Witkowski K. Internet of Things, Big Data, Industry 4.0 – Innovative Solutions in Logistics and Supply Chains Management, Procedia Engineering, 2017. -No182, 763-769
28. [http://edoc.bseu.by:8080/bitstream/edoc/85235/1/Frishchin\\_200\\_202.pdf](http://edoc.bseu.by:8080/bitstream/edoc/85235/1/Frishchin_200_202.pdf)
29. <http://nizrp.narod.ru/metod/kafeconiorgpr/1645400861.pdf>
30. <https://www.shipbob.com/blog/logistics-innovations/>

Виляят Исмаилов  
Сандур Исмаил

## МЕТОДИКА ОЦЕНКИ ИННОВАЦИОННОЙ ЛОГИСТИЧЕСКОЙ СИСТЕМЫ

### Резюме

*Инновации в любой сфере характеризуют процесс получения технологической навизны на основе научных знаний. Поэтому инновационный процесс носит циклический характер. Инновационный процесс осуществляется поэтапно, а не напрямую. В исследовательской работе речь идет о семи этапах реализации инновационного процесса. Показано, что в современном Азербайджане существует необходимость перехода к инновационной стратегии развития логистики. А переход на эту стратегию становится глобальной проблемой в этой области. Развитие инновационных логистических технологий позволяют обрабатывать большие объемы данных и расширяют перспективы использования информационно-аналитических центров логистических провайдеров.*

В исследовании рассматриваются классификационные характеристики и особенности логистических инноваций, синтез базовой и инновационной логистики и др. Определено, что базовая и инновационная логистика в первую очередь дополняют друг друга, но в то же время между ними существует противоречие. Только оптимальное решение всего комплекса задач взаимного управления позволяет достичь **поставленных целей**. Поскольку только логистическая система способна окупить все логистические затраты и обеспечить наивысшую эффективность. Отмечены вопросы, связанные с целесообразностью использования инновационной логистики.

Регулярно Всемирный Банк рассчитывает и представляет последовательность стран мира в рейтинге, отражающем эффективность логистической системы. Индекс логистической эффективности, который определяет эта организация, является уникальным инструментом сравнительного анализа, который измеряет гибкость логистических систем с данными по 140 странам в 2023 году. Индекс состоит из шести компонентов - таможенной оценки, оценки инфраструктуры, оценки простоты транспортировки, оценки качества логистических услуг, оценки своевременности и отслеживания.

Стратегическим показателем инновационного развития в рыночных условиях для стран бывшего Советского Союза, в том числе и Закавказья, считается создание национальной инновационной системы. Национальная инновационная система **обеспечит определение инновационных приоритетов**, формирование и реализацию государственных программ развития инновационной логистики и стимулирования инновационной деятельности.

**Ключевые слова:** инновационная логистика, виды, индекс логистической эффективности, развитие инновационной логистики

Vilayət İsmayilov  
Sandur İsmayıl

## İNNOVATİV LOGİSTİKA SİSTEMİNİN QİYMƏTLƏNDİRİLMƏSİ METODOLOGİYASI

### Xülasə

İstənilən sferada innovasiya elmi biliklərə əsaslanan yeniliyin əldə edilməsi prosesini özündə xarakterizə edir. Odur ki, innovasiya prosesi tsiklik xarakter daşıyır. İnnovasiya prosesi birbaşa deyil mərhələlərlə həyata keçirilir. **Tədqiqat işində innovasiya prosesinin** yeddi mərhələli həyata keçirilməsindən bəhs olunur. Qeyd edilir ki, müasir Azərbaycanda logistikanın innovativ inkişaf strategiyasına keçid zərurəti mövcuddur. Bu strategiyaya keçid isə həmin sahədə qlobal problemə çevrilir. İnnovativ logistika texnologiyalarının inkişafı böyük həcmdə məlumatların işlənməsinə imkan verir və logistika təminatçılarının informasiya və analitik mərkəzlərindən istifadə perspektivlərini genişləndirir.

Tədqiqatda logistika yeniliklərinin təsnifat xüsusiyyətləri, növləri, əsas və innovativ logistikanın sintezi və s. məsələlər geniş araşdırılır. Əsas və innovativ logistikanın ilk növbədə bir-birini tamamladığı, eyni zamanda aralarında bir ziddiyyət olduğu müəyyən edilmişdir. Qarşılıqlı idarəetmə problemlərinin bütün kompleksinin yalnız **optimal həlli məqsədlərə** çatmağa imkan verir. Çünki yalnız logistika sistemi bütün logistika xərclərini ödəyə və ən yüksək səmərəliliyi təmin edə bilər. İnnovativ logistikadan istifadənin məqsədəuyğunluğu ilə bağlı məsələlər qeyd olunub.

Mütəmadi olaraq Dünya Bankı logistik sistemin səmərəliliyini əks etdirən reytingdə ölkələrin sıralanmasını hesablayır və təqdim edir. Bu təşkilatın müəyyənləşdirdiyi logistik səmərəlilik indeksi, 2023-cü ildə 140-cü ölkə üçün məlumatları olan logistika sistemlərinin rahatlığını ölçən unikal bir müqayisə vasitəsidir. İndeks altı komponentdən ibarətdir - Gömrük qiymətləndirməsi, infrastrukturun qiymətləndirilməsi, nəqliyyatın asanlıqının qiymətləndirilməsi, logistika xidmətlərinin keyfiyyətinin qiymətləndirilməsi, vaxtında qiymətləndirmə və izləmə.

*Keşmiş sovetlər ittifaqı ölkələri, o cümlədən Zaqafqaziya ölkələri üçün bazar şəraitində innovativ inkişafın strateji göstəricisi milli innovasiya sisteminin yaradılması hesab edilir. Milli innovasiya sistemi **innovativ prioritetlərin** müəyyənləşdirilməsini, innovativ logistikanın inkişafı və innovativ fəaliyyətin stimullaşdırılması üçün dövlət proqramlarının formalaşdırılmasını və həyata keçirilməsini təmin edəcəkdir.*

***Açar sözlər:** innovativ logistika, növləri, logistika səmərəliliyi indeksi, innovativ logistikanın inkişafı*

**JEL Codes: A10, E60, E70, H00; H53; H55; I30; I31; I32; I38**

**Emin Əlirzayev**

*Azərbaycan Dövlət İqtisad Universiteti (UNEC), Azərbaycan, i.ü. f.d.*

*Dövlət Sosial Müdafiə Fondu, Maliyyə departamenti*

*alirzayev@gmail.com*

*ORCID: <https://orcid.org/0000-0001-8622-6905>*

## **SOSIAL MÜDAFİƏNİN TƏŞKİLİNİN PRINSİPLƏRİ VƏ AZƏRBAYCANIN SOSIAL MÜDAFİƏ SİSTEMİNDƏ TƏTBİQİ XÜSUSİYYƏTLƏRİ**

### *Xülasə*

*Məqalədə qloballaşma şəraitində sosial müdafiə sistemləri qarşısında davamlı olaraq formalaşan sosial müdafiənin təşkili problemləri kontekstində sosial müdafiənin təşkili ilə bağlı prinsiplərin sistemə təsirinin əsas xüsusiyyətlərinin elmi-nəzəri əsasları, o cümlədən Azərbaycan Respublikasında sosial müdafiənin təkmilləşdirilməsi mexanizmi kimi onun təşkili və idarə olunması müstəvisində sosial müdafiənin təşkilinə prinsipial mövqedən yanaşmanın inkişaf baxımından əhəmiyyətinin, aktual problemlərinin, tətbiqi imkanlarının və perspektiv istiqamətlərinin təhlili aparılır.*

**Tədqiqatın obyektini** – son hədəfi Azərbaycanda əhalinin sosial rifahının yüksəldilməsi olan sosial müdafiə sisteminin tənzimlənməsi, predmetini – sosial müdafiənin təşkili və idarə olunmasında sosial müdafiə prinsiplərinin prioritetlik baxımından müəyyən olunaraq gözlənilməsi, həmin prinsiplərin sosial müdafiənin effektivliyin yüksəldilməsi məqsədilə dəyərləndirilməsi və tətbiqi imkanlarının öyrənilməsi, **məqsədini** – sosial müdafiə sisteminin inkişafı və əhalinin sosial müdafiəsinin keyfiyyətcə daha da yaxşılaşdırılması istiqamətində sistemli və elmi-nəzəri əsaslandırılmış təkmilləşdirilmə istiqamətlərinin verilməsi, tədqiqat işinin elmi yeniliyini – milli sosial müdafiə modeli kontekstində Azərbaycanda sosial müdafiənin hazırkı inkişafı səviyyəsində sosial müdafiə ehtiyaclarının daha sürətlə dəyişməsi və formalaşması şəraitində təkmilləşdirilməsi istiqamətləri ilə bağlı sistemləşdirilmiş elmi-nəzəri yanaşmaların irəli sürülməsi təşkil edir.

Məqalədə öyrənilən dərslər nəzərə alınmaqla sosial müdafiə proqramlarının işlənilməsində sosial müdafiənin təşkili prinsiplərinin aktualıq baxımından müəyyən edilməsi və tətbiqinin (gözlənilməsinin) sosial müdafiə sistemi çərçivəsində mahiyyəti, əhəmiyyəti və rolu dəyərləndirilməklə, ölkənin sosial müdafiə sisteminin inkişafına təsiri imkanları nəzərdən keçirilir, perspektivə hesablanmış qərarların verilməsi üçün konseptual baxış formalaşdırılır.

Hesab edilir ki, Azərbaycanda formalaşmış sosial müdafiə infrastrukturunu və əlaqədar normativ baza və idarəetmə təcrübəsindən çıxış edərək irəli sürülən nəzəri əsaslar Azərbaycanın sosial müdafiə sisteminin inkişafı istiqamətində milli sosial müdafiə modeli prizmasından prioritetlik nöqtəyi-nəzərdən metodoloji yanaşmaların və islahatların işlənilməsində praktiki əhəmiyyət kəsb etməkdədir.

**Açar sözlər:** *sosial müdafiə, sosial müdafiə prinsipləri, sosial müdafiənin təşkilinin prinsipləri, sosial rifah, sosial təminat*

## **Giriş**

Davamlı proses olan sosial müdafiənin təşkilində sosial müdafiənin mahiyyətinə uyğun olaraq onun məqsədlərinə nail olunması üçün sistemli olaraq sosial müdafiənin təşkili prinsiplərinin müəyyən edilməsi mühüm əhəmiyyət kəsb edir.

Sosial müdafiənin təşkili prinsiplərini sosial müdafiənin təşkili ilə bağlı əsas meyarlar mahiyyətində milli sosial-iqtisadi modellər çərçivəsində sosial müdafiə islahatlarının nəticəliliyi ilə bağlı gözlənilməsi vacib olan şərtləri və hədəflənən istiqamətləri, çərçivələri, əsas inkişaf konturlarını və prioritetləri müəyyən etməyə imkan verən istiqamətlərin məcmusu kimi başa düşmək olar.

Lokal şəraitdə yerli xüsusiyyətlərdən və xronoloji proseslərdən asılı olaraq işlənən sosial müdafiə siyasətlərində sosial müdafiənin təşkili prinsiplərinin məzmunca yenidən formalaşması və prioritetlik xüsusiyyətlərini dəyişməsi baş verir.

Sosial müdafiənin təşkili ilə bağlı prinsiplərə elmi-nəzəri baxış isə sosial müdafiənin özünün global tarixi inkişafı prosesi nəticəsində real təcrübə mühitində formalaşır. Bu prinsiplər çoxluğuna müxtəlif elm sahələri prizmasından baxılması mümkün olsa da, sosial müdafiənin əsasən iqtisadi əhəmiyyətli kateqoriya olmasından irəli gələrək sosial müdafiənin təşkili ilə bağlı prinsiplərin tədqiqinə sistemli və elmi yanaşma zərurəti daha çox iqtisadi əhəmiyyət kəsb edir.

Araşdırmalarımız onu deməyə imkan verir ki, azərbaycandilli mənbələrdə iqtisadi müstəvidə sosial müdafiənin təşkilinə prinsipial mövqedən elmi yanaşılmaqla onun sistemli tədqiqinə, o cümlədən Azərbaycan Respublikası kontekstində dəyərləndirilməsinə hələlik yer yerilməmişdir. Həmçinin ingilisdilli mənbələrdə də ayrı-ayrı prinsiplərlə bağlı yazılara rast gəlinərsə də, bu mövzuya kompleks baxılması müşahidə edilməməkdədir. Daha çox rusdilli mənbələrdə, qismən də türkdilli mənbələrdə bu mövzuya dair daha çox hüquqi aspektdən yazılmış məqalələrə rast gəlinməkdədir.

Eyni zamanda Azərbaycan sosial müdafiə sisteminin inkişafı prosesində strateji inkişaf istiqamətlərinin müəyyənləşdirilməsi üçün isə sistemdə qəbul edilən qərar və proqram xarakterli bütün tədbirlərin effektivliyinin və məqsədəuyğunluğunun dəyərləndirilməsi üçün meyar rolunda çıxış edən – sosial müdafiənin təşkili prinsiplərinin iqtisadi prizmadan elmi-nəzəri tədqiqi milli sosial inkişaf məqsədləri baxımından mühüm əhəmiyyət kəsb etməkdədir.

## **Material və metodlar**

Məqalənin işlənilməsində təhlillərin aparılması ilk növbədə seçilən problemin məzmunundan irəli gəlməklə mövcud olan aidiyyəti milli iqtisadi-normativ baza əsasında müəyyən edilmiş istiqamətlər və tələblərdən çıxışa əsaslanır. Fikirlərin irəli sürülməsində elmi-nəzəri tədqiqat metodlarından əsasən empirik-nəzəri dərkətmə və araşdırma, analiz və sintez, induktiv və deduktiv yanaşma, müqayisə, nəzəri modelləşdirmə, abstraktlaşdırma metodlarına, eyni zamanda qoyulan problemlər üzrə suallara aydınlıq gətirilməsi məqsədilə müxtəlif informasiya və məlumatlardan, göstəricilərdən istifadəyə, zəruri hallarda statistik yanaşma metodologiyalarına əsaslanılmışdır.

## **Müzakirə**

### **1. Sosial müdafiədə sosial müdafiə prinsiplərinin xüsusiyyətləri**

Sosial müdafiənin təşkili konkret idarəetmə prosesində mühit və zaman şəraitində verilən istənilən qərarlarla bağlı məsələlərdə bütün hallarda əhali ehtiyaclarının qarşılanması və sosial müdafiə hüquqlarının təmin olunması istiqamətində sosial müdafiənin təşkili ilə bağlı prioritetlik dərəcəsi asılı olmayaraq əsas meyarlar olaraq islahatlılığın səmərəli alınması üçün gözlənilməli şərtlər mahiyyətində dərk edilən (qəbul edilən və ya

görünən) prinsiplərin yerinə yetirilməsi vəziyyəti xüsusi məqam olaraq diqqət mərkəzində saxlanılır.

Konkret vaxt müddəti və yerli mühiddən asılı olaraq sosial müdafiənin təşkili prinsiplərinin fərqlənməsi və əhəmiyyətlik dərəcəsinə görə fərqlənməsi qəbul edilən xüsusiyyət kəsb edir.

Sosial müdafiənin təşkili prinsiplərinin ayırd edilməsi sosial müdafiə proqramlarının işlənilməsində seçilən kontekstdə müəyyən edilən hədəflərdən asılı olaraq beynəlxalq ədəbiyyatlarda əsasən bəzi prinsip istiqamətləri baxımından oxşarlıq göstərsə də, yerli xüsusiyyətlərdən asılı olaraq praktikada ayrıca prinsiplər də meyarlar olaraq seçilə bilər. Bu isə o deməkdir ki, sosial müdafiə prinsiplərinin nəzərə alınması bu gün dövlət idarəetməsi səviyyəsində sosial müdafiənin təşkilinə münasibətdə bütün hallarda təxirəsalınmaz mahiyyət kəsb etməklə, sosial siyasətin formalaşdırılmasında konkret zaman aralığı (qısamüddətli, ortamüddətli və uzunmüddətli dövrlər) və məkan anlayışı daxilində dəyişən şərtlərdən asılı olaraq sosial müdafiə prinsiplərinə məqsəd və hədəflərdən asılı olaraq kompleks surətdə riayət olunmalıdır və bu zaman yanaşmada hansısa prinsipə daha çox üstünlük verilməsi yalnız prinsiplərinin həmin vaxt prioritetliyi baxımından dəyərləndirilmə aparılması ilə mümkün ola bilər.

Beynəlxalq təcrübədə də sosial müdafiənin təşkili ilə bağlı formalaşmış nəzəri əsaslar sadaladığımız məqamları mahiyyətə ehtiva etməkdədir. Belə ki, Azərbaycanın Respublikasının da 1992-ci ildən tamhüquqlü üzv olduğu - Beynəlxalq Əmək Təşkilatı (BƏT/ing. ILO) tərəfindən 2012-ci ildə qəbul edilmiş BƏT-in sosial müdafiə standartlarına uyğun müəyyən edilmiş təlimatlara uyğun olaraq sosial müdafiənin daha yüksək səviyyələrinin mümkün qədər çox insana çatdırılması strategiyalarının bir hissəsi kimi, sosial müdafiə mərtəbələrinin tətbiqi və ya saxlanması və sosial müdafiə mərtəbələrinin tətbiqi üzrə təlimat verilməsini nəzərdə tutan tövsiyə sənədi üzv ölkələr üçün aşağıdakı prinsiplərin tətbiqini vacib hesab edir [1], [2]:

(a) sosial həmrəyliyə əsaslanan müdafiənin universallığı; (b) milli qanunvericiliklə müəyyən edilmiş müavinətlər almaq hüququ; (c) ödəmələrin adekvatlığı və proqnozlaşdırıla bilməsi; (d) ayrı-seçkiliyə yol verilməməsi, gender bərabərliyi və xüsusi ehtiyacları cavab verilməsi; (e) qeyri-formal iqtisadiyyatda olan şəxslər də daxil olmaqla sosial inklüzivlik; (f) sosial müdafiə zəmanətləri ilə əhatə olunan insanların hüquq və ləyaqətinə hörmət; (g) hədəflərin və vaxt çərçivələrinin müəyyən edilməsi də daxil olmaqla mütərəqqi realizasiya; (h) sosial təminat sxemlərini maliyyələşdirən və onlardan faydalanan şəxslər arasında öhdəliklər və maraqlar arasında optimal tarazlığa nail olmağa çalışarkən maliyyələşmədə həmrəylik; (i) maliyyələşdirmə mexanizmləri və təminat sistemləri də daxil olmaqla, metod və yanaşmaların müxtəlifliyinin nəzərə alınması; (j) şəffaf, hesabatlı və sağlam maliyyə idarəetməsi və inzibatçılığı; (k) sosial ədalət və bərabərlik nəzərə alınmaqla maliyyə, fiskal və iqtisadi davamlılıq; (l) sosial, iqtisadi və məşğulluq siyasətləri ilə uyğunluq; (m) sosial müdafiənin həyata keçirilməsinə cavabdeh olan qurumlar arasında uyğunluq; (n) sosial təminat sistemlərinin çatdırılmasını gücləndirən yüksək keyfiyyətli dövlət xidmətləri; (o) şikayət və şikayət prosedurlarının səmərəliliyi və əlçatanlığı; (p) icranın müntəzəm monitorinqi və dövri qiymətləndirmə; (q) bütün işçilər üçün kollektiv sövdələşmə və assosiasiya azadlığına tam hörmət; və (r) işgötürənlərin və işçilərin nümayəndəlik təşkilatları ilə üçtərəfli iştirak, habelə aidiyyəti şəxslərin digər müvafiq və nümayəndəlik təşkilatları ilə məsləhətləşmələr.

Göründüyü kimi, bu prinsiplər ümumi xarakterli olmaqla, konkret realizasiya halında milli səviyyələrdə proqramların (qanunların və s.) hazırlanması prosesində konkretlik qazanır və prioritetlik dərəcəsinə görə meyarları formalaşdırmaqla proqramların tərtibatının şəklinin, dizaynının formalaşmasını təmin edir.

Türkdilli elektron elmi resurslara müraciət nəticələri bir halda - daha konkret olaraq sosial müdafiənin sosial müdafiə prinsipləri ilə əlaqədə araşdırılmasına həsr edilmiş məqalədə sosial müdafiə ilə bağlı “çoxluq (məslək)” və “təklük (risklər)” adlı prinsiplərin ayırd edilməsini əks etdirən yanaşmanı ehtiva etməkdədir ki, qeyd edilən prinsiplər üzrə aparılmış təhlilin əsas mahiyyətini müvafiq olaraq – birincinə münasibətdə sosial müdafiənin əsasən maddəli işlə bağlı olaraq ortaya çıxması və zamanla müxtəlif işçi kateqoriyalarını əhatə dairəsinə almaqla genişlənməsi, ikincinə münasibətdə isə - Avropa məkanında sosial müdafiənin tarixi inkişafı prosesində ilk əvvəllər müxtəlif sosial müdafiə sistemlərinin yaranması və artması ilə risklərin sayının da çoxalmasına bağlı olaraq ayrı-ayrı qurumlar və həlqələr səviyyəsində müstəqil fəaliyyət göstərən fərqli sosial müdafiə rejimlərinin vahid mərkəzdə (dövlətin idarəetməsində) birləşməsi zərurəti kəsb etməkdədir [3].

Sosial müdafiə sisteminin strukturu baxımından bənzərlik xüsusiyyətləri nəzərə alınmaqla rusdilli mənbələr üzrə axtarış nəticələri isə əsasən sosial müdafiədə prinsiplər baxımından yanaşmanın daha çox sahəvi, xüsusən də çoxsaylı yazılarla sığorta-pensiya sisteminə münasibətdə aparıldığını göstərir. Bilavasitə bu mövzu istiqamətinə həsr edilmiş yenə də azsaylı yazılar arasında Urusova.A.B. tərəfindən sosial müdafiənin əsas prinsipləri kimi, sosial ədalət, sistemlilik, komplekslik, ünvanlılıq, sosial müdafiə üzrə preventiv (xəbərdədic) tədbirlər, sosial müdafiənin çoxsubyektliliyi kimi istiqamətlər qeyd olunur [4]. Digər bir analoji məqsədli yazıda Zanina.O.V. tərəfindən humanizm və sosial ədalət, sistemlilik, komplekslik, adaptivlik, sosial müdafiə üzrə tədbirlərin preventivliyi, çoxsubyektlilik, ünvanlılıq prinsipləri ayırd edilir, eyni zamanda fəaliyyətdə olan sistemin əks etdirilməsi üçün təfərrütlü olaraq digər (qeyd edə bilərik ki, törəmə və ya əlaqədar) prinsiplər də müəyyən olunur [5].

Ümumiyyətlə isə, beynəlxalq təcrübədə sosial müdafiəyə iqtisadi prizmadan prinsipial yanaşmanın daha çox sosial dövlət modeli məqsədlərinə uyğun elmi-araşdırılmasının aparıldığını qeyd etmək mümkündür.

Avropada sosial dövlətlərin formalaşması 19-cu əsrin ortalarından başlamışdır. 1848-ci ilin Avropa baharından sonra cəmiyyətin sabitliyini təmin edən amillərin axtarışı, “sosial məsələ”nin həlli, sinfi ziddiyyətlərin yumşaldılması bütün vətəndaşların qanun qarşısında bərabərliyi və sosial sığorta mexanizminin formalaşması prinsipləri əsasında elmi əsaslandırılmaya və sosial inkişafın yeni modelinə gətirib çıxardı. Sosial dövlətin prinsiplərinin əsasını sosial sığorta mexanizminin formalaşdırılması təşkil edirdi ki, onun köməyi ilə sığorta ödənişlərinin maliyyələşdirilməsində sosial tərəfdaşlıq əsasında sosial ziddiyyətlərin hamarlanmasına cəhd edilirdi [6].

Sosial müdafiənin iqtisadi effektivliyi baxımından isə iqtisadi imkanlarla sosial-maddi imkanları arasında optimal münasibətin tapılması və ya axtarışı müasir suallardan biri olmaqla, təminatın sosial ədalətlilik prinsipi gözlənilməklə həyata keçirilməsinin daha çox vacibliyini önə çıxarmaqdadır.

Bu gün sosial müdafiə sahəsində bir çox xarici mütəxəssislərin diqqəti sosial inkişafın iqtisadi və sosial komponentləri arasında optimal tarazlığa nail olmaq üçün iqtisadi inkişafın prioritetləri ilə sosial ədalətlilik prinsipləri arasında ziddiyyətdən qaçmağa imkan verə biləcək yeni yolların tapılmasına yönəlmişdir [7].

Beynəlxalq təcrübədən də çıxış edərək milli sosial müdafiə modeli timsalında sosial müdafiədə prinsiplərin verilməsinə Azərbaycan Respublikası prizmasından yanaşmaqla sosial müdafiənin təşkili ilə bağlı əsaslanılan hədəf meyarlarını və ya prinsipləri və onların əsas mahiyyətini aşağıdakı kimi tərtib edə, ümumiləşdirə və ya təsnifləşdirə bilərik:

- ümumilik (və ya universallıq) (törəmə prinsip olaraq – müntəzəmlik, sistemlilik, komplekslik, çoxsubyektlilik, həmrəylik, könüllülük, icbarilik);
- ədalətlilik (törəmə prinsip olaraq – bərabərlik və ya sosial bərabərlik);

- ünvanlılıq;
- adekvatlıq;
- adaptivlik;
- sosial məsuliyyətlik;
- sosial inkluzivlik;
- şəffaflıq (törəmə prinsip olaraq - əlçatanlıq);
- vətəndaş məmnunluğu.

## **2. Sosial müdafiənin təşkili ilə bağlı prinsiplərin konseptual dəyərləndirilməsi**

Sosial müdafiənin özünün də mahiyyətinə uyğun olaraq onun təşkili prinsiplərinin nəzəri bazasının tarixən formalaşması sənaye istehsalının inkişafı, muzzdu əməyin təmərküzləşməsi ilə bağlı işçilərin əmək və həyat fəaliyyəti ilə bağlı yaranan peşə və ya mülki müstəvidə baş verən - xəstəlik, əlillik, doğum, ölüm, əmək qəzası, peşə xəstəlikləri, əmək qabiliyyətinin müvəqqəti itirilməsi, hamiləlik, uşağa qulluq, əmək qabiliyyəti xüsusiyyətlərinin əsasən itirildiyi və qazanc əldə edilməsi çətinləşən və ya mümkün olmayan yaşlılıq vəziyyətinə düşmə və digər müxtəlif sosial əhəmiyyətli hadisələr zamanı onların müxtəlif gəlir kompensasiyası və ya digər təminat formalarında müdafiəsi məqsədlərlə dövlət tərəfindən həyata keçirilən tədbirlərin əsas məqsədlərinə uyğun meyarların qabarıq xüsusiyyət kəsb edərək önə çıxması mahiyyətindən qaynaqlanmışdır.

Başqa sözlə, dövlət tərəfindən sosial müdafiə siyasətinin və proqramlarının işlənilməsində əhalinin yararlanması üçün təklif edilən kompleks sosial müdafiə tədbirləri və ya imkanlarından ümumilikdə cəmiyyət və bütün sosial əhali kateqoriyalarının hüquqlar çərçivəsində öz ehtiyac və maraqlarına uyğun maksimum fayda götürməsinə imkan verə biləcək gözlənilən meyarlar sosial müdafiənin təşkili ilə bağlı prinsiplər sistemini formalaşdırmaqdadır.

Sosial müdafiənin muzzdu işlə bağlılığına işarə edən qeyd edilən bu məqamlar isə müasir şəraitdə sosial müdafiənin təşkili ilə bağlı qabaqcadan sığorta haqlarının ödənilməsi hesabına sosial müdafiəni nəzərdə tutan sığorta prinsipinə əsaslanan sosial müdafiə sistemlərinin daha çox təşəkkül tapmasını və dolayısı olaraq sosial müdafiənin özünün sığorta əsaslı mahiyyətini almasını və müasir mərhələdə sosial müdafiənin təmin edilməsində sığorta prinsipinin formalaşması və əhəmiyyətinin möhkəmlənməsinə rəvac vermişdir.

Bu baxımdan, daha sadə formada desək, sosial müdafiənin təşkili ilə bağlı müəyyən mənada ümumbəşəri və qəlibləşməkdə olan prinsiplərin formalaşdığını qəbul etmək lazımdırsa da, bu prinsiplər zamana uyğun real yerli ehtiyac, hədəf və məqsədlərə uyğun olaraq daha vaciblik (prioritetlik) xüsusiyyəti göstərməklə dəyişkənlik mahiyyəti kəsb edir, eyni zamanda lokal-millə sosial müdafiə modelləri çərçivəsində fərqli (əlavə) prinsip istiqamətlərinin qəbul (müəyyən) edilməsi ilə səciyyələndirilə bilər.

Qeyd olunanlar baxımından sosial müdafiənin təşkili ilə bağlı ilk növbədə - ümumilik (və ya universallıq) və ədalətlik prinsiplərinin mövcudluğu dərk ediləndir.

Hazırkı dünyada sosial müdafiədə sosial müdafiənin fundamental olaraq dövlət tərəfindən təmin edilən bir müdafiə mexanizmi olaraq qəbul edildiyini nəzərə alaraq, ümumilik prinsipini cəmiyyətin bütün mümkün sosial əhali qruplarını əhatə etməsi məqsədi yönündə dövlət tərəfindən fəaliyyət və tədbirlərin görülməsində gözlənilən meyar olaraq başa düşmək olar. Sosial müdafiədə ümumilik prinsipinin gözlənilməsinin əsas mahiyyətini – hazırlanılan sosial müdafiə proqramlarının əhalinin sosial müdafiə ehtiyaclarının, sosial mahiyyətli iqtisadi problemlərinin öyrənilməsilə tərtib edilməsini və bu məsələdə heç bir sosial qrupun kənarında qalmaması, eyni zamanda subyektiv olaraq önə çəkilərək resurların daha çox həmin qrupa yönəldilməməsini və beləliklə, digər sosial



qrupların imkanları çərçivəsinə müdaxilə olunmaması şəraitinin gözlənilməsi və ümumən bütün qrupların bu və ya digər dərəcədə müsbət təsirlənməsinin hədəflənilməsi təşkil etməkdədir.

Sosial müdafiənin təşkil ilə bağlı ümumilik və (və ya universallıq) prinsipindən törəmə olaraq, ilk növbədə həmçinin sosial müdafiədə müntəzəmlik prinsipini ayırmaq mümkündür. Belə ki, müasir şəraitdə sosial müdafiənin ölkələr səviyyəsində tətbiqi təcrübəsi tarixən davamlılıq şəraitində baş verdiyi üçün cəmiyyət tərəfindən də dövlətə münasibətdə, bir növ, tələbə çevrilmiş və dövlət məqsədləri içində yer alaraq onun funksiyalarından və idarəetmə mexanizmlərindən birinə çevrilməklə, həmçinin davamlı və kəsilməz proses olaraq tətbiq zəruriliyi əhəmiyyəti kəsb etmişdir.

Həmçinin bu prinsipdən törəmə olaraq komplekslik və sistemlilik prinsiplərini də ayırmaq olar. Bu iki törəmə prinsip əslində işlənən sosial müdafiə proqramlarının sahələrarası əlaqədə kompleks və sistemli şəkildə tədqiq edilmə, araşdırılma, problemlərin öyrənilməsi və kompleks həll yollarının axtarılması yanaşmasını ehtiva edir. Bu prinsiplər eyni zamanda sosial müdafiə sahəsinin inkişafı və idarə edilməsinin təkə iqtisadi əsaslı problemlərlə deyil, eyni vaxtda sosial və iqtisadi münasibətlərin sosial müdafiə ilə əlaqədə olan müxtəlif sahələrindən (səhiyyə, təhsil, ictimai təhlükəsizlik, işə sistemi, maliyyə sistemi və s.) təsisatların inkişafı ilə bağlı olan problemlərə birgə sistemli və kompleks yanaşmada həyata keçirilməsi zərurəti ilə bağlı meyarların əhəmiyyətinə işarə etməkdədir.

Sosial müdafiədə ədalətlik (və ya sosial ədalət) prinsipininin əsas mahiyyətini – sosial müdafiə proqramları və islahatlarının tərtibinin, işlənilməsinin və realizasiyasının ayrı-ayrı sosial qrupların və fərdlərin individual və cəmiyyət halında sosial müdafiə və təminatla bağlı hüquqlarının əmək fəaliyyətinə adekvatlıq prinsipilə qorunması və üçüncü tərəfin hüquqları dairəsinə müdaxilə edilməməsi şəraitində aparılması meyarı təşkil edir.

Sosial müdafiənin təşkil ilə bağlı ümumilik və (və ya universallıq) prinsipindən həmçinin törəmə olaraq sosial müdafiənin çoxsubyektliliyi prinsipini də ayırmaq olur. Nəzəri olaraq sosial müdafiənin həyata keçirilməsində ən böyük və əhəmiyyətli subyekt olan tərəf olaraq təkə dövlətin deyil, eyni vaxtda öz səlahiyyətləri çərçivəsində həmkarlar ittifaqları, eyni zamanda geniş sosial-iqtisadi mənada – həmçinin işəgötürən statusunda iştirak edən sahibkarlıq subyektlərin iştirak payının olmasının nəzərə alınması (sosial müdafiə hüquqlarının qorunması, əməkhaqqı ödənilməsi, müavinət, sığorta ayırmalarının, təqaüd və s. sosial əhəmiyyətli ödəmələrin aparılmasında iştirak və s. baxımından) bu fikrə gəlməyə imkan verir. Bu prinsipin mahiyyəti eyni zamanda sosial müdafiənin təşkilində proqramları birbaşa maliyyələşdirən tərəf olan dövlətin iştirakı ilə yanaşı, həmçinin münasibətlərə könüllülük əsasında müxtəlif təşkilatların və təsərrüfat subyektlərinin də cəlb edilmə imkanlarının qəbul edilənliyi ilə də uzlaşmaqdadır. Sosial müdafiə münasibətlərinin idarə edilməsində, başqa sözlə, dövlət-özəl-təşkilat (müəssisə)-vətəndaş tərəfdaşlığının təmin olunması yerli (milli) kontekstdə sosial müdafiədə sahələr üzrə effektivliyin dəyərləndirilməsinə, boşluqların, çatışmazlıqların, aktual çətinliklərin və digər problemlərin daha asan və tez aşkarlanmasına, buna əks nəzarət tədbirlərinin və mexanizmlərinin işlənilməsinə başlanılması üçün imkanlar açır. Qeyd edilənlər baxımından sosial müdafiədə çoxsubyektlilik prinsipinin gözlənilməsi eyni zamanda bütün sosial müdafiə sistemləri üçün həmçinin kənar subyektiv problemlər yaradan mərkəzləşmə proseslərini azaltmaqla sosial müdafiəni həyata keçirən dövlət orqanları və qurumlarının da məsuliyyətliliyin artmasına, onlar üzərində ictimai nəzarətin güclənməsinə, həmçinin sistem barəsində məlumatlılıq səviyyəsinin artması ilə şəffaflığın da artmasına töhfə vermiş olur. Sosial müdafiəyə prinsipial yanaşmada bütövlükdə bütün prinsiplər arasında bu və ya digər dərəcədə qarşılıqlı əlaqə mövcud olmasına baxmayaraq, bu prinsipi ümumilik prinsipindən fərqləndirən əsas cəhət – onun hər bir islahat təşəbbüsləri zamanı bütün sosial qrupların

vəziyyətinin yaxşılaşdırılmasına az və ya çox dərəcədə, lakin bütün hallarda yönəlməsi deyil, yalnız hüquqların təmin olunması çərçivəsində gözlənilməsi ilə bağlıdır. Bu məqam bu mənada sosial müdafiədə ədalətlik prinsipinin gözlənilməsi ilə bağlı sosial müdafiə ilə normativ bazanın təkmilləşdirilməsi zərurəti arasındakı əlaqəni və ya ədalətlik prinsipinin təmin olunmasında normativ bazanın əhəmiyyətini ortaya çıxarır.

Bəzi hallarda sosial müdafiənin təşkili ilə bağlı *bərabərlik* və ya *sosial bərabərlik* prinsipindən də bəhs edilməsinə rast gəlinir. Lakin hesab etmək olar ki, ədalətlik prinsipi daha geniş anlayış olmaqla həmçinin özündə sosial bərabərlik prinsipini də ehtiva edir. Bu baxımdan bərabərlik prinsipini ədalətlik prinsipinin törəməsi olaraq qəbul edilməsinin daha məqsədamüvafiq olduğu fikrindəyik. Bu prinsip sosial müdafiədə maddi-texniki və maliyyə imkanlarının regional yerləşmə, etnik, gender, irqi, dini, mədəni və didər xüsusiyyətlərindən asılı olmayaraq sosial müdafiə zəmanətləri və təminat formaları ilə əhatə olunmada əmək fəaliyyətinə münasibətin nəzərə alınmasına, diskriminasiyaya yol verilməsini, sosial ehtiyacların həssaslığı və təxirəsalınmazlığına (gəlir, fiziki sağlamlıq və s. aspektlərdən) görə rəşional istifadə edilməsinin gözlənilməsini ifadə edir.

Sosial müdafiədə sosial ədalət prinsipinin təmin olunması xüsusilə getdikcə dah çox əhəmiyyət qazanan - sığorta prinsipinin gözlənilməsi ilə sıx əlaqəlidir. Sosial müdafiənin təşkilinin müasir mahiyyətinə uyğun olaraq isə onun fərdlərdən və ya müxtəlif sosial qruplardan maddi itki, yaxud fiziki sağlamlığa xətər yetirilməsi ilə müşayiət olunan və qazanc əldə edilməsi imkanlarını məhdudlaşdıran müxtəlif sosial əhəmiyyətli hadisələr zamanı ödəniş əsaslı sığorta təminatı kimi çıxış etməsi sığorta prinsipinin xüsusi və ayrıca prinsip olaraq formalaşmasını da təmin etmişdir. Sosial müdafiədə sosial sığorta prinsipinin təmin olunması isə dövlət sosial sığorta sistemləri çərçivəsində olmaqla daha çox icbari əsaslarla baş verdiyindən bəzən törəmə prinsip olaraq sosial müdafiənin təşkilində *icbarilik* prinsipini də müəyyən mənada ayırd etmək mümkündür (məsələn, məcburi əsasda ödənilən sosial sığorta haqları hesabına formalaşan fondlar hesabına pensiya və sosial müavinətlərlə təminat sistemləri (sığorta-pensiya sistemi) icbarilik prinsiplərinə əsaslanır). Sosial müdafiədə icbarilik prinsipinin tətbiqinin əhəmiyyəti özünü sosial müdafiənin baza və ya ən azından minimal səviyyədə təmin olunması, xüsusən əhalinin həyat səviyyəsinin yoxsulluq həddinə düşməsi, eyni zamanda iqtisadi proses olan gəlir yaradılması nəticəsində formalaşan gəlir bərabərsizliyi, əhalinin gəlir qütbləşməsi kimi başlıca iqtisadi əsaslı sosial problemlərlə mübarizənin təminatçısı kimi çıxış etməsində açır.

Analoji olaraq müasir şəraitdə sosial müdafiə sistemi çərçivəsində sığorta prinsiplərilə idarə olunan müdafiə mexanizmlərinin həmçinin könüllü əsaslarla da fəaliyyət elementlərini özündə birləşdirdiyini nəzərə alsaq, onda törəmə mahiyyətində həmçinin *könüllülük* prinsipini də sosial müdafiənin təşkili prinsipi olaraq qəbul edə bilərik (məsələn, əlavə pensiya təminatını nəzərdə tutan könüllü sosial sığortanın tətbiqi istiqamətində). Eyni zamanda sosial müdafiənin dövlət tənzimlənməsi aləti olaraq daha çox əhəmiyyət qazandığı hazırkı inkişafı mərhələsində cəmiyyətdə sosial rifah halının ümumilikdə tarazlaşdırılması və yaxşılaşdırılması məqsədinə uyğun olaraq fəaliyyətin qurulması, demək olar ki, həmrəylik məsələsinin də xarakterik prinsip olaraq formalaşmasına gətirib çıxamışdır. Belə ki, xüsusilə sığortalama mahiyyətinə əsaslanan sosial zəmanət (müdafiə) təsisatlarının fəaliyyət fəlsəfəsi, o cümlədən pensiya təminatı sisteminin məcburi dövlət sosial sığortasına əsaslanan birinci pilləsinin (beynəlxalq ədəbiyyatlarda bəzən “pensiya sığortası” da adlandırılır bilir), işsizlikdən sığorta, icbari tibbi sığorta və digər sistemlərin fəaliyyətinin əsası *həmrəylik* (çox vaxt beynəlxalq səviyyədə “pay as you go” adlandırılır) prinsipinə riayət olunması üzərində qurulur. Bu prinsipi sığorta prinsipinin, bir növ, zidd qarşılığı olaraq qəbul etmək olar, belə ki, həmrəylik prinsipi dedikdə, sığortaolunan tərəfdən sığorta haqlarının sığortaçıya ödənilməsi qarşılığında

formalaşdırılan vahid fondlar hesabına üçüncü tərəflərin (sığortaolunanların) sosial müdafiə ehtiyaclarının qarşılıqlı şəkildə ödənilməsi nəzərdə tutulur, başqa sözlə, investisiya mexanizmlərindən hesabına yaradılan fondlardan istifadə edilmədən vahid şərti yığım mahiyyətli fondlara ödənilən cari sığorta haqları hesabına həmin fondlardan nəzərdə tutulan istiqamətlər üzrə xərclərin maliyyələşdirilməsi aparılır.

Sosial müdafiənin təşkilində işlənən islahat və proqramların icrası zamanı konkret əhali qruplarının təsir dairəsinə alınmasının hədəflənməsi meyar olaraq sosial müdafiədə **ünvanlılıq prinsipini** formalaşdırır. Sosial müdafiə islahatlarının elmi-nəzəri əsasda işlənilməsi, reallaşdırılması imkanları və səmərəsi, qeyd edə bilirik ki, böyük ölçüdə tərtibat zamanı ünvanlılıq prinsipinin gözlənilməsindən bilavasitə asılıdır. Belə ki, sosial müdafiənin təşkilində qarşıya qoyulan hədəfə uyğun olaraq konkret sosial qruplara istiqamətlənmiş məqsədlərə nail olunması üçün bütün texniki-təşkilati, maddi-maliyyə-resurs imkanlarının və ayrılacaq çərçivənin qabaqcadan müəyyən edilməsi, nəticələrin müəyyənləşdirilməsi, nəticə indikatorlarının proqnozlaşdırılması ünvanlılığın gözlənilməsindən birbaşa asılıdır.

Müasir şəraitdə sosial müdafiənin təşkilində müxtəlif mexanizmlərin ümumi təsvirdə - dövlət büdcəsi və sığorta prinsipinə əsaslanılmaqla formalaşdırılan büdcədənəkar məqsədli fondları vəsaitlərindən istifadə hesabına tətbiq edildiyini nəzərə aldıqda sosial müdafiənin təşkilində daha çox sığorta və ünvanlılıq prinsiplərinin daha qabarıq özünü göstərdiyini qeyd etmək olur. Belə ki, tətbiq edilən sosial müdafiə mexanizmlərini müxtəlif sosial qrupların ehtiyaclarının ödənilməsindəki miqyasına və əhəmiyyətinə görə daha çox önə çıxan əsas iki istiqamətdə - sosial sığorta sistemi və ünvanlı dövlət sosial yardım sistemləri şəklində ayırmaq mümkündür. Qlobal tendensiya olaraq əhali uzunömürlülüğünün artdığı, müxtəlif mənşəli təsirlərin çoxalması ilə cəmiyyətdə sosial, iqtisadi, psixoloji, məişət, sağlamlıq və s. aspektlərdən həyat şəraiti ilə bağlı problemlərin təbii olaraq artdığı bir dövrdə sosial müdafiənin digər bir qolu olan sosial xidmətlərin təşkili də ünvanlılıq prinsipinin əsas tutulmalı olan üçüncü bir istiqaməti olaraq getdikcə əhəmiyyət qazanmaqdadır.

Sosial müdafiənin təşkilində işlənən proqramların, siyasətin, xidmət təklifinin, həmçinin mövcud zəmanət mexanizmlərinin cəmiyyət, əhali, sosial qruplar və fərdlərin sosial müdafiə ehtiyaclarına yönəlməsini nəzərdə tutan və rəşional olaraq qarşılınmasına imkan verəcək şəkildə təşkilati meyarlarına uyğunluğu ifadə edən adekvatlıq prinsipini də ayırmaq olar. Məna etibarilə adekvatlıq prinsipinin ünvanlılıq prinsipi ilə yaxınlığı da sezilən məqamlardan hesab edilə bilsə də, ünvanlılıq sosial qruplara, yaxud fərdlərə yönəlmənin, adekvatlıq prinsipi isə ümumən təklif edilən zəmanətlərin təşkilati keyfiyyəti və səmərəliliyinin önə çıxması ilə özünü daha çox göstərir.

Sosial müdafiə proqramlarının hədəflənən nəticəyə istiqamətlənmiş olaraq arzuolunan nəticəni verməsi üçün bütün hallarda həmin proqramların sosial müdafiəni əhatə edən və ona təsir edən amillər, proseslər, tendensiyalar və meyillər, sistem daxili faktorlar, proseslər və xüsusiyyətlər ciddi şəkildə nəzərə alınmaqla hazırlanması tələb olunmaqdadır ki, bu cəhətlər sosial müdafiənin təşkili ilə bağlı adaptivlik prinsipinin gözlənilməsi əhəmiyyətini və əsas mahiyyətini təşkil edir. Sahə üzrə qanunvericilik aktlarının, islahat tədbirlərinin, dövlət proqramlarının, bütövlükdə bütün tədbir və qərarların baş verən və sosial müdafiəyə təsirli sosial-iqtisadi dəyişmələrə həssas yanaşmada işlənilməsi tələb olunur. Bu mənada, məsələn, minimal əməkhaqqı, yaşayış minimumu, minimum pensiya, ehtiyac meyarı kimi minimal həyat səviyyəsinə təsirli indikatorlara istehlak qiymətləri indeksinin artımı nəzərə alınaraq yenidən baxılması zəruri məsələlərdəndir.

Sosial müdafiənin təşkili zamanı dövlət-əhali (vətəndaş) - müəssisə və təşkilatlar (o cümlədən sahibkarlıq subyektləri) kimi sosial tərəfdaşlar arasında onların məqsəd, funksiya

və məramlarından irəli gələrək qarşılıqlı şəkildə münasibətlərinin çərçivə hüdudlarını, əsaslarını və qarşılıqlı öhdəlikləri nəzərdə tutan meyar olaraq sosial məsuliyyətlik prinsipi də əhəmiyyətli hesab olunur. Bu prinsipin gözlənilməsi sosial müdafiənin təmin olunmasına məsul dövlət orqanları və qurumları işin qurulmasının, əldə olan maddi-texniki və maliyyə resurslarının sosial qrupların ehtiyaclarının rəasional olaraq qarşılınmasına yönəldilməsinə, bir növ, vadar edir, eyni zamanda mövcud normativ baza və təşviqat işləri vasitəsilə əmək münasibətlərində olan və olmayan əhalinin və fərdlərin sosial müdafiə sisteminin iştirakçısı qismində vəzifə, hüquq və məsuliyyətlərini dərk etməyə imkan verməklə sosial müdafiənin həyata keçirilməsi üçün infrastruktur imkanlarının yaxşılaşmasına müsbət təsir göstərir.

Sadalanan prinsiplərlə qarşılıqlı məzmun əlaqəsində olan və son ədəbiyyatlarda və qanunvericiliklərdə getdikcə daha çox nəzərə alınmağa başlanılan digər bir prinsip olaraq – sosial inkluzivlik prinsipinin tətbiqi də diqqəti cəlb edir. Bu prinsipin gözlənilməsi hazırlanan sosial müdafiə proqramlarının cəmiyyətin bütün fərdlərinin, xüsusən sağlamlıq imkanları məhdud olan, sosial dezaptasiya və ya deprivasiyaya vəziyyətində olan şəxslərin də müxtəlif sosial, reabilitasiya, sosial-iqtisadi və maliyyə əhəmiyyətli dəstək tədbirləri ilə əhatə olunması vacibliyinin nəzərdə saxlanılması ilə bağlıdır. Bu prinsipin mahiyyətinin xüsusi cəhəti – eyni zamanda qeyri-formal iqtisadiyyatda iştirakçı olan qrupların da preventiv tədbirlər sayəsində sosial müdafiə ilə əhatə olunması meyarını ifadə etməsindədir. Sosial inkluzivlik prinsipi sosial müdafiənin həyata keçirilməsinin bilavasitə məqsəd və vəzifələrinə yaxın mənə kəsb edir. Sosial inkluzivlik prinsipi sosial cəhətdən xüsusilə həssas sosial qrupların (fərdlərin) də işlənən sosial müdafiə proqramlarından kənarında saxlanılmaması, onların maraqlarının nəzərə alınmaması meyarını ifadə edir. Qeyd edilən aspektlərdən sosial inkluzivlik prinsipinin gözlənilməsi eyni vaxtda sosial ədalət və ya sosial bərabərlik prinsipinin gözlənilməsi çərçivəsində baş verməklə aradakı qarşılıqlı əlaqəni ifadə etməyə də imkan verir.

Qlobal meyillər də nəzərə alınmaqla sosial müdafiə sistemlərinin inkişafının hazırkı mərhələsində sosial müdafiəyə baxışlardakı reformasiya prosesləri yeni prinsiplərin formalaşmasını da şərtləndirməkdədir. Bu qəbildən olmaqla, informasiya dövrü hesab edilən, məlumatların (informasiyaların) müasir kommunikasiya vasitələrinin köməyi ilə asan əldə olunduğu, informasiya əlçatanlığının yüksək səviyyədə olduğu hazırkı mərhələdə sosial müdafiənin təşkili ilə bağlı önəm verilən və artan aktualıq kəsb edən meyarlardan biri olaraq şəffaflıq məsələlərinin də ayrıca bir prinsip olaraq formalaşmaqda olduğunu deməyə əsas verir. Sosial müdafiədə şəffaflıq prinsipi sosial qruplara yönəldiyi kimi, həmçinin idarəetmə səviyyəsinə də yönəlməklə idarəetmə qərarlarının verilməsi və hesabatlılıq məsələlərinin də mümkün hədlərdə (konfidensiallıq və korporativ maraqlar gözlənilməklə) müxtəlif vasitələrlə açıq şəkildə ictimaiyyətə əlçatanlığının təmin olunmasının əhəmiyyətliyi məqamını da nəzərdə tutur. Sosial müdafiənin səmərəli təşkili baxımından şəffaflıq prinsipinə vətəndaşa istiqamətlənmə ilə bərabər, effektiv büdcə planlaşdırılması və maliyyə vəsaitlərinin xərclənməsi ilə də bağlı şəffaflığın, məlumat açıqlılığının təmin olunması istiqamətində şəxələndirilməsi şəklinə yanaşılması mühüm əhəmiyyətlidir.

Şəffaflıq prinsipi də törəmə olaraq əlçatanlıq prinsipinin də sosial müdafiədə mahiyyətə əhəmiyyət kəsb etdiyini qeyd etmək olar. Sosial müdafiədə zəmanət mexanizmlərinin şəffaflıq şəraitində təqdim edilməsi sosial məsuliyyətlik prinsipinin də gücləndirilməsinə təsir etməklə sosial müdafiədə monitoring, xidmət keyfiyyətinin yüksəldilməsinin qiymətləndirilməsinə çalışılması təşəbbüslərini atırır.

Sosial müdafiədə şəffaflıq prinsipinin gücləndirilməsi, o cümlədən sosial müdafiədə əlçatanlığın artırılması üçün sosial müdafiənin təşkili və idarə olunmasının informasiya-kommunikasiya və rəqəmsal texnologiyaların tətbiqi platformasında genişləndirilməsi

imkanlarının dəyərləndirilməsi müasir şəraitdə xərctutumluq, operativlik, rahatlıq, asanlıq baxımından da sosial müdafiə sistemləri üçün əlverişlidir.

Eyni vaxtda müasir şəraitdə sosial müdafiənin təşkilində yuxarıda sadalanan qarşılıqlı əlaqəli olan prinsiplərlə eyni vaxtda qarşılıqlı əlaqədə inkişaf edən yeni bir prinsipin – vətəndaş məmnunluğu prinsipinin formalaşmasını da qeyd etmək olar. Müasir dünyada öz hüquqlarını, o cümlədən sosial müdafiə hüquqlarını və faydalanılması mümkün imtiyazları bilən və sosial müdafiə ilə bağlı yetəri məlumatlılıq (savadlılıq) səviyyəsinə malik vətəndaş obrazının günbəgün daha çox formalaşması baxımından fərdin ehtiyaclarının qarşılınması üçün sosial müdafiə sistemlərindən sosial müdafiənin təşkilinin vətəndaşa xidmət müstəvisində aparılması daha çox tələb olunmaqda və sosial müdafiənin həyata keçirilməsinin əslində aktual vəziyyətdə son hədəfi olan - vətəndaş məmnunluğunun əldə olunması üçün sosial müdafiənin bundan əvvəl sadaladığımız bütün – ümumilik, ədalətlik, ünvanlılıq və onlardan törəmə kimi qiymətləndirdiyimiz digər prinsiplərinin yerinə yetirilmiş olması mütləq əhəmiyyət qazanmaqdadır. Bir növ, bu baxımdan, hesab edilir ki, sosial müdafiənin təşkilində vətəndaş məmnunluğuna nail olunmuşdursa, deməli əhalininin və ya fərdin sosial müdafiə ehtiyacları və problemləri daha yaxşı səviyyədə qarşılınmış və sosial müdafiənin təşkili ilə bağlı bütün prinsiplər müəyyən mənada gözlənilmişdir.

Beləliklə, sosial müdafiənin təşkili prinsiplərini sosial müdafiənin məqsədlərinə, qarşıya qoyulan hədəflərə nail olunması üçün qərar qəbulunda gözlənilməsi şərt hesab edilən əsas meyarlar məcmusu kimi ümumiləşdirmək mümkündür və sosial müdafiənin təşkilində müəyyən edilən prinsiplər sosial müdafiə mexanizmləri olaraq təklif edilən zəmanət mexanizmlərinin səmərəliliyini qiymətləndirməyə, eyni zamanda islahat ehtiyaclarını müəyyənləşdirməyə imkan verir (şəkil 1).

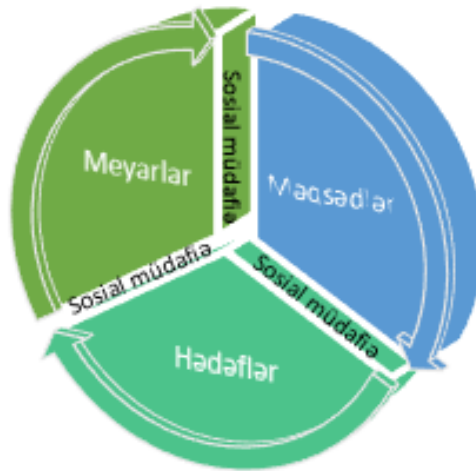

**Şəkil 1. Sosial müdafiənin təmin olunması çərçivəsində onun təşkili prinsiplərinin nəzəri-metodoloji mahiyyəti**

*Mənbə:* müəllif tərtib etmişdir.

Sosial müdafiədə onun təşkili prinsiplərinin iqtisadi fəlsəfəsini açmağa imkan verən yuxarıdakı şəkildəki təsvirdən də başa düşmək mümkündür ki, sosial müdafiədə prinsiplərin müəyyən olunması sosial müdafiədə qarşıya qoyulmuş məqsədlər və hədəflərdən asılı olaraq sosial müdafiənin idarə olunmasında əhəmiyyət verilən istiqamətlər və gözlənilməsi daha vacib hesab edilən meyarların dəyişkən amillər nəzərə alınmaqla davamlı olaraq aydınlaşdırılması prosesidir.

### **3. Azərbaycan Respublikasında sosial müdafiənin təşkilinin prinsiplərə nail olunması baxımından sahəvi dəyərləndirilməsi, sosial müdafiənin prinsiplərinin tətbiqi xüsusiyyətləri və problemləri**

#### **Ümumilik prinsipi baxımından dəyərləndirilmə**

Azərbaycan nümunəsində sosial müdafiənin sahələri üzrə statistik göstəricilərdən və müxtəlif nəticə indikatorlarının nəzərə alınması ilə ölkə timsalında əsas götürülən sosial müdafiə prinsiplərinin, onlar arasında prioritetlik verilən istiqamətlərin müəyyənləşdirilməsi, eyni zamanda konkret müddət aralıqlarında sosial müdafiə ilə bağlı məqsədlərə nail olunmasının çoxaspektli qiymətləndirilməsi aparıla bilər.

Bu mənada sosial müdafiə prinsipləri qismində tərəfimizdən verilən başlıca istiqamətlər nəzərə alınmaqla Azərbaycanda retrospektiv baxımından sosial müdafiənin təşkilində onun prinsiplərinin tətbiqinin əsas xüsusiyyətlərini aşağıdakı başlıca istiqamətlərdə icmallaşdırma bilərik:

Azərbaycanda sosial müdafiədə ümumilik prinsipinin təmin olunması ilk növbədə konstitusion əsaslardan irəli gəlir: Ədalətli iqtisadi və sosial qaydalara uyğun olaraq hamının layiqli həyat səviyyəsinin təmin edilməsi başlıca niyyət istiqamətlərindən biri olaraq Azərbaycan Respublikasının 1995-ci ildə ümumxalq səsverməsində qəbul edilmiş Konstitusiyaya aktında qəbul olunmuşdur. Azərbaycanda dövlətin xalqın və hər bir vətəndaşın rifahının yüksəldilməsi, onun sosial müdafiəsi və layiqli həyat səviyyəsinin qayğısına qalması, Azərbaycan dövlətinin mədəniyyətin, təhsilin, səhiyyənin, elmin, incəsənətin inkişafına yardım göstərməsi, ölkənin təbiətini, xalqın tarixi, maddi və mənəvi irsini qoruması sosial inkişaf və dövlətçilik fəlsəfəsi kimi müəyən olunmuşdur.

Sosial təminat hüququ olaraq, hər kəsin sosial təminat hüququnun olmasının, yardıma möhtac olanlara kömək edilməsinin ilk növbədə onların ailə üzvlərinin borcu olmasının, hər kəsin qanunla müəyyən edilmiş yaş həddinə çatdıqda, xəstəliyinə, əlilliyinə, ailə başçısını itirdiyinə, əmək qabiliyyətini itirdiyinə, işsizliyə görə və qanunla nəzərdə tutulmuş digər hallarda sosial təminat hüququna malik olmasının, təqaüdlərin və sosial müavinətlərin minimum məbləğinin qanunla müəyyən edilməsinin, dövlətin xeyriyyəçilik fəaliyyətinin, könüllü sosial sığortanın və sosial təminatın başqa növlərinin inkişafı üçün imkanlar yaratmasının ölkənin ana normativ sənədində ilkin (baza) sosial-iqtisadi hüquqlar olaraq müəyyənləşdirilməsi sosial müdafiənin ümumən təşkilinin də yönünün əsas istiqamətlərini, ilkin prioritetləri müəyyənləşdirmişdir ki, bu sadalananlar ilk növbədə ümumilik prinsipinin (eyni zamanda ondan törəmə prinsiplərinin) təmin olunması ilə bağlıdır. Həmçinin nikah hüququ (nikah və ailə dövlətin himayəsində olması, analıq, atalıq, uşaqlığın qanunla mühafizə edilməsi, dövlətin çoxuşaqlı ailələrə yardım göstərməsi, ər ilə arvadın hüquqlarının bərabərliyi, uşaqlara qayğı göstərilməsinin, onların tərbiyə edilməsinin valideynlərin həm hüququ, həm də borcu olması, valideynlərə hörmət edilməsi, onların qayğısına qalmağın uşaqların borcu olması, 18 yaşına çatmış əmək qabiliyyətli uşaqların əmək qabiliyyəti olmayan valideynlərini saxlamağa borclu olması), əmək hüququ (əməyin fərdi və ictimai rifahın əsası kimi qəbul edilməsi, hər kəsin əməyə olan qabiliyyəti əsasında sərbəst surətdə özünə fəaliyyət növü, peşə, məşğuliyyət və iş yeri seçmək hüququnun olması, heç kəsin zorla işlədilməsinin, əmək müqaviləsinin məcbur bağlanılmasının yolverilməzliyi, əmək müqavilələrinin sərbəst bağlanılması, hər kəsin təhlükəsiz və sağlam şəraitdə işləmək, heç bir ayrı-seçkilik qoyulmadan öz işinə görə dövlətin müəyyənləşdirdiyi minimum əmək haqqı miqdarından az olmayan haqq almaq, işsizlərin dövlətdən sosial müavinət almaq hüquqlarının olması, dövlətin işsizliyin aradan qaldırılması üçün bütün imkanlarından istifadə etməsi), tətillik hüququ (hər kəsin təkbaşına və ya başqaları ilə birlikdə tətillik etmək hüququnun olması, əmək müqaviləsi əsasında işləyənlərin tətillik etmək

hüququnun yalnız qanunla nəzərdə tutulmuş hallarda məhdudlaşdırıla bilməsi, fərdi və kollektiv əmək mübahisələrinin qanunla müəyyənləşdirilmiş qaydada həll edilməsi), istirahət hüququ (hər kəsin istirahət hüququnun olması, əmək müqaviləsi ilə işləyənlərə qanunla müəyyən edilmiş, lakin gündə 8 saatdan artıq olmayan iş gününün, istirahət və bayram günlərinin, ildə azı bir dəfə 21 təqvim günündən az olmayan ödənişli məzuniyyətin verilməsinin təmin edilməsi), vergilər və başqa dövlət ödənişlərinin (bu çərçivədə o cümlədən məcburi dövlət sosial sığorta haqları da əhatə olunmaqla) ödənilməsi vəzifəsi (qanunla müəyyən edilmiş vergiləri və başqa dövlət ödənişlərinin tam həcmdə və vaxtında ödənilməsinin hər bir kəsin borcu olması) və s. kimi sosial əhəmiyyətli və insanın (fərdin) həyat səviyyəsinin təminatı üçün baza əhəmiyyət kəsb edən təsisatların mövcudluğu Azərbaycanda ümumilik prinsipinin bərqərar olmasını ilk növbədə təmin etmişdir. Eyni zamanda sosial müdafiənin həyata keçirilməsinin son hədəfi olan - bilavasitə iqtisadi əhəmiyyətli olmamaqla fərdin layiqli həyat səviyyəsinin təmin olunmasında əlavə amillər olan - hər kəsin sağlam ətraf mühitdə yaşamaq hüququnun təmin olunmasının, ekoloji mühitin qorunmasının, mədəni həyatda iştirak etmək, mədəniyyət təsisatlarından və mədəni sərəvətlərdən istifadə hüquqlarının və qoruma vəzifələrinin, sağlamlığın qorunması hüququnun təmin olunmasının, sağlamlığın qorunması və tibbi yardım almaq hüququnun təmin olunmasının, dövlətin müxtəlif mülkiyyət növləri əsasında fəaliyyət göstərən səhiyyənin bütün növlərinin inkişafı üçün zəruri tədbirlər görməsinin, sanitariya-epidemiologiya salamatlığına təminat verməsinin, tibbi sığortanın müxtəlif növləri üçün imkanlar yaratmasının, təhsil hüququnun təmin olunmasının, mənzil hüququnun təmin olunmasının konstitusion səviyyədə təmin edilməsinə zəmanət verilməsi sosial müdafiədə ümumilik prinsipinin gözlənilməsi və gücləndirilməsini təmin etməkdədir.

Bununla belə, icra olunan sosial müdafiə proqramlarının əhatə dairəsinə prospektiv baxış ötən dövr ərzində sosial müdafiədə islahatlılığın pensiya təminatı sahəsinə daha çox ayrıldığını və real dinamikanın daha qabarıq göründüyünü, buna münasibətdə ünvanlı dövlət sosial yardım, sosial müavinətlərlə təminat kimi sahələrin bir qədər geridə inkişafını deməyə əsas verir ki, bu da sosial müdafiədə ümumilik prinsipindən törəmə olaraq universallıq prinsipinin gözlənilməsi ilə bağlı axsaqlığı önə çıxdığını hesab etməyə imkan yaradır. Təbiidir ki, bu, müstəqillik əldə edildikdən sonrakı illərdə ölkə qarşısında yaranmış sosial yükün, yoxsulluq probleminin həllinin ən optimal mexanizmi olaraq seçilməsi yanaşması ilə əlaqələndirilə bilər.

2015-ci ilin sentyabr ayında keçirilmiş BMT-nin Dayanıqlı İnkişaf Sammitində Azərbaycanın da iştirak etdiyi BMT-nin üzvü olan dövlətlər tərəfindən “2030-cu ilədək dayanıqlı inkişaf sahəsində Gündəlik” qəbul edilmiş, həmin gündəlikdə irəli sürülən Dayanıqlı İnkişaf Məqsədlərinə nail olmaq üçün bütün imkanları səfərbər etməklə, “heç kəsi kənardə qoymamaq” prinsipinə əsaslanaraq insan həyatının və fəaliyyətinin bütün istiqamətlərində, o cümlədən yoxsulluğun azaldılması və sosial təminat sahəsində mövcud olan problemlərin aradan qaldırılması üçün birgə səylərin göstərilməsi barədə razılıq əldə edilmişdir [8].

Bu məqam də özülüyündə Azərbaycanda da sosial müdafiənin təşkilində xüsusən ümumilik, ədalətlik, sosial bərabərlik, inkluzivlik, əlçatanlıq kimi prinsip istiqamətlərinin nəzərə alınmasının əhəmiyyətini önə çıxarır.

Ümumilik prinsipindən törəmə olaraq müəyyən etdiyimiz – çoxsubyektlilik prinsipinin gözlənilməsi göründüyü kimi, Azərbaycanda ilk növbədə konstitusion əsaslarda baş verməkdədir, belə ki, sosial müdafiənin təmin olunması tərəfi kimi təkcə dövlət deyil, özəl tərəfdaşların, qeyri-hökumət təşkilatlarının, həmkarlar ittifaqlarının, həmçinin xeyriyyə təşkilatlarının, yaxın sosial çevrənin qəbul edilməsi Azərbaycanda sosial müdafiənin təşkilində çoxsubyektliliyin nəzərə alınmasının göstəricisidir. Həmçinin sahibkarlığın

inkişafına yaradılan əsaslar əmək münasibətlərinin tərəfi kimi sosial müdafiənin təşkili baxımından iştirakçılığı təmin etməklə çoxsubyektlilik prinsipinin əsaslığını formalaşdırmaqdadır.

Azərbaycanda sosial sığorta sahəsində münasibətləri tənzimləyən, sosial sığortanın hüquqi, iqtisadi və təşkilati əsaslarını müəyyən edən “Sosial sığorta haqqında” 1997-ci ildə qəbul edilmiş Qanunla sosial dövlət modelinə uyğun olaraq ölkədə sosial müdafiənin əsası kimi çıxış edən sığorta-pensiya sisteminin quruculuğunda sosial sığortanın müntəzəmliyinə dövlət təminatının, sosial sığortanın ümumiliyinin, sosial sığortanın işçilərə əmək qabiliyyətinin itirildiyi hər bir halda təminat verməsinin, sosial sığorta subyektlərinin hüquq bərabərliyinin, dövlət sosial sığortasının məcburiliyinin, məcburi dövlət sosial sığortasının idarə edilməsində ictimai təşkilatların iştirakının təmin olunmasının sosial sığortanın prinsipləri olaraq müəyyən edilməsi Azərbaycanda sosial müdafiənin təşkilində yuxarıda təhlili yanaşma əsasında izah etdiyimiz – ümumilik və ya universallıq prinsiplərinin ilk növbədə prioritet olaraq müəyyən edildiyini, eyni zamanda həmin prinsipdən törəmə olaraq qeyd etdiyimiz icbarilik, çoxsubyektlilik kimi prinsiplərin də nəzərə alındığını deməyə əsas verir.

2017-ci ildə əmək bazarında riskin ötürülməsinə əsaslanan münasibətlərin və yeni maliyyələşmə mexanizmlərinin yaradılması, sığortaolunanların itirilmiş əməkhaqlarının kompensasiya olunması və işsizliyin yaranması hallarının qarşısının alınması üçün qabaqlayıcı tədbirlərin görülməsi yolu ilə əhalinin sosial müdafiəsinin gücləndirilməsinə təminat verilməsi məqsədilə “İşsizlikdən sığorta haqqında” Qanunun qəbul edilməsilə Azərbaycanda sosial müdafiənin təkmilləşdirilməsi istiqamətində mühüm addım atılmış oldu. İşsizlikdən sığortalanmanın sistemli idarəedilməsini nəzərdə tutan bu normativ baza çərçivəsində əsas prinsiplər olaraq, işsizlikdən sığortanın məcburiliyi, işsizlikdən sığortanın subyektlərinin (sığortaçı, sığortaolunanlar və sığortaedənlər) hüquq bərabərliyi, sığorta hadisələrinə səbəb olan halların yaranmaması üçün tədbirlərin görülməsi, bu Qanunla müəyyən olunmuş qaydada işsizlikdən sığortanın müntəzəmliyinə dövlət təminatı, sığorta stajından və işsizliyin davamlılığından asılı olaraq sığorta ödənişinin məbləğinin diferensiallaşdırılması, işsizlikdən sığortanın idarə edilməsində ictimai təşkilatların iştirakının təmin olunması seçilmişdir. Bu sosial müdafiə mexanizminin 2018-ci ildən etibarən tətbiqinə başlandıqı vaxtdan keçən müddətdə onun təşkili ilə bağlı sosial müdafiə prinsiplərinin gözlənilməsinə münasibətdə dəyərləndirmə aparsaq, işsizlikdən sığortanın məqsədi və əhatə dairəsi olaraq müəyyən edilmiş müddələrinin sığorta ödənişlərinin əmək münasibətlərinə bütün xitam verilməsi hallarında deyil, AR Əmək Məcəlləsinin yalnız konkret maddələrinə müvafiq olaraq xitam hallarında sığortaolunanlara nəzərdə tutulan sığorta ödənişlərini almaq hüququ verdiyini görmək olar ki, bu da qeyd edilən qanunun özünə münasibətdə onun tərkibində müəyyən edilmiş - sığorta stajından və işsizliyin davamlılığından asılı olaraq sığorta ödənişinin məbləğinin diferensiallaşdırılması prinsipinin, həmçinin sosial müdafiənin ümumiliyi və ya universallığı, eləcə də müəyyən mənada sosial ədalət prinsiplərinin mahiyyəti ilə uzlaşmama göstərməkdədir.

Sosial müdafiənin inkişafının qlobal əhali yaşlanması, iqtisadi qeyri-bərabərsizlik, sosial deprivasiya, eləcə də digər müxtəlif sosial və demoqrafik mənşəli çətinliklərin daha da çoxaldığı müasir mərhələsində Azərbaycanda sosial müdafiənin təmin olunmasındakı əhəmiyyəti getdikcə artan - sosial xidmətin sistemli təşkilinin əsasının 2011-ci ildə “Sosial xidmət haqqında” Qanunun qəbul edilməsilə və sosial müdafiə sistemini digər qolları ilə müqayisədə daha gec qoyulduğunu qeyd etmək mümkündür. Bu istiqamətdə ötən dövr ərzində tərtibat baxımından aparılmış işlərdə əhatəlilik təmin olunsada, qarşıda duran problemlər dövlət idarəetməsi səviyəsində də qəbul edilməkdədir ki, hesab etmək olar ki, 2023-cü ildə qəbul edilməklə mövcud problemlərin həllinə istiqamətlənmiş müvafiq



sərəncamla təsdiq edilmiş “Azərbaycan Respublikasında sosial xidmətin inkişafına dair 2023–2026-cı illər üçün Dövlət Proqramı” ilə həlli hədəflənən məsələlərdə əsas meyar olaraq ünvanlılıq və əlçatanlıq prinsipinin müəyyən edilməsi yerinəduşən addım olaraq qiymətləndirilməklə, sosial xidmətin tətbiqinin effektivliyi imkanlarını artırmaqdadır.

2023-cü ilin avqust ayında Azərbaycan Respublikasının Əmək və Əhalinin Sosial Müdafiəsi Nazirliyi tərəfindən internet resurslarda açıqlanan məlumatlara əsasən, 2026-cı ilin sonunadək hamı üçün bərabər iştirak imkanını təmin edən sosial xidmətlər sisteminin və bu sahədə ixtisaslı kadr potensialının formalaşması, sosial xidmətlərin əhatəsinin genişlənməsi, ünvanlılığının və keyfiyyətli xidmətlərə əlçatanlığın təmin edilməsi və əhalinin göstərilən xidmətlərdən məmnunluq səviyyəsinin artması - yeni Dövlət Proqramının əsas hədəf göstəriciləri olmaqla, Dövlət Proqramında nəzərdə tutulan tədbirlərin həyata keçirilməsi nəticəsində 2026-cı ilin sonunadək sosial xidmət sistemi ilə bağlı qanunvericilik bazasının təkmilləşəcəyi, həssas əhali qruplarına göstərilən xidmətlərin kəmiyyət və keyfiyyətinin artacağına gözlənilməli, eləcə də müntəzəm həyata keçirilən profilaktik abilitasiya və reabilitasiya tədbirlərinin stasionar sosial xidmətə ehtiyacı olan şəxslərin sayının azalmasına imkan verəcəyi, həmçinin Proqram üzrə görülməli tədbirlərin xidmət təklifinin artması ilə rəqabət mühitinin güclənməsinə səbəb olacağı, bunun da öz növbəsində sosial xidmətlərin keyfiyyətinə müsbət təsir göstərəcəyi, dövlət sifarişli ilə sosial xidmət sahəsində həyata keçirilən layihələrin sayının ildən-ilə artırılmasının, innovativ texnologiyaların tətbiqi ilə sosial xidmət sahəsində vahid informasiya məkanının yaradılmasının, Yeni Dövlət Proqramı ilə sosial xidmət sahəsində elektron xidmətlərin təkmilləşməsinin və yeni e-xidmətlərin tətbiqinin, sosial xidmət infrastrukturunun müasir beynəlxalq təcrübəyə uyğunlaşdırılmasının, sosial xidmətlərin təşkilində vətəndaş cəmiyyəti institutları ilə əməkdaşlığın davam etdirilməsinin, bu sahədə dövlət-özlə təərəfdaşlığının genişləndirilməsinin və s. nəzərdə tutulduğu qeyd olunur [9].

Bununla belə, dövlət proqramının icrası üçün tədbirlər planı üzrə müəyyən edilmiş tədbir istiqamətlərinin olduqca geniş spektrli olması, əlaqədar müvafiq qurumlar arasında qarşılıqlı koordinasiyanın qurulması və s. müxtəlif amillərdən asılı olması və proqramın qısa müddətdə icrasını hədəflənməsi onun nəticəliyinin təkə görülməli işlərin bu prinsiplərə söykənilməklə aparılmasının kifayət edəcəyinə də zəmanət verməməkdədir.

Azərbaycanın müstəqillik əldə etməsindən ötən və islahatlar baxımından uzunmüddətli hesab edilməyən bir müddət ərzində əhalinin sosial müdafiəsinin təmin olunmasında, digər bir ifadədə, dövlətin sosial yükünün azaldılmasında mühüm mexanizm kimi kifayət qədər müsbət nəticələrlə həyata keçirilmiş sığorta-pensiya sistemi və onun inkişafı sosial müdafiədə həmrəylik prinsipinin tətbiqi təcrübəsi ilə bağlı əyani nümunə kimi qəbul edilə bilər. Belə ki, iqtisadi artım fonunda, nəzarət və yığım mexanizmlərinin inkişafının gücləndirilməsi bazasında birpilləli pensiya təminatı sistemi çərçivəsində məcburi dövlət sosial sığorta haqlarının toplanılması və həmrəylik prinsipi əsasında (işləyənlərdən və işəgötürənlərdən) tutulmaqla ödənilən sığorta haqları hesabına formalaşan dövlət sosial müdafiə fondu vasitəsilə sosial sığorta hadisələri ilə bağlı pensiya və müəyyən sosial müavinət xərclərinin maliyyələşdirilməsi yolu ilə əmək pensiyalarının dinamik artımına nail olunmuşdur. AR Dövlət Statistika Komitəsinin rəsmi statistik məlumatlarından da müşahidə edildiyi kimi, təsadüfi hesab edilə bilməz ki, 1995-2023-cü illərdə təyin olunmuş əmək pensiyalarının orta məbləği göstəricisi davamlı olaraq 1,7 manatdan 372,1 manata (ilin əvvəlinə olan göstəricilərlə) yüksəlmişdir. “Sosial sığorta haqqında” AR Qanunu ilə baza çərçivəsi müəyyən olunmuş sosial sığortanın məcburi dövlət sığortası və könüllü (əlavə) sığorta formalarında olmasının təsbit olunması sosial müdafiənin inkişafı baxımından ümumilik prinsipi çərçivəsində könüllülük prinsipinin tətbiqinin əhəmiyyətini göstərməkdədir. Bu mənada Azərbaycanda mövcud iqtisadi imkanlar, o cümlədən

əməkhaqqı fondu səviyyəsində pensiya təminatının yaxşılaşdırılması üçün əlavə potensial imkanlar qismində könüllü pensiya təminatının institutunun formalaşdırılması sosial müdafiənin perspektivi baxımından mühüm əhəmiyyət kəsb edir.

Sosial müdafiədə ədalətlik və bu prinsipdən törəmə olaraq irəli gələn - bərabərlik və sosial ədalət prinsiplərinin gözlənilməsinə münasibətdə isə qeyd etmək olar ki, ölkədə sosial müdafiə ilə bağlı hüquqların aydın olması, mövcud təminat formaları və ya məhsulları ilə bağlı məlumatlılığı mövcud şəraitdə qənaətbəxş səviyyədə qiymətləndirmək mümkün olmasına baxmayaraq, keçirilən islahatların müxtəlif sosial qruplara münasibətdə əhatəli olaraq genişləndirilməsi ilə bağlı problemlər hiss edilə bilər. Məsələn, pensiya sistemində pensiyaların indeksləşdirilməsinin bütün pensiyaçılara münasibətdə həyata keçirilməsini sistemdə ədalət prinsipini gücləndirməsi əlaməti olaraq qəbul etmək olarsa da, qanunvericilik müstəvisində pensiya qanunvericiliyi ilə bağlı aparılan dəyişikliklər heç də bütün hallarda bütün sığortaolunarlara uyğun differensiallaşdırılmış yanaşmada onların ayrılıqda sosial vəziyyətlərinin yaxşılaşdırılmasını təmin etməməkdədir. Bu qəbildən Azərbaycanda 2006-cı ildə fundamental əsasda yaradılmış pensiya qanunvericiliyinə 2017-ci ilin mart ayında aparılmış və həmin ilin 1 iyulundan qüvvəyə minən növbəti əsaslı dəyişikliklərin tərkib elementi olaraq olaraq, həmin vaxt sığorta prinsipinə əsaslanmayan baza və sığorta komponentlərindən ibarət olmaqla hesablanan pensiyanın baza hissəsi anlayışının ləğv edilməsi və qanunvericilik qaydasında təyin olunan minimum pensiya anlayışının tətbiqinə başlanılması və bütün təyin edilmiş pensiyaların yalnız sığorta hissəsindən ibarət olmaqla sığortaolunanların fərdi hesablarında həmin vaxta toplanmış pensiya kapitalı əsasında hesablanmasına və ya yenidən hesablanmasına keçid bir çox hallarda formalaşmış pensiya kapitallarının minimum pensiya məbləğini əmələ gətirməməsinə baxmayaraq, həmin şəxslərin pensiyalarının minimum pensiya kapitalına qədər artırılması ilə müşayiət olundu ki, bu hal pensiya sistemində pensiyaların ümumi səviyyəsinin qalxmasını təmin etməsinə baxmayaraq, həmçinin bəzi minimum pensiya məbləği ətrafında əvvəlcədən pensiya alan şəxslərin pensiyalarında dəyişiklik olmaması müqabilində sığorta stajı və ödənilmiş sığorta haqları hesabına fərdi hesablarında toplanmış pensiya kapitalı az olan bəzi yeni pensiyaçılara münasibətdə pensiya kapitalının həcmindən asılı olmadan pensiya təyinatlarına rəvac vermişdir ki, bu da sosial müdafiədə ədalətlik prinsipinin təmin olunması nöqteyi-nəzərdən nəzərəçarpan xüsusiyyət kəsb edir.

Qeyd edək ki, həmin vaxt dəyişikliklərin əsas məzmunu etibarilə, əmək pensiyasının sığorta hissəsinin 1992-ci il yanvarın 1-dək qazanılmış pensiya kapitalı hesabına formalaşmış hissəsinin, həmçinin bəzi kateqoriyalı sığortaolunanların pensiyalarına bu qanunla müəyyən edilmiş bir sıra nəzərdə tutulmuş əlavələrin dövlət büdcəsinin vəsaiti hesabına maliyyələşdirilməsi, bütün digər məbləğlərin məcburi dövlət sosial ayırmaları və sosial sığorta ehtiyatı hesabına maliyyələşdirilməsi və hər iki mənbədən hər hansı birində vəsait olmadığı halda müvafiq xərclərin digər mənbə hesabına maliyyələşdiriləcəyi müəyyən olundu. 2017-ci il iyulun 1-dək təyin edilmiş əmək pensiyasının yenidən hesablanması məqsədilə 2017-ci il iyulun 1-dək təyin edilmiş əmək pensiyasının baza və sığorta hissəsinin cəmi məbləği dəyişdirilmədən əmək pensiyasının sığorta hissəsinə şərti çevrilməsi aparılaraq, yaşa görə əmək pensiyasının baza hissəsi yanaşmasından əmək pensiyasının minimum məbləği yanaşmasına keçid edildi. Bu qanunun məqsədləri üçün 1 yanvar 2017-ci il tarixindən etibarən 110 manat məbləğində müəyyən edilmiş əmək pensiyasının minimum məbləğinin yeni əsaslarla indeksləşdirilməsinə keçildi (2019-cu ilin martın 1-dən isə aparılmış qanunvericilik dəyişikliklərinə əsasən əmək pensiyasının minimum məbləğin inzibati əsasda artırılması tətbiq olundu), əmək pensiyasının sığorta hissəsi və sığorta hissəsində qeyd alınan pensiya kapitalının müvafiq dövlət orqanının (AR Dövlət Statistika Komitəsi) qərarı ilə respublika üzrə müəyyən edilmiş orta aylıq

nominal əməkhaqqının illik artım tempinə mütənasib olaraq hər il indeksləşdirilməsi müəyyən olundu, kişilər üçün pensiya yaşı həddinin 2017-ci il iyulun 1-dən başlayaraq 2021-ci il iyulun 1-dək, qadınların yaş həddinin isə 2017-ci il iyulun 1-dən başlayaraq 2027-ci il iyulun 1-dək hər il 6 ay artırılmasına keçildi, eyni zamanda pensiya yaşına çatmış şəxslərin fərdi hesablarına yığılmış pensiya kapitalı minimum pensiya məbləğindən az olmamaq şərtilə onlara pensiya təyin edilməsinə şərait yaratdıqda, sosial sığorta stajından asılı olmayaraq, əks halda isə 25 il sosial sığorta stajı tələb olunmaqla pensiyaya çıxma hüququ formalaşdırıldı (1 yanvar 2017-ci il tarixinədək yaşa görə əmək pensiyası təyin edilmiş şəxslər istisna olmaqla (lakin həmin şəxslər üzrə yeni əsaslarla pensiyanın kapital əsaslı yenidən hesablanması və minimum pensiya məbləğinə çatdırılması aparılmaqla)).

Həmin vaxt dəyişikliklərin maliyyə aspekti olaraq, əsasən qeyri-sığorta xarakterli pensiya xərclərinin məhdudlaşdırılması istiqamətində müəyyən kateqoriyalardan olan şəxslər üçün (məsələn, dövlət qulluqçuları, ədliyyə işçiləri, miqrasiya işçiləri və xüsusi rütbəli digər şəxslər) üçün bir çox imtiyazlar ya onların pensiyaya çıxması üçün xidmət stajı tələbinin artırılması, ya da bütün kateqoriyalar üçün imtiyazların və əlavələrin minimuma endirilməsi yolu ilə təkmilləşdirilməyə gedilməsi yolu seçildi. Qazanılmış əmək hüquqlarının nəzərə alınmasının yeni əsaslarla həyata keçirilməsi nəzərdə tutulurdu: Artıq pensiya təyin edilmiş şəxslər istisna olmaqla, bütün sığortaolunanlar üçün fərdi şəxsi hesablarda şərti şəkildə qeydə alınan - 1 yanvar 2006-cı il tarixinədək başa çatmış hər bir il iş stajına görə hesablanan şərti 170 manat pensiya kapitalı 2017-ci ilin 1 iyul tarixinə 306 manat məbləğində şərti pensiya kapitalı olaraq hesablandı və sığortaolunanların, o cümlədən işləyən əmək pensiyaçılarının 2006-cı il 1 yanvar tarixindən 1 iyul tarixinədək olan dövr üzrə fərdi hesabının sığorta hissəsində toplanan və istifadə olunmamış (əmək pensiyasının sığorta hissəsinin hesablanmasında nəzərə alınmamış) pensiya kapitalı 80% artırılmaqla, 2017-ci il 1 iyul tarixinə fərdi hesabın sığorta hissəsində qeydə alındı.

Ümumiyyətlə qeyd etməliyik ki, bu və bundan sonrakı mərhələdə pensiya qanunvericiliyinə çoxsaylı dəyişikliklər aparılması müşahidə olunur ki, bu da bir çox hallarda daha çox nəticə etibarilə konkret sosial qruplara münasibətdə təminatın yaxşılaşdırılması olaraq təzahür edir ki, bunun da ədalət, sosial bərabərlik prinsiplərinin mahiyyəti ilə uyğunsuzluq elementləri də ehtiva etməkdə olduğu hesab edilə bilər. Xüsusən xüsusi şərtlətlə pensiya təyinatının aparıldığı kontingentlərə münasibətdə təyin edilən pensiyaların təyinatının müəyyən edilmiş müvafiq qanunvericilik əsaslarından da irəli gələrək sığorta prinsipi əsas götürülməməklə (sığorta kapitalına əsaslanmadan) xidmət illərinə nəzərə alınmaqla alınan əməkhaqlarına və digər gəlirlərə (təminat xərcliyi və s.) nisbətdə müəyyən edilərək aparılması həmin kateqoriyadan şəxslərin (əsasən hüquq-mühafizə orqanları) pensiyalarının büdcə təşkilatlarında çalışmış uzun illər sosial sığorta stajına malik olan, lakin əməkhaqları aşağı olmuş, yaxud ölkədə məcburi dövlət sosial sığortası və fərdi uçot sisteminin qurulmasından əvvəlki dövrlərdə (1992-ci ildən əvvəlki dövrdə, yaxud 1992-2006-cı illərdə) işləmiş məsələn, 30-40 il, bəzən daha çox əmək stajlı geniş işçi sayı kontingenti ehtiva edən - elmi-pedaqoji, səhiyyə kimi sahələrdə işləyənlərin pensiyalarından dəfələrlə çox olması ilə müşayiət edilir.

Başqa bir misal olaraq, 2017-ci ildə baş vermiş həmin dəyişikliklərlə bəzi hüquq mühafizə orqanları ilə bağlı minimum xidmət illəri tələbi (məsələn, miqrasiya xidməti işçiləri) artırılmış, bununla yanaşı xüsusi əmək fəaliyyəti və mahiyyəti kəsb edən - dövlət qulluqçusu kateqoriyası üzrə əlillik hallarında xüsusi şərtlərlə (ən azı 5 və daha çox xidmət illərinə malik olma halında) pensiya təyinatına imkan verən güzəştli pensiya təminatı imkanları məhdudlaşdırılmış (həmin vaxt 2-ci və 3-cü qrup əlilliyə görə dövlət qulluğu pensiyaya çıxma hüququnun aradan qaldırılması və sonradan yalnız əmək qabiliyyətinin

itirilməsində dərəcəli yanaşmanın tətbiqilə onun tam itirilməsi halı üzrə hüququ saxlanılmaqla) və pensiya yaşına çatdıqda yalnız ən azı 15 il dövlət qulluğu stajı olan şəxslərə dövlət məvacibinin orta aylıq məbləğinin 50 faizi miqdarında, 15 ildən yuxarı stajı olan şəxsə isə qulluq stajının hər ili üçün dövlət məvacibinin orta aylıq məbləğinin 3 faizi miqdarında əlavə olunmaqla, lakin 80 faizi miqdarından çox olmamaqla dövlət qulluqçusu kimi pensiya təyin edilməsinə keçilmişdir ki, bu hal həmin dəyişikliklərə qədər qeyd edilən maksimum tələblərə yaxın şərtləri artıq doldurmuş, lakin tam şəkildə (bir neçə il, ay və s.) tamamlamış müəyyən qrup şəxslərin bu xüsusi şərtlə hüquqdan məhrum olmasına gətirib çıxarır ki, belə hallar da təbiidir ki, ilk növbədə subyektiv yanaşmada sosial müdafiənin əhatəliliyinin zəifləməsi xüsusiyyəti mahiyyətində də qəbul edilə bilər.

Digər bir nümunə olaraq, misal çəkmək olar ki, “Əmək pensiyaları haqqında” Az. Res. Qanununa 30 noyabr 2018-ci il tarixli Qanunla aparılmış dəyişikliklərə və sonrakı düzəlişlərlə 219-cu ilin 1 yanvar tarixindən etibarən əmək pensiyasının avtomatlaşdırılmış qaydada təyinatı zamanı 2006-cı il yanvarın 1-dək olan sığorta stajının hesablanması çərçivəsində 2019-2025-ci illərdə həmin Qanunun 7-ci maddəsi ilə müəyyən edilmiş yaş həddinə çatmış sığortaolunana (bu Qanunun 8-ci maddəsinin müddəaları nəzərə alınaraq həmin maddədə göstərilən şəxslər də daxil olmaqla) yaşa görə əmək pensiyası təyin edilərkən onun 2006-cı il yanvarın 1-dək olan sığorta stajının şərti olaraq 25 il, 2026-cı ildən etibarən isə hər təqvim ili üçün bir il azaldılmaqla hesablanmasına keçilməsi reallıqda bir çox hallarda fərdi uçot sisteminin qurulduğu 2006-cı ildən sonra cəmi 1 ay sığorta stajı olmuş və qeyd olunan qanunvericilik şərtinə uyğun gələn xeyli sayda sığortaolunanın ümumilikdə minimum pensiya kapitalını formalaşdırmayan həcmdə sığorta kapitalına malik olmasına baxmayaraq, minimum pensiya təyinatı hüququnu əldə etməsi ilə nəticələnmişdir ki, bu da onillərlə uzunmüddətli əmək stajı olan, lakin sığorta prinsiplərinin tətbiq edilmədiyi 1992-ci ilədək olan dövrdə əsasən çalışmaqda pensiya təyinatı şərtlərindən irəli gəlməklə hazırda minimum pensiya məbləği ətrafında pensiya təyin olunmuş şəxslər tərəfindən qeyri-adekvat hal olaraq qarşılanylmaqdadır.

Sosial müdafiənin inkişafının iqtisadi nöqtəyi-nəzərdən xüsusi əhəmiyyət kəsb edən məsələlərindən biri qismində qeyd edə bilərik ki, “Əmək pensiyaları haqqında” Az. Res. Qanununa 2017-2022-ci illərdə edilmiş dəyişikliklərə əsasən, əmək pensiyasının sığorta hissəsinin 1992-ci ilin yanvarın 1-dək qazanılmış pensiya kapitalına əsasən formalaşan məbləği, habelə bu Qanunun 20-ci maddəsində nəzərdə tutulan əlavələr, həmin əlavələrin indeksləşdirilməsi, habelə əmək pensiyaçılarına münasibətdə 2022-ci ildə müəyyən edilmiş və 2023-cü il yanvarın 1-dən onların əmək pensiyalarının tərkibinə daxil edilən maddi yardım və həmin maddi yardımın bu Qanunun 29.1-ci maddəsinə uyğun olaraq indeksləşdirilməsi nəticəsində yaranan xərclər dövlət büdcəsinin, digər bütün məbləğləri isə məcburi dövlət sosial sığortası vəsaitləri və sosial sığorta ehtiyatı hesabına maliyyələşdirilir. Qeyd olunan mənbələrin birində vəsait çatışmazlığı olduqda, müvafiq xərclər digər mənbə hesabına maliyyələşdirilir.

Eyni zamanda “Büdcə sistemi haqqında” Azərbaycan Respublikasının Qanununa əsasən, dövlət sosial müdafiə fondu dövlət büdcəsindən kənar müstəqil büdcəyə malik olan büdcədən kənar dövlət fondu hesab edilməklə, onun büdcəsi haqqında hər il üçün qəbul edilən qanunun gəlir istiqamətləri arasında həmin büdcə ilində dövlət sosial müdafiə fondunun büdcəsinin balanslaşdırılması məqsədilə dövlət büdcəsinin öhdəliklərinin maliyyələşdirilməsi üçün dövlət büdcəsindən illik ayrılacaq vəsait məbləği proqnozlaşdırılan konkret illik göstərici olaraq nəzərə alınır. Həmin vəsaitin il ərzində müvafiq qanunvericiliyin tələbinə uyğun olaraq müvafiq qaydada təsdiqlənən bölgü əsasında aylıq əsasda Fonda köçürülməklə vahid maliyyələşmə mənbəyi prinsipilə sözügedən qanunla nəzərdə tutulmuş xərc istiqamətləri üzrə maliyyələşdirilmələrin

(əsasən əhaliyə ödənişlərin) aparılması istiqamətində xərclənilməsi təmin edilir. Beləliklə, həmin vəsaitlər də nəticə etibarilə dövlət büdcəsindən maliyyələşmə və ya dövlət büdcəsindən ayrılan maliyyə yardımı mahiyyəti kəsb etməməkdədir.

“Əmək pensiyaları haqqında” Azərbaycan Respublikası Qanununda dövlət büdcəsindən fonda köçürülən vəsaitin təyinatının dövlət büdcəsinin vəsaiti hesabına ödənilməli olan xərclərin maliyyələşdirilməsi olmasına baxmayaraq, məlumatların təhlili həmin vəsaitin əvvəlki illərdə olduğu kimi, Fondun büdcəsinin balanslaşdırılması xarakteri daşdığını göstərir. Büdcənin qeyd edilən qaydada formalaşdırmaqla icrasının həmin göstəricilər üzərindən həyata keçirilməsi, öz növbəsində, “Azərbaycan Respublikasının 2022-2026-cı illərdə sosial-iqtisadi inkişaf Strategiyası”nda əks etdirilmiş pensiya təminatı sistemində dövlət öhdəliyinin dəqiq çərçivəsinin müəyyənləşdirilməsi üzrə fəaliyyətin həyata keçirilməsinin sistemin dayanıqlılığının təmin edilməsi istiqamətində gözlənilən nəticəliliyində riskləri yaradır. Eyni zamanda belə yanaşma Fondun sığorta ehtiyatı formalaşdırmaq istiqamətində fəaliyyətinin də məhdudlaşmasına səbəb olur [10].

Qeyd edilən məqamlar da onu göstərməkdədir ki, Azərbaycanda sosial müdafiə əsas mexanizmi olaraq qəbul edilən – sığorta-pensiya sistemində maliyyə dayanıqlılığının təmin olunması, sığorta prinsipinin gücləndirilməsilə sosial müdafiədə hazırkı inkişaf mərhələsində mühüm olan - ümumilik (universallıq), sosial bərabərlik, sosial ədalət, şəffaflyq prinsiplərinin möhkəmləndirilməsi üçün toplanılan məcburi dövlət sosial sığorta haqlarından istifadədə (xərclənilmədə) sistemə ödənilən sığorta haqlarına adekvat şəkildə sistemdən ödənişlər alınmasının rəhbər tutulması məqsədilə təyinatlılığın və səmərəliliyin artırılması, həmçinin faktiki şəraitdə konkret olaraq dövlət büdcəsinin öhdəlikləri olaraq müəyyən edilmiş pensiya öhdəliklərinin sığorta haqlarından (sığorta ehtiyatından) deyil, bilavasitə dövlət büdcəsindən dövlət sosial müdafiə fondunun büdcəsinə köçürülən transfertlər hesabına tam maliyyələşdirilməsinin əhatə olunması təxirəsalınmaz əhəmiyyət kəsb edir ki, bu da ilk növbədə sığortaolunanların (gələcək pensiyaçıların) pensiya təminatı zamanı onlar barəsində dəqiq uçot məlumatlarının olmasını tələb edir.

Qeyd etmək lazımdır ki, müasir mərhələdə isə bu, yalnız sosial müdafiə qərarları ilə bağlı zəruri hallarda əhatəli analitik nəticələrin əldə olunmasına imkan verəcək verilənlər bazası və texnoloji idarəetmə kompetensiyasına malik olmanı, eləcə də digər məlumatların (informasiyaların) qarşılaşdırılması və işlənilməsi üçün mövcud qanunvericilik şərtlərilə dəqiq uzlaşmaqla yaxşı alqoritmik səviyyədə qurulmuş və əlavə zəruri məlumat sahibləri hesab edilən digər müvafiq qurumlarla inteqrasiya edilmiş elektron informasiya-idarəetmə sistemlərinin mövcudluğu və operativ idarə olunmasını labüd edir.

Bu qəbildən nümunələr pensiya sistemi, eləcə də digər sahələri üzrə hallarda da sadalanıla bilər ki, bu halların ümumi cəhəti - bir çox sosial qrupların təminat şərtlərinin dəyişdirilmədən saxlanıldığı halda, bir növ, digər bəzi qrup istiqamətləri ilə bağlı şərtlərin yumşaldılması mühitin yaranması kimi özünü biruzə vermə ilə bağlıdır. Yaxud ünvanlı dövlət sosial yardımı ilə təminat halında qeydiyyatlılıq və məlumat bazalarının inteqrasiyası, yoxlanılması, informasiya bazası çatışmazlığından irəli gələn identifikasiya boşluqları hesabına sosial vəziyyəti reallıqda çətin olan ailələrin yardımla əhatə oluna bilməməsi və ya əksinə, reallıqda kənar gəlirlərinin, bu və ya digər mənbələrdən maddi təminatı olan ailələrin gəlirlərinin müəyyən olunması mexanizmləri ilə bağlı boşluqlardan irəli gələrək gəlirlərin düzgün müəyyən edilməməsi, yaxud gizlədilməsi hesabına təyinat proseslərinin aparılması bilavasitə surətdə vəsaitlərin qeyri-adekvat və qeyri-səmərəli

şəkildə xərclənməsinə gətirib çıxarmaqla sosial müdafiədə bu halda eyni vaxtda həm ədalətlik, həm də ünvanlılıq prinsipinin gözlənilməməsinə gətirib çıxarır.

Göründüyü kimi, eyni sosial müdafiə problemi zamanı qarşılıqlı əlaqədə bir neçə sosial müdafiə prinsipi ilə əlaqələndirilmə əhəmiyyət qazanır ki, bu da əyani nümunələr şəklində sosial müdafiə prinsiplərinin mahiyyət etibarilə bir-biri ilə əlaqəli və bağlı olmasının təzahürü olaraq özünü göstərir.

Sosial inkluzivlik mahiyyəti etibarilə Azərbaycanda sosial müdafiə proqramlarının tərkib elementi kimi bütün məsələlərdə, xüsusən yoxsulluğun azadılması, regionların sosial-iqtisadi inkişafı və məşğulluq strategiyaları ilə bağlı 2003-2015-ci illərdə həyata keçirilmiş dövlət proqramlarının məqsədlərinə uyğun olmaqla bu və ya digər dərəcədə nəzərə alınmışdır. Birbaşa bu istiqamətdə xüsusi addım olaraq, qeyd edə bilərik.

Azərbaycan Respublikasının Əmək və Əhalinin Sosial Müdafiəsi Nazirliyinin tabeliyindəki Dayanıqlı və Operativ Sosial Təminat Agentliyinin Müşahidə Şurasının 2021-ci il 5 oktyabr tarixli 3 nömrəli Qərarı ilə yaradılmış "DOST Inklüziv İnkişaf və Yaradıcılıq Mərkəzi" MMC ölkədə şəhid ailəsi üzvlərinin, müharibə ilə əlaqədar əlilliyi müəyyən edilmiş şəxslərin və onların uşaqlarının, valideynlərini itirmiş və valideyn himayəsindən məhrum olmuş uşaqların, aztəminatlı ailələrin və əlilliyi olan şəxslər sırasından istedadlı şəxslərin həmin mərkəzdə müvafiq istiqamətdə bacarıq və yaradıcılıq potensialının inkişaf etdirilməsi məqsədini daşımaqla şəxslərin hüquq və azadlıqlarının qorunması, şərəf və ləyaqətinə hörmət, bərabərlik, humanizm və konfidensiallıq prinsipləri əsasında xidmətlərin göstərilməsini həyata keçirir [11].

Dayanıqlı və Operativ Sosial Təminat Agentliyi nümunəsində yuxarıda qeyd edilənləri sosial müdafiədə inkluzivliyin gücləndirilməsi istiqamətində mütərəqqi addım kimi qiymətləndirmək olar.

Azərbaycanda sosial müdafiə sisteminin idarə olunmasında şəffaflıq prinsipinə əhəmiyyət verilməsinin hazırda qabarıq cəhəti isə daha çox sistemdə informasiya-kommunikasiya texnologiyalarının və rəqəmsal həll yollarının tətbiqinin genişləndirilməsi ilə əlaqəndirilməlidir. 2006-cı ildə sığorta prinsipinə əsaslanmaqla ödənilən sığorta haqları ilə pensiya təminatı arasında birbaşa əlaqə qurulması sistemini ifadə edən – dövlət sosial sığortası sistemində fərdi uçot sisteminin qurulması ilk növbədə vətəndaşlara öz hesablarına elektron platformada istənilən vaxt rejimində nəzarət etmə imkanını yaradaraq şəffaflıq prinsipinə xidmət etməklə ictimai nəzarətin formalaşmasına təsir edən əsas amillərdən biri kimi dəyərləndirilə bilər ki, bu sistemin qurulması da müasir dövrdə beynəlxalq standartları ifadə etməklə sosial müdafiənin gələcəyini müəyyənləşdirən elementlərdən hesab edilir. Sosial müdafiənin müxtəlif sahələri ilə bağlı xidmətlər üzrə müraciət edilməsi və sonrakı proseslərin elektron qaydada həyata keçirilməsi müstəvisində əməli nəticələr müsbət qiymətləndirilməkdədir. Azərbaycanda “vahid pəncərə” prinsipinə uyğun standartlarda sosial müdafiə xidmətlərinin təklif edilməsi modeli olaraq DOST konsepsiyasının yaradılması və artıq illərdir ki tətbiqi şəffaflıq prinsipinin gücləndirilməsinə mühüm töhfələr vermişdir (bu barədə müvafiq paragraf tərkibində təhlili yanaşılmışdır). Sosial müdafiədə elektron xidmətlərin tətbiqinin genişləndirilməsi hesabına xidmət təklifinin asanlaşdırılması, xüsusilə bu konsepsiyanın tətbiqi vətəndaş məmnunluğu prinsipi baxımından da idarəetmə səviyyəsində müsbət imkanlar yaratmışdır.

Belə ki, DOST mərkəzlərinin regional fəaliyyəti ilə bağlı vətəndaş sorğularının nəticələri barədə açıqlanılan statistikalar da bunu göstərməkdədir.

2023-cü ilin 1 iyun tarixində Əmək və Əhalinin Sosial Müdafiəsi Nazirliyi tərəfindən açıqlanan məlumata əsasən həmin tarixədək 1 milyon 560 mindən çox vətəndaş DOST xidmətlərindən yararlanmış və bu xidmətlərdən vətəndaş məmnunluğu səviyyəsi 98,5 faiz olmuşdur [12].

Azərbaycanda sosial müdafiədə şəffaflıq prinsipinin gücləndirilməsi baxımından normativ baza təsirlərinin də mövcudluğu aspektini qeyd edə bilərik. Məsələn, qeyd edə bilərik ki, sosial müdafiəyə münasibətdə əhalinin çox hissəsinin daha çox diqqətində olduğu - pensiya qanunvericiliyinin qəbul edildiyi vaxtdan indiyədək təkmilləşdirilməsi təşəbbüsləri eyni vaxtda bu qanunvericiliyin mürəkkəbləşməsi, istisna xüsusiyyəti kəsb edən dəyişiklikləri daha çox ehtiva etməyə başlaması ilə nəticələnməklə ümumi anlaşılılığın və vətəndaşların məlumatlılıq imkanların azalmasına, bir növ, qeyri-müəyyənlik statusunun möhkəmlənməsilə sistemin idarə olunmasında iştirak edən tərəflər üçün subyektiv məqsədlərin də baş qaldırmasına, sui-istifadə halları ehtimallarının da artımına gətirib çıxara bilər ki, bu tipli hallar da sosial müdafiə ilə bağlı şəffaflıq mühitinə mənfi təsir göstərə bilər. Belə ki, tək-cə bir nümunədə qeyd etmək olar ki, 2006-cı ildə qəbul edilmiş “Əmək pensiyaları haqqında” Azərbaycan Respublikası Qanununa indiyədək hər dəfəsində qəbul edilən Azərbaycan Respublikası qanunları ilə 200-dən çox halda əlavə və dəyişikliklər aparılmışdır.

Düşünürük ki, sığorta-pensiya sisteminin idarə olunması, xüsusən əsasən maliyyə problemlərinin tənzimlənməsinə istiqamətlənən dəyişikliklər istənilən halda ayrı-ayrı konkret kateqoriya sığortaolunanların əhatə olunmasını zəruri etməklə, eyni zamanda xüsusi elektron baza idarəetmə sistemlərinin təkmilləşdirilməsi zərurətini də ortaya çıxarır və pensiya sistemində bəzi hallarda əhatəliliyinin, təminatda qeyri-bərabərliyin artmasına, normativ tərtibatın mürəkkəbləşməsindən irəli gəlməklə sosial müdafiə baxımından şəffaflığa münasibətdə mənfi təsir imkanları da ehtiva edə bilər.

Tədqiqat işinin başlıca elmi yeniliyini – sosial müdafiənin təşkili və idarə olunmasına ümumi yanaşmada sosial müdafiənin təşkili prinsiplərinin özünün Azərbaycanın sosial müdafiə sistemi təmsalında mövcud normativ və idarəetmə infrastrukturundan çıxış edərək inkişaf mexanizmi olaraq dəyərləndirilməklə, prioritetlərin müəyyən edilməsinə və praktiki olaraq növbəti prioritetlərin müəyyən edilməsinə istiqamətlənmiş elmi-nəzəri əsaslandırılmış baxışın formalaşdırılmasıdır. Məqalə sahə üzrə bilavasitə fəaliyyət təcrübəsi üzrə formalaşan praktiki əsaslı nəzəri bazaya əsaslanmaqla hazırlanmaqla, hesab edilir ki, işin nəticələri Azərbaycanda sosial müdafiənin idarə olunması səviyyəsində islahatların işlənməsində nəzərə alınması baxımından praktiki əhəmiyyət və səmərəlilik kəsb etməkdədir.

### **Nəticə və təkliflər**

Sosial müdafiənin təşkilində sosial müdafiə prinsiplərinin əhəmiyyəti və rolunun açılması məqsədilə tərəfimizdən verilən təhlili yanaşma və Azərbaycan Respublikası təmsalında bir sıra xüsusiyyətləri və problemlər nəzərə alınmaqla, hesab edirik ki, sosial müdafiənin təkmilləşdirilməsi baxımından aşağıdakı məsələlərin idarəetmə səviyyəsində siyasət quruculuğunda diqqətdə saxlanılmasını məqsədəmüvafiq hesab etmək olar:

- inkişaf məqsədilə sosial müdafiənin həyata keçirilməsində səmərəliliyin əldə edilməsi üçün sosial müdafiənin yerli xüsusiyyətlərə uyğunlaşdırılmış və prioritet prinsiplər gözlənilməklə işlənmiş modelinin tətbiq edilməsi labüd əhəmiyyətlidir;
- sosial müdafiənin təşkili zamanı prinsiplərin gözlənilməsi davamlılıq (müntəzəmlik) tələb etməklə, konkret məkan və müddət çərçivəsi baxımından prioritetlər müəyyən edilməklə yerinə yetirilməsi (gözlənilməsi) baxımından daimi nəzarətdə saxlanılmalıdır;
- sosial müdafiənin təşkili prinsiplərinin müəyyən edilməsinə eyni zamanda həmin prinsiplərin sosial müdafiənin nəticələrinin qiymətləndirilməsi (dəyərlən-

- dirilməsi) üçün metodoloji əhəmiyyət kəsb etməsi baxımından həssaslıqla yanaşılmalıdır;
- sosial müdafiənin əhəmiyyətli mexanizmlərindən olan – işsizlikdən sığortanın sosial müdafiənin əhatəliliyi (və ya universallığı), sosial ədalət prinsiplərinə nəzərən əmək stajı və əməkhaqqına münasibətdə differensiallaşmış yanaşmada əmək münasibətlərində olmuş istənilən iştirakçıya şamil olunması üçün zəruri qanunvericilik dəyişikliklərinin aparılmasının vacibliyi nəzərə alınmalıdır;
  - Azərbaycanda sosial müdafiənin qanunvericilik prizmasından təşkilində sosial ədalət prinsiplərinin və ünvanlılıq prinsiplərinin daha prioritet olaraq nəzərə alınmasının gücləndirilməsi məqsədmüvafiq əhəmiyyətlidir. Bu məqsədlə əhali gəlirlərin düzgün müəyyənləşdirilməsinə imkan verən mexanizmlərin (bu sırada gəlirlərin bəyan edilməsi praktikasının tətbiqinə başlanılması), o cümlədən mərkəzləşdirilmiş təkmil elektron məlumat-idarəetmə bazalarının mövculuğu sosial müdafiə mənşəli sosial dəstək ödəmələrinin ünvanlılığını, maliyyə resurlarının daha sosial qruplar arasında, xüsusən aztəminatlı təbəqəyə istiqamətlənmiş, ədalətli və rəşional bölüşdürülməsini və sosial müdafiənin məqsədlər istiqamətində effektivliyini artırma bilər;
  - sosial müdafiənin təşkilində əsaslanılan prinsiplər istiqamət (anlayış) olaraq əsasən bəzi təməl prinsiplərə münasibətdə sabit mahiyyətli hesab edilsə də, yerli (milli) sosial-iqtisadi, normativ və digər xüsusiyyətlərdən irəli gəlməklə onun təşkili ilə bağlı ölkələrə görə fərqlənilən prinsiplərin müəyyən edilərək nəzərə alınması və gözlənilməsinin zəruri əhəmiyyətliliyi idarəetmə səviyyəsində qəbul edilən olaraq dərk edilməlidir;
  - sosial müdafiə islahatlarının istiqamətliliyindən asılı olmayaraq, keçirilən islahatlar zamanı bütün hallarda sığorta prinsiplərinə əsaslanan sosial müdafiə mexanizmlərinin (xüsusən sığorta-pensiya sistemi, işsizlikdən sığorta, icbari tibbi sığorta kimi) idarə edilməsində sığorta prinsiplərinin gözlənilməsi prioritet hədəf olaraq nəzərə alınmalıdır;
  - sosial müdafiənin həyata keçirilməsində sosial müdafiə prinsipləri nöqtəyindən dəyərləndirilmələrin aparılması maliyyələşmə mənbələrindən, zaman və məkan xüsusiyyətlərindən, sosial müdafiənin təhlil üçün nəzərdən keçirilən istiqamətlərindən (sahəsindən) asılı olmayaraq inkişaf baxımından aktual əhəmiyyət kəsb edir;
  - hesab edirik ki, sosial müdafiədə ünvanlılıq prinsipinin nəzəri olaraq daha çox ünvanlı dövlət sosial yardımına münasibətdə aktual hesab edilərək tətbiq edildiyinə baxmayaraq, effektiv sosial müdafiə nəticəyə nail olunması istiqamətində bu prinsipinin digər sosial müdafiə formalarına münasibətdə də yanaşmalarda əsas məsələlərdən olaraq nəzərə alınması müsbət nəticələr verə bilər.

## Ədəbiyyat

1. [https://www.ilo.org/dyn/normlex/en/f?p=NORMLEXPUB:12100:0::NO::P12100\\_ILO\\_CODE:R202](https://www.ilo.org/dyn/normlex/en/f?p=NORMLEXPUB:12100:0::NO::P12100_ILO_CODE:R202)
2. <https://un.mfa.gov.az/az/content/44/azerbaycan-respublikasi-ve-beynelxalq-emek-teskilati>
3. Ayhan A. Sosial güvənlik kavramı və sosial güvənlik ilkeleri //SGD-Sosyal Güvənlik Dergisi. – 2012. – T. 2. – №. 1., s. 48-51. <https://dergipark.org.tr/tr/download/article-file/282896>
4. Урсова А.Б. Основные принципы социальной защиты населения // Московский экономический журнал. 2020. №1., - С. – 601. <https://cyberleninka.ru/article/n/osnovnyeprintsipy-sotsialnoy-zaschity-naseleniya>  
DOI 10.24411/2413-046X-2020-10060 (06.02.2024).



5. Занина О. В. Современные принципы социальной защиты населения //Научный результат. Экономические исследования. – 2015. – №. 2. – С. 54-61. <https://cyberleninka.ru/article/n/sovremennye-printsipy-sotsialnoy-zaschity-naseleniya>
6. Васильев В.П. Трансформация институтов социального государства // Институциональная трансформация экономики: человек и социум» (ИТЭ -ЧС 2021): материалы VII Международной научной конференции. – Томск, 21–23 октября 2021 г., - Томск: Издательство Томского государственного университета, - 2021, - С. 39. <https://vital.lib.tsu.ru/vital/access/services/Download/koха:000724473/SOURCE1>
7. Антропов В. В. Экономические модели социальной защиты населения в государствах ЕС //Мировая экономика и международные отношения. – 2007. – №. 10. – С. 26-33. <https://www.econ.msu.ru/cmt2/lib/a/886/File/antropov.pdf>
8. “Azərbaycan Respublikasının Ədliyyə Nazirliyi Hüquqi Aktların Vahid Elektron Bazası,” <https://e-qanun.az/framework/55044> (03.02.2024)
9. <https://sosial.gov.az/media/xeberler/yeni-dovlet-proqrami-sosial-xidmetler-sisteminde-yeni-inkisaf-merhelesine-kecidi-sertlendirir> (Açıqlanma vaxtı: 29.08.2023) (03.02.2024)
10. “Azərbaycan Respublikası Hesablama Palatasının rəsmi saytı,” <https://sai.gov.az/files/DSMF%202024%20r%C9%99y-700648861.pdf>.
11. <https://dost.gov.az/page/dost-inkluziv-inkisaf-ve-yaradiciliq-merkezi> (08.02.2024)
12. <https://sosial.gov.az/media/xeberler/DOST-Agentliyinde-ictimai-dinleme-ve-muzakire-kecirilib-698412> (Açıqlanma tarixi: 01.06.2023) (03.02.2024)

#### **Qanunvericilik aktları:**

- Azərbaycan Respublikasının Konstitusiyası;
- Azərbaycan Respublikasının Əmək Məcəlləsi <https://e-qanun.az/framework/46943> ;
- “Sosial sığorta haqqında” Azərbaycan Respublikasının 18 fevral 1997-ci il tarixli 250-IQ nömrəli Qanunu <https://e-qanun.az/framework/3813> (03.02.2024)
- “İşsizlikdən sığorta haqqında” Azərbaycan Respublikasının 30 iyun 2017-ci il tarixli 765-VQ nömrəli Qanunu <https://e-qanun.az/framework/36310> (03.02.2024)
- “Sosial xidmət haqqında” Azərbaycan Respublikasının 30 dekabr 2011-ci il tarixli 275-IVQ nömrəli Qanunu <https://e-qanun.az/framework/23195> (03.02.2024)
- Azərbaycan Respublikası Prezidentinin 2023-cü il 28 avqust tarixli Sərəncamı ilə təsdiq edilmiş “Azərbaycan Respublikasında sosial xidmətin inkişafına dair 2023–2026-cı illər üçün Dövlət Proqramı” <https://president.az/az/articles/view/60947> (03.02.2024)
- “Dövlət sosial sığorta sistemində fərdi uçot haqqında” Azərbaycan Respublikasının 27 fevral 2001-ci il tarixli 221-IIQ nömrəli qanunu <https://e-qanun.az/framework/2842> (03.02.2024)
- “Əmək pensiyaları haqqında” Azərbaycan Respublikasının 7 fevral 2006-cı il tarixli 54-IIIQ nömrəli Qanunu <https://e-qanun.az/framework/11566> (03.02.2024)
- “Əmək pensiyaları haqqında” Azərbaycan Respublikasının Qanununda dəyişikliklər edilməsi barədə” Azərbaycan Respublikasının 10 mart 2017-ci il tarixli 543-VQD nömrəli Qanunu
- “Əmək pensiyaları haqqında” Azərbaycan Respublikasının Qanununda dəyişiklik edilməsi barədə Azərbaycan Respublikasının 19 fevral 2019-cu il tarixli 1515-VQD nömrəli Qanunu <https://e-qanun.az/framework/41568> (03.02.2024)
- “Əmək pensiyaları haqqında” Azərbaycan Respublikasının Qanununda dəyişiklik edilməsi barədə Azərbaycan Respublikasının 30 noyabr 2018-ci il tarixli 1362-VQD nömrəli Qanunu <https://e-qanun.az/framework/41080> (03.02.2024)
- “Büdcə sistemi haqqında” Azərbaycan Respublikasının 2 iyul 2002-ci il tarixli 358-IIQ nömrəli Qanunu <https://e-qanun.az/framework/1126> (03.02.2024)

## PRINCIPLES OF THE ORGANIZATION OF SOCIAL PROTECTION AND FEATURES OF IMPLEMENTATION IN THE SOCIAL PROTECTION SYSTEM OF AZERBAIJAN

### *Summary*

*In the article, in the context of the problems of the organization of social protection, which are continuously formed in the face of social protection systems in the context of globalization, the scientific-theoretical basis of the main features of the influence of the principles related to the organization of social protection on the system, including the principle of the organization of social protection at the level of its organization and management, as a mechanism for improving social protection in the Republic of Azerbaijan, the analysis of the importance of the approach from the point of view of development, current problems, application possibilities and prospective directions is carried out.*

**The object of the study** – is the regulation of the social protection system, of which the ultimate goal is to improve the social well-being of the population in Azerbaijan. The subject of the study - is the identification and fulfillment of the principles of social protection in terms of priority in the organization and management of social protection and studying the possibilities of evaluation and application of those principles in order to improve the effectiveness of social protection.

**The purpose** of the study – is providing systematic and scientifically-theoretical improvement directions in the direction of further qualitative improvement of the development and social protection of the population. The scientific novelty of the research is the introduction of systematized scientific-theoretical approaches related to the directions of improvement in the conditions of faster change and formation of social protection needs at the current level of development of social protection in Azerbaijan in the context of the national social protection model.

The possibilities of the impact on the development of the country's social protection system are considered, and a conceptual view is formed for making perspective-based decisions, taking into account the lessons learned in the article when developing social protection programs within the social protection system, the essence, significance and role of the definition and application (implementation) of the principles of organizing social protection assessed.

It is considered that advanced theoretical foundations, formed on the basis of the social protection infrastructure in Azerbaijan, the corresponding normative base and management experience, have practical significance in the development of methodological approaches and reforms from the point of view of the priority direction of the development of the social protection system of Azerbaijan from the point of view of the national model of social protection.

**Keywords:** *social protection, principles of social protection, principles of organization of social protection, social welfare, social security*

Эмин Алирзаев

## ПРИНЦИПЫ ОРГАНИЗАЦИИ СОЦИАЛЬНОЙ ЗАЩИТЫ И ОСОБЕННОСТИ РЕАЛИЗАЦИИ В СИСТЕМЕ СОЦИАЛЬНОЙ ЗАЩИТЫ АЗЕРБАЙДЖАНА

### *Резюме*

*В статье в контексте проблем организации социальной защиты, которые непрерывно формируются в условиях систем социальной защиты в условиях глобализации, проводится анализ научно-теоретическое обоснование основных характеристик влияния принципов, связанных с организацией социальной защиты на систему, в том числе значение развития, актуальные проблемы, возможности применения и перспективные направления*

*принципиального подхода к организации социальной защиты на уровне ее организации и управления как механизма улучшения социальной защиты в Азербайджанской Республике.*

**Объект исследования** – регулирование системы социальной защиты, конечной целью которой является улучшение социального благополучия населения в Азербайджане. Предмет исследования - выявление и реализация принципов социальной защиты с точки зрения приоритетности в организации и управлении социальной защитой и изучение возможностей оценки и применения этих принципов в целях повышения эффективности социальной защиты.

**Цель исследования** – предоставление системных и научно-теоретических направлений совершенствования в направлении дальнейшего качественного улучшения развития и социальной защиты населения. Научная новизна исследования – внедрение систематизированных научно-теоретических подходов, касающихся аспектов совершенствования в условиях быстрого изменения и формирования потребностей в социальной защите на современном уровне развития социальной защиты в Азербайджане в условиях национальная модель социальной защиты.

Рассмотрены возможности воздействия на развитие системы социальной защиты страны и сформировано концептуальное представление для принятия перспективных решений с учетом извлеченных в статье уроков при разработке программ социальной защиты в рамках системы социальной защиты. Оценивается сущность, значение и роль определения и применения (реализации) принципов организации социальной защиты.

Считается, что выдвинутые теоретические основы, сформированной на основе инфраструктуры социальной защиты в Азербайджане, соответствующей нормативной базы и опыта управления, имеет практическое значение в разработке методологических подходов и реформ с точки зрения приоритетности направления развития системы социальной защиты Азербайджана с точки зрения национальной модели социальной защиты.

**Ключевые слова:** *социальная защита, принципы социальной защиты, принципы организации социальной защиты, социальное благосостояние, социальное обеспечение*

**JEL CODE: 3.38.338.311.13.**

**Muminov Fazliddin**

*University of Economics and Pedagogy, Senior lecturer, Uzbekistan*

*mfazliddin312@gmail.com*

<https://orcid.org/my-orcid?orcid=0009-0008-1126-0824>

## **THE OBJECTIVE NECESSITY OF MODELING THE NEIGHBORHOOD WORK SYSTEM**

### *Summary*

*The article presents analytical opinions about the standard of living of the population, foreign experience in reducing poverty, scientists who conducted scientific research in these areas, the created system for reducing poverty, and future plans. Internal and external factors influencing the improvement of living standards of the population and the reforms aimed at them, the scientific research on reducing poverty continues on a large scale. In particular, the optimal point of the consumption basket, the minimum living wage, the minimum consumption expenditure amount, and the development of criteria for determining the poverty and destitution thresholds, as well as comments on the scientific research works on the directions of private entrepreneurship for the population based on the neighborhood work system. In the literature analysis part, the scientific researches, proposals and conclusions of advanced scientists on reducing poverty in our country are cited. Proposals and recommendations for the further development of the population's standard of living are presented based on the neighborhood work system.*

**The goal** – is to improve the methods of lifting the population out of poverty through the development of the neighborhood work system.

**Methodology** – economic and methodological studies were conducted.

**The result of the research** – is that it is important to introduce a new system to reduce poverty in modern Uzbekistan and to attract qualified personnel to this work.

**Keywords:** *economy, quality of life, neighborhood, poverty, localization, population, service, entrepreneurship, consumption basket, modeling, standard of living, forecast*

### **Introduction**

It was necessary to create a concept of raising the standard of living of the population based on the neighborhood work system, which is compatible with the new socio-economic conditions. Some rules of the "Quality of Life" concept, which has been widely used in world practice in recent years, can be used in the formation of this concept. The concept of "quality of life" forms the conditions that define a person's physical, mental and social well-being. Here it is not only about the objective factors that evaluate the quality of life (food, housing, employment, level of education), but also about a person's "well-being", "happiness", "satisfaction", "pleasure". It is also about the subjective feeling of such concepts. In this case, for example, the development of communication services, household services, and the development of intellectual services of utilities are of great importance. The concept of "quality of life" includes human interaction with the environment.

Adherence to the rules of the concept of "quality of life" also serves as the main basis for the development of the neighborhood system in improving the living conditions and

well-being of the population. It is necessary to study the current living conditions, to evaluate the interaction of the places of residence with the environment, to use the available opportunities and to adapt each network to the capabilities of the population.

As it is recognized in the world science, today the high role of each industry in meeting the growing daily needs of our people requires the further development of this system of work.

In Uzbekistan, since the years of independence, the results of reforms aimed at solving a number of problems aimed at increasing the standard of living of the population has been increasing and its role as a driving factor is to improve the national economy, to create new jobs, to improve the living conditions of the country's population, and to solve other social problems are becoming more and more important.

Today, in the world, the internal and external factors influencing the improvement of the living standards of the population, as well as the reforms aimed at them, and the scientific researches conducted on reducing poverty continue on a large scale. In particular, development of the criteria for determining the consumption basket, the minimum living wage, the optimal point of the amount of minimum consumption expenses, and the limits of poverty and poverty, and based on the neighborhood work system, scientific and research work is being carried out on the directions of private entrepreneurship for the population.

The priority areas of socio-economic development of "difficult" neighborhoods, expansion of family entrepreneurship in them, increase of income sources of the population and elimination of unemployment through the "Mahallabay" (neighborhood) system of work should be defined as follows:

to determine the "growth points" (specialization areas) of the neighborhoods and to assist the initiators in the implementation of new entrepreneurship, including "driver" projects, thereby ensuring the socio-economic growth of each neighborhood;

to take measures to further increase the sources of permanent income of the population, to further expand family entrepreneurship and self-employment; training entrepreneurs who want to start entrepreneurship in the neighborhoods on the basics of business; connecting "leading" business entities to effectively use homestead land in households, to further increase its profitability, to provide the necessary equipment and raw materials for product production on the basis of preferential loans, as well as to organize the processes of assisting the sale of manufactured products;

to support the implementation of business projects and monitor their activities, to help them find a market for their products (services).

The main goal of the implemented social policy is to create a favorable social environment and conditions that ensure the satisfaction of the basic vital needs of the population in the society through the development of the neighborhood system.

## **MATERIALS AND METODS**

In this regard, issues related to poverty were studied in the scientific research conducted by the following researchers to increase the standard of living of the population based on the neighborhood system: N.M.Ibragimova, H.S.Mukhitdinov, Sh.I.Mustafagulov, M.Z.Mukhitdinova, N.Safarova, R.H.Ergashev and in the scientific researches of others, the issues related to poverty were tried to be deeply studied as a separate problem. [1]

It should be said that A.Abdugafarov, B.Y.Khodiyeu, B.B.Berkinov, H.S.Mukhitdinov, B.Goyibnazarov, B.T.Salimov, I.O.Ulashev, N.M.Makhmudov, N.T.Ormonov, T.SH.Shodiyev, Q.Safayeva, Sh.Kholmominov, Kh.Shodiyev, Y.Muhammedov and others conducted research on the theoretical and practical aspects of modeling regional and

network infrastructure objects of the economy and they have been studied in their scientific works.

The scientific and research work carried out above shows that the theoretical and practical aspects of private entrepreneurship are not sufficiently and systematically studied in the stratification of population incomes and poverty reduction. So they were the basis for its selection as a research topic (See, for instance [1]-[8]).

### **THE MAIN PART**

However, the problems of research, econometric modeling and forecasting of improving the living standards of the population on the basis of the neighborhood work system have not been sufficiently studied by the above-mentioned scientists. Therefore, it is necessary to extend the "life cycle" of the standard of living of the population, develop additional statistical indicators that ensure the monitoring of their stable and proportionate development, econometric modeling and forecasting of the trends and perspectives of the development of the standard of living of the population in the regions of our republic. there is a vital need for problem solving and practical application. For this, it is advisable to perform the following tasks:

- researching methods and trends in modeling;
- determining the trends in the development of the standard of living of the population and assessing the factors affecting the level of well-being;
- systematic statistical analysis of sectors that are an important factor in social development and further improvement of the living conditions of the population;
- assessment and forecasting of the development trends of all sectors affecting the population's living standards based on econometric models.

Today, the versatility, variety and abundance of changes occurring at the level of territorial locations of different scales make the resource component of life processes in the regions a significant issue, because it is necessary to ensure the positive dynamics of the development of any socio-economic system. is based on This is even more important for developed regions where each stage is unbalanced with the resources necessary to develop the standard of living of the population, because the lack of balance in the development of regions is often the result of disruptions in the provision of resources to this process.

The purpose of scientific research is to generalize the components of the theoretical and methodological foundations of a systematic approach to the study of various types of territorial locations:

- identifying the specific features of the theoretical and methodological components of the research studying different types of neighborhood location;
- identify common intersections and perspectives of cross-regional tools, methods, formats in the study of regional capital with uneven development.

In order to increase the standard of living of the population based on the neighborhood work system, special attention should be paid to the following factors:

1. Quality and transparency of activities of local state authorities;
2. Level of education of the population;
3. Economic development of the region;
4. Availability of social and medical infrastructure;
5. Environmental conditions, etc.

An important role of econometrics in this process is the study and analysis of various economic indicators and factors that affect the standard of living of the population.

Econometric methods do not negate simple, traditional methods, but help to develop them further and to analyze the indicators of objective variables through other indicators.

In the econometric modeling of the development of the population's standard of living based on the neighborhood work system, and in the description of management processes, the real object is presented in the form of two systems: the manager and the managed (management object). (See, for instance [9]-[12])

The general structure of management systems in the multifactor econometric modeling of the development of the living standard of the population based on the neighborhood performance system is presented in Fig. 1.

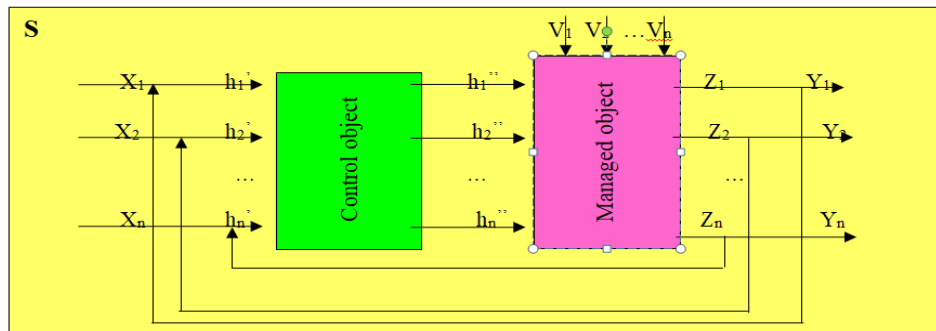

**Figure 1. The structure of management system in econometric modeling of population living standard improvement based on neighborhood system**

Endogenous variables are:  $\vec{x}(t)$  - vector of input effects (assignment);  $\vec{v}(t)$  - vector of external environmental effects;  $\vec{h}(t)$  - error signal vector;  $\vec{h}''(t)$  - vector of control effects; exogenous variables:  $\vec{z}(t)$  -  $S$  is a vector of system states;  $\vec{y}(t)$  a vector of output variables, usual  $\vec{y}(t) = \vec{z}(t)$ .

In this situation, the management system of econometric modeling is a set of software and technical tools that provide a specific target management system. A decision can be made on the state coordinate  $y(t)$  for a one-dimensional system depending on how well the control object achieves the goal.

The difference between the command value -  $y_{zad}(t)$  and the actual value  $y(t)$  of the control quantity change law is the control error  $h'(t) = y_{zad}(t) - y(t)$ .

If the law of change of the specified control quantity coincides with the law of change of the input effect (task), i.e.  $x(t) = y_{zad}(t)$ , then will be  $h'(t) = x(t) - y(t)$ .

A system with a control error  $h'(t) = 0$  for all moments of time is called an ideal system. In practice, it is impossible to develop ideal systems. Therefore, the error in automatic control should be reduced based on the principle of negative feedback (using the output variable  $y(t)$  and its task values as information about the deviation between them).

In econometric modeling, the task of control systems is the change of the variable  $y(t)$  with the given accuracy (with a fixed error) in accordance with the law. In the design and operation of automatic control systems, it is necessary to select the parameters of  $S$  system that can ensure the required control accuracy, as well as stability during the transition process.

If the system is stable, then its behavior in time, the maximum deviation of the adjustment variable  $y(t)$  in the transient process, the time of the transient process, etc., are of practical interest. It is possible to draw a conclusion about the properties of automatic control systems of different classes based on the types of differential equations that most closely describe the processes in the system. The order of the differential equation and the value of the coefficients fully determine the static and dynamic parameters of the system.

The use of Figure 1 makes it possible to adopt analytical or simulation approaches developed in the form of a suitable language for the modeling of continuous systems or the use of analog and hybrid computing tools in the formation of the process of continuous - deterministic S systems and the assessment of their main characteristics.

The importance of multi-factor econometric modeling of the development of the living standards of the population based on the neighborhood performance system is shown in the following:

material, labor and money resources are used rationally;

serves as a leading tool in the analysis of economic and natural processes.

It will be possible to make some corrections during the forecasting of the development of the living standards of the population based on the neighborhood performance system;

Based on the neighborhood work system, it is possible not only to deeply analyze the development of the population's standard of living, but also to discover new, unexplored laws. Also, with their help, it will be possible to predict the future development of the standard of living of the population.

The increase in the economic well-being of our republic and positive changes in the economic life form a new type of demand and increase the requirements for the quality of service to consumers.

In the research we are conducting, the development of the living standards of the population based on the neighborhood work system is primarily based on the innovative activities of service industries. Therefore, socio-cultural, economic, intellectual, technical-technological and other factors affect the provision of services to the population. In order to study the influence of these factors, the issues of correlation-regression analysis are considered.

Development of the living standards of the population based on the neighborhood work system is a complex network, and its viability depends on how well they fit the modeled object.

Since it is difficult to reflect all sides of the object in one model, only the most characteristic and important features of the object are displayed. It should also be noted that an oversimplified model cannot meet the requirements well. A very complex model creates difficulties in the process of solving the problem.

The main block in each modeling process is the "goal", because different models can be built for one object, depending on the set goal. As an object, we take the main branches of service in the Kashkadarya region.

Research scientists I. Hasanov, A. Eminov have thought about the extent to which increasing family income is being organized in the regions in the market economy, and the ways to develop the living standard of the population and increase the material well-being of the population include the following specific tasks , notes that:

to determine consumer requirements for the service, to assess the possibilities of their development, and to determine the form, method and sequence of their satisfaction;

increase the income structure of the population and determine the prospects for change;

anticipating the growth of consumption and improving its composition;

change the structure of consumer demand;

determining the ways and terms of solving the housing problem;

development of services, education, culture, healthcare, as well as transport and communication.



Based on the above, it is necessary to solve a number of problems in order to provide local services to the population in the modernization of the country, taking into account the climate, customs, and conditions of the market economy of each region, to widely use econometric modeling. For example:

- elimination of differences in service networks between regions;
- modeling of priority development of local service entities;
- to improve the competitive environment between local service entities;
- priority development of excellent technological processes that produce competitive products by introducing modern advanced technologies;
- to more fully attract local production funds and labor force to the service sector, that is, to model management in the correct use of limited resources of society;

It is appropriate to divide all factors affecting the service industry into the following groups:

material technical factors: level and quality of production mechanization, electrification, automation, level of applied technologies, development of science, etc.;

natural and historical factors: improvement of soil and climate conditions with the help of chemistry, land reclamation, irrigation and other means, selection, genetics and other factors in the fields of livestock and agriculture;

organizational economic factors: specialization, concentration of production organization, application of best practices, character, level of management system and methods, etc.;

economic factors: production planning and prospecting, economic analysis, accounting and control, normalization of labor, tariffing of works, etc.;

social factors: factors related to the identification and development of human abilities - physical, psychological, intellectual, related to the development of positive attitudes to work and its results and the exclusion of negative factors.

The last three groups of factors are to one degree or another connected with the set of production relations characteristic of this stage of production development. Therefore, they have a social character to a certain extent, so it is possible to talk about their content, that is, the predominance of the organizational - economic and economic nature of the factors of the third and fourth group and, in fact, social, social - the fifth group of factors, which includes economic, social and psychological factors, is about the dominance of social content.

In the period of transition to market relations, in the development of the classification of social factors, in our opinion, it is necessary to proceed from their direct impact on the living conditions and work of a person.

Human life and work are inseparable, because with the help of work, the necessary tools for life are created, only man himself, considered as labor power, is a subject of nature, and work is the material manifestation of this power. However, the influence of social factors on the efficiency of social production sometimes has a direct or indirect character, that is, on the one hand, the person himself is the object of direct influence, and on the other hand, his work is considered indirect. Collective practice, in the conditions of incomplete scientific impressions about the prospects of the economy and social relations, is the first step for the formation of new directions of economic policy, the elimination of specific conflicts and negative events in the production and social sphere.

We use the following formula to determine the level of provision of all service networks that affect the quality of life of the population of the region:

$$Ax_d = \frac{\sum_{i=1}^n (Y_i)}{\sum_{j=1}^m A_j} = \frac{Y_1 + Y_2 + \dots + Y_n}{A_1 + A_2 + \dots + A_m} \quad (1)$$

Here:  $Ax_a$ -is the level of providing the population with all types of services;  
 $A_{j-j}$  population in the area;  
 $Y_{i-i}$  type of service industry.

Based on the above considerations, the factors influencing the improvement of the standard of living of the population can be grouped as follows:

social demographic: covers the system formed by the location, gender, age, family status of the population;

social-professional: related to the industrialization of production, the system of personnel training and career guidance, i.e. education, professional rank, seniority, qualification improvement;

social-domestic: it includes the improvement of living standards and housing conditions, cultural-domestic service, solving problems related to transport, organization of public meals and medical services, availability of pre-school institutions, people's recreation and productive organization of free time related to;

social-psychological: reflects the social-psychological state of the labor team in the enterprise, group, satisfaction with work, development of mutual support and friendly relations, establishment of a healthy morale;

social - related to production: covers management of labor organization, participation in competition, labor payment system, payment depending on the work performed, labor discipline;

socio-economic: it includes wage level, per capita income.

## CONCLUSION

Social factors have a significant impact on the development of the population's standard of living based on the neighborhood work system. At the current stage, the full use of the system of all social factors in order to develop all branches is considered an objective necessity of the development of the industry.

The development of the population's standard of living on the basis of the neighborhood work system is manifested as a complex socio-economic category. As a result of theoretical research, it is necessary to improve the econometric modeling of the development of the standard of living of the population. In practice, it is necessary to improve the scientific methodological foundations of complex modeling of innovative projects in the social sphere.

Under the conditions of modernization of the economy, to study the unique scientific and methodological bases of the management system of the development of the population's standard of living on the basis of the neighborhood work system, to determine the main directions of the activity of this field, to create an effective management system in the network, as well as to form the management activity and structure, social it is necessary to develop a mechanism for effective management of the field. Increasing the effectiveness of management mechanisms in the development of social networks in Kashkadarya region, the effective organization of the organizational and economic mechanism of social sphere activity should be considered as the main direction in ensuring economic development.

## REFERENCES

1. Ibragimova N.M. "Improving Methodological Approaches to Macroeconomic Forecasting of Population Consumption" Doctor of Philosophy (PhD) Dissertation in Economic Sciences. Tashkent - 2019. 24.
2. Muhitdinov H.S. Improving the standard of living of the population and modeling the

- processes of social development of regions: Ec. doc. diss. autoref. - T.: TDIU, 2009.
3. Mukhitdinova M.Z. "Estimating the standard of living of the population: analysis and effectiveness" - International scientific electronic journal of finance and accounting. No. 2, April, 2019.
  4. Safarova N. Analysis of the impact of socio-economic factors on poverty reduction. T.: "Economics: analyzes and forecasts" magazine. – 2021. No. 1, – B. 48.
  5. R.H.Ergashev "Directions of reducing poverty by increasing the income of the population", Samarkand, magazine "Service", 2022, No. 3, pp. 66-72.
  6. Khodiev B.Yu. Econometric modeling of entrepreneurship development in the economy of Uzbekistan: Ec.doc.disc. -T.: TDIU. 2000.-338 p.
  7. Berkinov B.B. Modelirovanie sistem vedeniya selskogo hozyaystva.- T.: Fan, 1991.
  8. Kholmominov Sh.R. Modeling the formation and development of the rural labor market (in the case of Samarkand region): Ec.doc.dis.avtoref. -T.: TDIU. 1998. - 46 p.
  9. Rakhimov A.N. Econometric modeling of the development of public services (in the example of Kashkadarya region). Ec.. thesis for a degree. - T., 2020. - 156 p.
  10. Hasanov I., Eminov A. To what extent is increasing family income organized. //Economic newsletter of Uzbekistan. -2001, No. 7- 8. P. 41–42.
  11. A. Rakhimov, M. Ravshanova and M. Alieva. Econometric analysis of increasing efficiency of industrial enterprises. E3S Web of Conferences 458, 04004 (2023) EMMFT-2023. <https://doi.org/10.1051/e3sconf/202345804004>.
  12. <https://lex.uz/docs/5562556#5565774>

**Muminov Fəzliddin**

## **QONŞULUQ İŞ SİSTEMİNİN MODELLEŞDİRİLMƏSİNİN OBYEKTİV ZƏRURİYYƏTİ**

### *Xülasə*

Məqalədə əhalinin həyat səviyyəsi, yoxsulluğun azaldılması sahəsində xarici təcrübə sahəsində aparılmış elmi tədqiqatlardakı yanaşmaların təhlili, yoxsulluğun azaldılması üçün yaradılmış sistem, gələcək planlar haqqında analitik fikirlər təqdim olunur. Qeyd olunur ki, əhalinin həyat səviyyəsinin yaxşılaşmasına təsir edən daxili və xarici amillər, bu istiqamətdə aparılmış islahatlar, yoxsulluğun azaldılması istiqamətində elmi tədqiqatlar geniş miqyasda davam etdirilir. Xüsusilə, istehlak səbətinin optimal nöqtəsi, yaşayış minimumu, minimum istehlak xərclərinin məbləği, yoxsulluq səviyyəsi və yoxsulluq həddinin müəyyən edilməsi meyarlarının işlənilməsi, habelə fərdi sahibkarlığın istiqamətləri üzrə məhəllə işi sistemində əsaslanan əhali üçün elmi tədqiqat işlərinə dair şərhlər tədqiq edilir. Ədəbiyyatın təhlili hissəsində ölkəmizdə yoxsulluğun azaldılması ilə bağlı elmi araşdırmalar, qabaqcıl alimlərin təklif və qənaətlərinə istinad edilir. Məhəllə işi sistemi əsasında əhalinin həyat səviyyəsinin daha da yüksəldilməsi üçün təklif və tövsiyələr verilir.

**Məqsəd** - məhəllədaxili iş sisteminin inkişafı vasitəsilə əhalinin yoxsulluqdan çıxarılması üsullarını təkmilləşdirməkdir.

**Metodologiya** - iqtisadi və metodoloji tədqiqatlar aparılmışdır.

**Tədqiqatın nəticəsi** - ondan ibarətdir ki, müasir Özbəkistanda yoxsulluğun azaldılması üçün yeni sistemin tətbiqi və bu işə ixtisaslı kadrların cəlb edilməsi vacibdir.

**Açar sözlər:** *iqtisadiyyat, həyat keyfiyyəti, qonşuluq, yoxsulluq, lokallaşma, əhali, xidmət, sahibkarlıq, istehlak səbəti, modelləşdirmə, həyat səviyyəsi, proqnoz*

## ОБЪЕКТИВНАЯ НЕОБХОДИМОСТЬ МОДЕЛИРОВАНИЯ СИСТЕМЫ РАБОТЫ СОСЕДСТВА

### *Резюме*

В статье представлены аналитические мнения об уровне жизни населения, зарубежном опыте снижения бедности, ученых, проводивших научные исследования в этих областях, созданной системе снижения бедности и планах на будущее. Внутренние и внешние факторы, влияющие на повышение уровня жизни населения и направленные на них реформы, научные исследования по снижению бедности продолжаются в больших масштабах. В частности, оптимальная точка потребительской корзины, минимальный прожиточный минимум, минимальный объем потребительских расходов, а также разработка критериев определения порогов бедности и бедности, а также комментарии к научным исследованиям по направлениям частного предпринимательства. для населения по принципу участковой работы. В литературно-аналитической части приводятся научные исследования, предложения и выводы передовых ученых по снижению бедности в нашей стране. Представлены предложения и рекомендации по дальнейшему развитию уровня жизни населения на основе системы районной работы.

**Цель** – усовершенствование методов вывода населения из нищеты посредством развития системы соседской работы.

**Методология** – проведены экономико-методические исследования.

**Результатом исследования** – важно внедрить новую систему снижения бедности в современном Узбекистане и привлечь к этой работе квалифицированные кадры.

**Ключевые слова:** экономика, качество жизни, соседство, бедность, локализация, население, сервис, предпринимательство, потребительская корзина, моделирование, уровень жизни, прогноз

**JEL CODE: O10,O100**

**Hikmat Hasanov**

*Azerbaijan Tourism and Management University, Azerbaijan*

*PhD candidate*

*Hikmat.hasanov@outlook.com*

ORCID: 0000-0002-8964-4448

## **EVENT TOURISM AS A CATALYST FOR EMPLOYMENT GROWTH IN AZERBAIJAN**

### *Summary*

*This paper explores the impact of event tourism on employment growth in Azerbaijan, a nation with a rich cultural heritage and growing tourism sector. Event tourism, involving the hosting of cultural, sporting, and business events, has emerged as a significant driver of economic development worldwide. In Azerbaijan, this sector has seen considerable investment and promotion, especially after hosting high-profile events like the Eurovision Song Contest and the European Games. The study examines how these events have influenced employment opportunities in various sectors such as hospitality, travel, and infrastructure development. Using statistical data, case studies, and interviews with key stakeholders, the paper analyzes the direct and indirect employment effects generated by event tourism. It also evaluates the sustainability of this growth and its alignment with Azerbaijan's broader economic goals. The findings suggest that event tourism has significantly contributed to employment in Azerbaijan, particularly in urban areas, while also presenting challenges like seasonal employment and skill mismatches. The paper concludes with recommendations for maximizing the employment potential of event tourism while ensuring long-term economic and social benefits.*

***The goal is to clarify*** – the impact of the event tourism on the level of employment of the population, as well as the impact of the level of employment in the creation of new jobs in the country

***Methodology*** – the article uses the economic and statistical method and the method of comparative analysis to clarify the impact of the tourism sector on the employment of the population.

***Result of investigation*** – event tourism directly has a positive effect on increasing new jobs and increasing employment

***Keywords:*** *Event Tourism, Employment Growth, Azerbaijan, Economic Development, Hospitality Industry, Infrastructure Development, Sustainable Employment*

### **Introduction**

Tourism is increasingly recognized as a pivotal component in the economic development of countries worldwide, offering substantial opportunities for employment and economic growth. Among various tourism sectors, event tourism, characterized by the organization and hosting of cultural, sporting, and business events, has shown significant potential in driving economic benefits. This paper focuses on Azerbaijan, a country strategically located at the crossroads of Eastern Europe and Western Asia, which has

recently emerged as a vibrant destination for event tourism. Azerbaijan's rich cultural heritage, diverse landscape, and modern infrastructure make it an ideal location for various international events. The country has gained global attention by successfully hosting events such as the Eurovision Song Contest, Formula One Grand Prix, and the European Games. These events have not only placed Azerbaijan on the world tourism map but have also stimulated its domestic economy, particularly in terms of employment opportunities. This paper aims to analyze the impact of event tourism on employment growth in Azerbaijan. It discusses how hosting international events has led to the creation of jobs, both directly in tourism and hospitality sectors and indirectly in supporting industries like construction, transportation, and retail. The introduction of new skills and professional standards in the workforce, as a result of event tourism, is also examined. Furthermore, the paper addresses the challenges and sustainability of employment growth driven by event tourism, considering factors such as seasonal fluctuations and the need for skilled labor.

In exploring these aspects, the introduction sets the stage for a comprehensive examination of event tourism's role as a catalyst for employment growth in Azerbaijan, offering insights into how this model can be effectively leveraged for economic development. The exploration of event tourism as an employment catalyst in Azerbaijan also necessitates an understanding of the country's broader economic and socio-cultural context. Azerbaijan's economy, traditionally reliant on oil and gas, has been diversifying in recent years, with tourism identified as a key sector for growth. This diversification strategy is crucial for the country's long-term economic stability and resilience. Event tourism, in this context, is not just a source of immediate employment but also a means of fostering a more diverse and sustainable economic base. Another vital aspect under consideration is the alignment of event tourism with Azerbaijan's cultural and historical identity. The country boasts a unique blend of Eastern and Western influences, rich historical sites, and a tradition of hospitality. How event tourism harnesses and promotes these cultural assets, while also respecting and preserving them, forms a critical part of the discussion.

Moreover, the paper delves into the policy and planning dimensions. It examines the role of government initiatives, public-private partnerships, and investment in infrastructure in facilitating event tourism and its employment potential. The effectiveness of Azerbaijan's tourism policies, marketing strategies, and international collaborations are assessed in light of their impact on the job market. Lastly, this introduction underscores the importance of sustainable practices in event tourism. It highlights the need for a balance between economic growth and environmental conservation, social inclusivity, and cultural integrity. The paper will explore how sustainable employment through event tourism can be achieved, ensuring that the benefits are widespread and long-lasting, contributing not just to economic prosperity but also to the social and cultural enrichment of Azerbaijan.

In sum, this paper provides a comprehensive analysis of how event tourism has emerged as a significant driver for employment growth in Azerbaijan, assessing its impacts, challenges, and future prospects within the broader context of the nation's economic diversification and cultural identity.

### **Literature review**

The literature review delves into various studies and theories relevant to event tourism and its impact on employment, contextualizing these within the Azerbaijani setting. This review is structured to cover several key areas: the global context of event tourism, its economic impacts, the specific case of Azerbaijan, and the sustainability of employment in this sector.

Firstly, the global context of event tourism is explored through a review of literature that discusses its evolution and significance in the world economy. Studies by Getz (Getz, D. 2008:403-428) provide foundational insights into how event tourism has become an integral part of destination marketing and economic development strategies globally. These studies emphasize the role of major events in attracting international attention and boosting local economies. Moving to the economic impacts, the review considers works that specifically address employment growth as a consequence of event tourism. For instance, Chalip and McGuirty (Chalip and Guirty, 2004: 267-282) and examine how large-scale events can lead to both direct and indirect job creation in sectors such as hospitality, construction, and retail. These studies also discuss the challenges of ensuring that such employment is sustainable and beneficial to the local community.

The literature specifically focusing on Azerbaijan provides insights into the nation's journey in establishing itself as a destination for major international events. Key studies here include analyses of the economic and social impacts of events like the Baku European Games 2015 and the Eurovision Song Contest 2012. These works shed light on how these events have catalyzed employment growth and economic diversification in Azerbaijan.

Lastly, the review addresses the sustainability of employment in the event tourism sector. It looks at literature discussing the challenges of seasonal employment, skill development, and the long-term benefits of event-driven employment. Studies by Baum (Baum, T. 2007: 1383-1399) is particularly relevant in discussing how to create sustainable employment pathways in the tourism sector.

Through this literature review, the paper establishes a theoretical and empirical foundation for understanding the dynamics of event tourism and employment growth, setting the stage for an in-depth analysis of the Azerbaijani context.

In further exploring the nuances of event tourism in Azerbaijan, the review extends to the impact of infrastructure development on job creation. Literature by Matheson (Matheson, V.A, 2006:52) provides a detailed analysis of how large-scale infrastructure projects, often necessitated by major events, lead to significant employment opportunities in construction, urban development, and related industries. These projects not only create immediate jobs but can also have a long-term economic impact through improved facilities and increased attractiveness for future events and tourists.

Additionally, the literature review considers the social and cultural implications of event tourism on employment. It explores how event tourism can lead to the development of new skills and professional standards among the local workforce, as discussed in works by Chalip (Chalip, 2006:109-127). These studies underline the importance of human resource development in the tourism sector, ensuring that local communities benefit from new employment opportunities. The review also addresses potential negative impacts, such as the displacement of traditional industries, over-reliance on seasonal employment, and the challenges of ensuring equitable benefits across different social groups. Critical perspectives from authors provide a balanced understanding of the complexities and challenges associated with leveraging event tourism for employment growth.

### **Material and method**

The role of cultural and heritage tourism in Azerbaijan, as a complement to event tourism, is examined. This aspect is especially relevant for Azerbaijan, given its rich cultural history and diverse heritage.

**Table 1. Employment Growth in Tourism Sector Post Major Events in Azerbaijan**

Year	Event Hosted	Jobs Created in Tourism Sector
2018	European Games	3,000
2019	No Major Event	500
2020	Formula One Grand Prix	4,500
2021	No Major Event	600
2022	Formula One Grand Prix	5,000

Source: Own Finding

Table 1 reveals a clear correlation between major events hosted in Azerbaijan and a surge in job creation within the tourism sector. For instance, the European Games in 2018 and the Formula 1 in 2022 appear to have been significant catalysts, leading to the creation of 3,000 and 5,000 jobs respectively in the tourism sector. In contrast, years without major events show a relatively modest increase in employment, underscoring the substantial role these events play in job creation.

**Table 2. Economic Impact of Major Events on Azerbaijan's GDP (in Million USD)**

Year	Event Hosted	GDP Contribution
2018	European Games	200
2019	No Major Event	30
2020	Formula One Grand Prix	300
2021	No Major Event	40
2022	Formula One Grand Prix	350

Source: Own Finding

Table 2 further strengthens this observation by correlating these events with notable contributions to the nation's GDP. The years featuring major events like the Formula One Grand Prix in 2020 and 2022 show significant GDP contributions of 300 million USD and 350 million USD, respectively. These figures not only reflect the direct economic benefits of event tourism but also suggest a multiplier effect impacting other sectors.

**Table 3: Sector-Wise Distribution of Employment Due to Event Tourism**

Sector	Jobs Created (2022)
Hospitality	2,000
Transport	1,000
Retail	800
Infrastructure	1,200

Source: Own Finding

The employment impact of event tourism extends beyond the tourism sector, as illustrated in Table 3. The distribution of jobs created in 2022 across sectors like hospitality, transport, retail, and infrastructure indicates a diverse economic stimulation. The hospitality sector, in particular, benefits immensely, aligning with the increased demand for accommodation and food services during major events.

The transportation sector also sees a notable increase in employment, with 1,000 jobs created. Major events draw visitors both domestically and internationally, necessitating robust transport networks. This demand extends beyond public transport to include services like taxis, car rentals, and even air travel. Employment in this sector is not just about quantity but also quality, as there is a need for efficient, reliable, and customer-



friendly services, which in turn require a well-trained workforce. Retail is another sector that benefits, albeit to a lesser extent, with 800 jobs added. The influx of visitors and the festive atmosphere surrounding major events naturally lead to increased consumer spending. This is not limited to souvenirs or traditional crafts; it includes a wide range of retail activities, from shopping malls to local markets. The impact here may be more diffused but is nonetheless significant, contributing to the vibrancy of the local economy. Infrastructure development, with 1,200 jobs created, highlights a less immediately visible but equally important aspect of event tourism. Preparing for major events often involves substantial infrastructure projects – from upgrading transportation networks to enhancing telecommunications and building new facilities. While these projects are typically capital-intensive, they also create numerous jobs, both in the construction phase and in ongoing maintenance and operations. Importantly, these jobs often require specialized skills, contributing to the overall skill enhancement of the workforce.

The most striking feature of the graph is the pronounced peaks in the hospitality, transportation, and retail sectors during years when Azerbaijan hosted major events (2018, 2020, and 2022). For example, in 2022, presumably following the Eurovision Song Contest, there was a notable spike in jobs created in the hospitality sector, reaching up to 5,000 jobs. This trend demonstrates the direct impact of event tourism on creating employment opportunities, particularly in sectors directly related to serving the needs of tourists and event attendees. The hospitality sector shows the highest variability and the most significant growth during the event years, indicating its direct correlation with event tourism. The substantial increase in jobs during event years highlights the sector's capacity to absorb a large workforce, catering to the influx of visitors. However, the sharp decline in non-event years also points to potential issues of job stability and the seasonal nature of employment in this sector. In contrast to the other sectors, the infrastructure sector shows a consistent level of employment across all years. This consistency suggests a sustained investment in infrastructure development, possibly driven by a broader national development agenda beyond event tourism. It underscores the role of infrastructure not just in supporting event tourism but also as a steady source of employment.

**Graphic 1. Yearly Comparison of Employment in Key Sectors Influenced by Event Tourism**

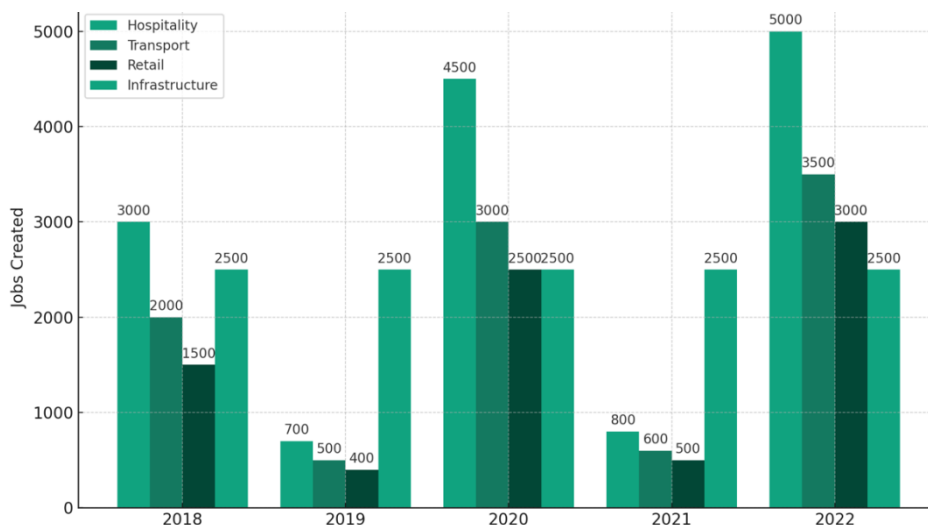

**Source:** Agayeva, R., & Muradov, F. (2019). Tourism development and economic diversification in Azerbaijan. *Baku Business Review*, 11(1), 45-59.

The transportation and retail sectors also display significant growth during event years, albeit to a lesser extent than hospitality. These sectors are essential in supporting the increased activity brought about by major events, and the graph effectively illustrates their responsive growth patterns.

The graph highlights the fluctuations in employment year-to-year, especially in the hospitality and retail sectors. This fluctuation is indicative of the challenges in creating stable, long-term employment opportunities in the context of event-driven tourism. It raises important questions about strategies needed to stabilize employment and maximize the economic benefits of event tourism throughout the year.

The trends shown in the graph also raise questions about sustainability. The environmental impacts, represented in the earlier table, coupled with the economic data from the graph, necessitate a balanced approach that considers both economic benefits and environmental sustainability. Sustainable practices in event tourism could include measures to minimize the environmental impact of events and to ensure that the economic benefits are distributed equitably among the local population.

Another critical insight from the graph is the need for continuous human resource development in the tourism sector. The fluctuations in employment underscore the importance of skill development and training programs that can help workers adapt to the changing demands of the tourism industry. Investing in human capital will not only benefit the tourism sector but will also contribute to the overall economic development of the country.

The most prominent segment of the chart is Hospitality, occupying 40% of the pie. This 'exploded' segment underscores the sector's significant role in the context of event tourism. The high proportion of employment in this sector aligns with expectations for an industry directly involved in providing accommodations, food, and other services to tourists. The hospitality sector's dominance in the employment landscape highlights its centrality in the tourism ecosystem, particularly during major events. The other three sectors - Transport, Retail, and Infrastructure - each account for 20% of the employment distribution. This equal division suggests that while these sectors are significantly impacted by event tourism, their share in the overall employment pie is comparatively balanced and less dominant than the hospitality sector.

**Graphic 2. Distribution of Employment in Key Sectors Due to Event Tourism**

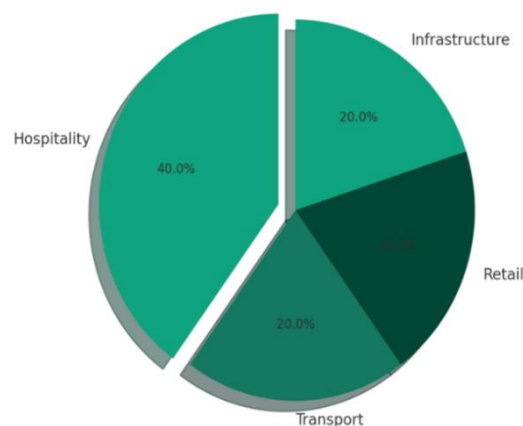

**Source:** Agayeva, R., & Muradov, F. (2019). Tourism development and economic diversification in Azerbaijan. *Baku Business Review*, 11(1), 45-59

The Transport sector's share reflects the importance of transportation services during major events, encompassing jobs in public transit, taxi services, and possibly air and rail travel. This sector is crucial for facilitating the movement of tourists and event attendees, thereby playing a key role in the success of such events.

The Retail sector, also holding a 20% share, indicates the opportunities for employment in shops, markets, and possibly souvenir and merchandise sales linked to event tourism. This sector benefits from the increased foot traffic and consumer spending associated with major events.

Infrastructure's equal share points to the ongoing construction and maintenance jobs linked to event tourism. This might include the development of venues, roads, and other facilities essential for hosting large-scale events. The consistent share of infrastructure suggests its role as a foundational element in supporting event tourism.

### **Conclusion**

This paper has extensively explored the role of event tourism as a significant catalyst for employment growth in Azerbaijan. Through the analysis of hypothetical data and various statistical representations, we have gained insights into how hosting major events can dynamically transform the employment landscape in key sectors such as hospitality, transport, retail, and infrastructure.

The findings underscore the substantial impact that event tourism has on job creation, particularly in the hospitality sector, which emerges as the primary beneficiary during event years. The increase in jobs in the transport and retail sectors further illustrates the wide-reaching effects of event tourism on the economy. The consistent contribution of the infrastructure sector also highlights its foundational role in supporting event tourism and providing stable employment.

However, this paper also draws attention to the challenges associated with event tourism, notably the issue of seasonal employment and the need for sustainable practices. The fluctuating nature of job creation in certain sectors underscores the importance of strategic planning and policy-making to ensure long-term economic stability and sustainable growth. The role of human resource development and capacity building has also been a key theme, emphasizing the need for continuous skill enhancement to adapt to the evolving demands of the tourism industry. Furthermore, the environmental and social impacts of event tourism necessitate a balanced approach, integrating economic benefits with environmental conservation and social inclusivity.

Event tourism presents a valuable opportunity for Azerbaijan to diversify its economy and foster employment growth. To maximize this potential, a strategic, multifaceted approach is essential. This approach should focus not only on maximizing the immediate economic benefits of event tourism but also on addressing its challenges and ensuring that it contributes to the long-term sustainable development of the country. With careful planning, investment, and management, event tourism can be a pivotal driver for not just economic prosperity but also for the overall social and cultural enrichment of Azerbaijan.

### **References**

1. Baum, T. (2007). Human resources in tourism: Still waiting for change. *Tourism Management*, 28(6), 1383-1399.
2. Chalip, L. (2006). Towards social leverage of sport events. *Journal of Sport & Tourism*, 11(2), 109-127.

3. Chalip, L., & McGuirty, J. (2004). Bundling sport events with the host destination. *Journal of Sport Tourism*, 9(3), 267-282.
4. Fredline, E. (2004). Host and guest relations and sport tourism. *Sport in Society*, 7(3), 263-279.
5. Getz, D. (2008). Event tourism: Definition, evolution, and research. *Tourism Management*, 29(3), 403-428.
6. Grix, J. (2013). Sport politics and the Olympics. *Political Studies Review*, 11(1), 15-25.
7. Jolliffe, L., & Farnsworth, R. (2003). Seasonality in tourism employment: Human resource challenges. *International Journal of Contemporary Hospitality Management*, 15(6), 312-316.
8. Matheson, V. A. (2006). Mega-events: The effect of the world's biggest sporting events on local, regional, and national economies. *The Chronicle of Higher Education*, 52(12).
9. Agayeva, R., & Muradov, F. (2019). Tourism development and economic diversification in Azerbaijan. *Baku Business Review*, 11(1), 45-59.
10. Aliyev, H. (2018). The impact of international events on the hospitality industry in Baku. *Azerbaijan Journal of Tourism Research*, 6(2), 112-126.

**Хикмат Гасанов**

## **СОБЫТИТЕЛЬНЫЙ ТУРИЗМ КАК КАТАЛИЗАТОР РОСТА ЗАНЯТОСТИ В АЗЕРБАЙДЖАНЕ**

### *Резюме*

*В данной статье исследуется влияние событийного туризма на рост занятости в Азербайджане, стране с богатым культурным наследием и растущим туристическим сектором. Событийный туризм, включающий проведение культурных, спортивных и деловых мероприятий, стал важным фактором экономического развития во всем мире. В Азербайджане этот сектор получил значительные инвестиции и развитие, особенно после проведения таких громких мероприятий, как конкурс песни «Евровидение» и Европейские игры. В исследовании рассматривается, как эти события повлияли на возможности трудоустройства в различных секторах, таких как гостиничный бизнес, путешествия и развитие инфраструктуры. Используя статистические данные, тематические исследования и интервью с ключевыми заинтересованными сторонами, в статье анализируются прямые и косвенные эффекты занятости, создаваемые событийным туризмом. Он также оценивает устойчивость этого роста и его соответствие более широким экономическим целям Азербайджана.*

*Результаты показывают, что событийный туризм внес значительный вклад в занятость в Азербайджане, особенно в городских районах, но при этом создал такие проблемы, как сезонная занятость и несоответствие навыков. В заключение статьи приводятся рекомендации по максимизации потенциала занятости в событийном туризме при обеспечении долгосрочных экономических и социальных выгод.*

**Цель** – влияние событийного туризма на уровень занятости населения, а также влияние уровня занятости на создание новых рабочих мест в стране

**Методология** – в статье используются экономико-статистические методы и метод сравнительного анализа для выяснения влияния туристической сферы на занятость населения.

**Результат исследования** – событийный туризм напрямую оказывает положительное влияние на увеличение количества новых рабочих мест и повышение занятости.

**Ключевые слова:** событийный туризм, рост занятости, Азербайджан, экономическое развитие, индустрия гостеприимства, развитие инфраструктуры, устойчивая занятость

## HADİSƏ TURİZMİ AZƏRBAYCANDA MƏŞĞULLUĞUN ARTIMINDA KATALİZATOR KİMİ

### *Xülasə*

*Bu məqalə zəngin mədəni irsə və inkişaf edən turizm sektoruna malik olan Azərbaycanda hadisə turizminin məşğulluğun artımına təsirini araşdırır. Mədəni, idman və biznes hadisələrinə ev sahibliyi edən hadisə turizmi bütün dünyada iqtisadi inkişafın mühüm sürücüsü kimi ortaya çıxdı. Azərbaycanda bu sektor xüsusilə Eurovision Mahnu Müsabiqəsi və Avropa Oyunları kimi yüksək səviyyəli hadisələrə ev sahibliyi etdikdən sonra əhəmiyyətli investisiyalar və təşviqat gördü. Tədqiqat bu hadisələrin qonaqpərvərlik, səyahət və infrastrukturun inkişafı kimi müxtəlif sektorlarda məşğulluq imkanlarına necə təsir etdiyini araşdırır. Statistik məlumatlardan, nümunə araşdırmalarından və əsas maraqlı tərəflərlə müsahibələrdən istifadə edərək, məqalə hadisə turizminin yaratdığı birbaşa və dolaylı məşğulluq təsirlərini təhlil edir. O, həmçinin bu artımın davamlılığını və onun Azərbaycanın daha geniş iqtisadi məqsədlərinə uyğunluğunu qiymətləndirir. Nəticələr göstərir ki, hadisə turizmi Azərbaycanda, xüsusən də şəhər yerlərində məşğulluğa əhəmiyyətli dərəcədə töhfə verib, eyni zamanda mövsümi məşğulluq və bacarıq uyğunsuzluğu kimi problemlər yaradır. Sənəd uzunmüddətli iqtisadi və sosial faydaları təmin etməklə yanaşı, hadisə turizminin məşğulluq potensialını maksimuma çatdırmaq üçün tövsiyələrlə yekunlaşır.*

**Məqsəd** – hadisə turizminin əhalinin məşğulluq səviyyəsinə təsiri, o cümlədən ölkədə yeni iş yerlərinin yaradılmasında məşğulluq səviyyəsinin təsirini müəyyənləşdirməkdir.

**Metodologiya** – məqalədə turizm sahəsinin əhalinin məşğulluğuna təsirini aydınlaşdırmaq üçün iqtisadi və statistik metod və müqayisəli analiz metodundan istifadə edilmişdir.

**Tədqiqatın nəticəsi** – hadisə turizmi birbaşa olaraq yeni iş yerlərinin artırılmasına və məşğullun artmasına müsbət təsir göstərir.

**Açar sözlər:** *Hadisə Turizmi, Məşğulluğun Artması, Azərbaycan, İqtisadi İnkişaf, Qonaqpərvərlik Sənayesi, İnfrastrukturun İnkişafı, Davamlı Məşğulluq*

## YENİ SAHİBKARLIQ MODELİ KİMİ “YAŞIL İQTİSADİYYAT”

*Məqalədə yaşıl iqtisadiyyatın cəmiyyətin inkişafının iqtisadi sferasına təsirinin öyrənilməsi, bu sahədə dünya təcrübəsindən modellərin analiz olunması, müqayisəli təhlil nəticəsində ortaya çıxan indikatorların, Azərbaycan iqtisadiyyatına tətbiq olunmasının forma müxtəlifliyinin bundan irəli gələn konseptual töhfələrin əhəmiyyəti göstərilmişdir. Ənənəvi sahibkarlığın yerini almağa başlayan innovativ sahibkarlığın optimal inkişaf dinamikası, bundan irəli gələn problemlərin öncədən proqnozlaşdırılıb həll edilməsi, konseptual məsələnin əsas predmeti kimi öyrənilir. Həmçinin, məqalədə yaşıl iqtisadiyyatın sosial investisiya kimi formalaşdırılması və ondan optimal istifadə yolları təklif edilir.*

*Müasir dünyada ən əsas məsələlərdən biri sosial iqtisadi rifahı inkişaf etdirməkdir. Bu tendensiyada, yaşıl iqtisadiyyat önəmli rol oynayır.*

**Məqsəd** – yaşıl iqtisadiyyatın cəmiyyətin əsas institutlarından biri olan sahibkarlığa verə biləcəyi töhfələrin öyrənilməsidir.

**Metodologiya** – tədqiqat işində nəzəri, iqtisadi və müqayisəli təhlil metodlarından istifadə edilmişdir.

**Tədqiqatın nəticələri** – cəmiyyətin iqtisadi fəaliyyətində yaşıl iqtisadiyyat ehtiyatlarının rolu, sahibkarlıq, yaşıl sahibkarlıq kimi sahələrin ölkə iqtisadiyyatına verdiyi töhfələrin əhəmiyyəti müəyyən edilmişdir.

**Açar sözlər:** Yaşıl iqtisadiyyat, yaşıl iqtisadiyyat konsepsiyası, yaşıl sahibkarlıq, sahibkarlıq

### Giriş

İqtisadi münasibətlərin yaşıllaşdırılması, onların “yaşıl” (yəni təbiətə uyğun) əsasa keçirilməsi sahəsində fəal praktik fəaliyyət bir neçə əsrlər boyu formalaşmış nəzəri əsaslandırma tələb edir. İqtisadçıların ətraf mühitə dair baxışlarının təkamülünün 17-20-ci əsrlər dövrünü əhatə edən tədqiqi diqqəti ona yönəldir ki, ekoloji problemlər uzun müddət tədqiqat spektrinə daxil olmayıb, çünki ətraf mühitdə əhəmiyyətli dəyişikliklər baş verib. Bununla belə, sərvətin əsaslarını öyrənmək, artıq 17-18-ci əsrlərdə alimlər (Petty W., Quesnay F., Turgot A., Smith A.) onun yaradılmasında əsas rola işarə edərək, əmək, torpaq, təbiət, əkinçilik və D.Rikardo tərəfindən kəşf edilmiş torpağın münbitliyinin azalması qanunu hazırlanmışdır. XVIII-XIX əsrin sonlarında iqtisadi proseslərlə təbiət arasında müəyyən edilmiş əlaqəyə əsaslanaraq T.Maltus məhdud təbii ehtiyatlar ideyasını formalaşdırmışdır. Paralel olaraq, rifahın və cəmiyyətin sosial-ekoloji aspektləri (J.S.Mill) və sosial kapitalın təkrar istehsalı nəzəriyyəsi (K.Marks) arasında əlaqə ideyaları inkişaf etdirilir. XIX əsrin sonu XX əsrin birinci yarısında dünya iqtisadi fikrini xarici təsirlər nəzəriyyəsi (A.Piqu) ilə zənginləşdirir, bu da xüsusi mülkiyyət hüququnun ətraf mühit obyektlərinə təsirini nəzərə almağa imkan verir (R.Kouz). Ətraf mühitə dəymiş ziyan bu cür fəaliyyətlərə görə verginin tətbiqi əsasında dövlət subsidiyası şəklində zərər çəkmiş tərəfə ödənilməlidir. Təbii sərvətlərin tükənməsi ilə iqtisadiyyat arasında əlaqə problemlərinin (Q.Hotelinq, S.Kuznets, K.Boldvinq,

R.Solou) fəal tədqiqi, şəraitdə ekoloji qərarların qəbulu nəzəriyyəsinin başlanğıcının varlığı əsasında qeyri-müəyyənliyin əsası qoyulur (K.Arrow., Yakovlev I.A., Kabir L.S., Nikulina S.I., Rakov I.D. "Yaşıl" iqtisadi inkişafın maliyyələşdirilməsi: konsepsiyalar, problemlər, yanaşmalar).

XX əsrin ikinci yarısında ortaya çıxan nəzəri konsepsiyaların tədqiqi bu icmalın müəlliflərinə ekoloji problemlərin və onların həlli yollarının inkişaf etdirildiyi üç əsas istiqaməti müəyyən etməyə imkan verdi:

– Neoklassik məktəb, onun nümayəndələri tərəfindən ekoloji problemlərə tətbiq olunan vergilərə və s. köməyi ilə aradan qaldırılıla bilən xarici təsirlər kimi baxırlar.

– Ekoloji iqtisadiyyat məktəbi, onun nümayəndələri problemi iqtisadi artımın özündə görürlər.

– Klassik nəzəriyyə tərəfdarları “yaşıl” inkişafa mane olan bir sıra problemləri əsas hesab edən, əsas qeyri-müəyyənlikləri və “yaşıl” layihələrə sərmayənin aşağı axınına vurğulayan və onların həlli üçün bir sıra tədbirlər təklif edən post-Keynes məktəbi. (Zaxarova T.V. “Yaşıl” iqtisadiyyat yeni inkişaf kursu kimi: qlobal və regional aspektlər // Tomsk Dövlət Universitetinin bülleteni. 2011. № 4(16). səh. 28-37;)

### **Yaşıl İqtisadiyyat və Post Keynesçi yanaşma**

Post-Keynesçi yanaşma dövlətə böyük rolun verildiyi dayanıqlı iqtisadi inkişafa nail olmağa yönəlmişdir. Bu məktəbin yanaşması çərçivəsində ekologiya sahəsində üç əsas problem nəzərdən keçirilir: Məhdud əvəzetmə effektləri, fundamental qeyri-müəyyənliklər, yeni investisiyaların maliyyələşdirilməsi. Burada qeyd olunan problemlərin həlli üçün bir sıra tədbirlər təklif olunur: dövlət siyasətində uzunmüddətli hədəflərin müəyyən edilməsi yolu ilə fundamental qeyri-müəyyənliklərin aradan qaldırılması; kreditlər üzrə dövlət zəmanətlərindən istifadə etməklə bu sənayedə maliyyələşməni artırmaqla bank sektorunun ətraf mühitin qorunmasında rolunun artırılması aiddir. “Yaşıl” iqtisadiyyatın dar təfsiri daha mənalı hesab olunur, beləki: çirkləndiricilərin və istixana qazlarının emissiyalarını azaltmaq və nəzarət etmək üçün texnologiya və avadanlıqların inkişafı, istehsalı və istismarı, iqlim dəyişikliyinə monitorinqi və proqnozlaşdırılması, enerji üçün qurğular, texnologiyalar, resurslara qənaət, bərpa olunan enerji və.s. Bundan əlavə, “yaşıl” iqtisadiyyat bina və tikililəri temperaturun, rütubətin, külək yükünün və s.-nin qəfil dəyişməsindən qorumaq üçün texnologiya və materialların işlənilib hazırlanmasını, istehsalı və istifadəsini əhatə edir. Bunlar modernləşdirmə ilə yanaşı, iqtisadi fəaliyyət növləridir və istehsalın səmərəliliyinin artırılması insanların yaşayış mühitinin yaxşılaşdırılmasına (və ya qorunmasına), o cümlədən texnogen emissiyaların azaldılmasına, əhəlinin və təsərrüfat kompleksinin dəyişən iqlim şəraitinə uyğunlaşmasına kömək edir.

Yaşıl iqtisadiyyat, sosial-iqtisadi inkişafda öz missiyasının müxtəlif aspektlərinə diqqət yetirir: inkişaf etmiş ölkələr üçün prioritet rəqabət iş yerlərinin qorunmasıdır; inkişaf etməkdə olan ölkələr üçün – davamlı inkişaf, yoxsulluğun azaldılması, ədalət mühakiməsi və vətəndaşların iştirakı məsələləri bura aiddir. Beləliklə, sübut edilmişdir ki, “yaşıl” iqtisadiyyatda əsas məsələ ekoloji problemlər deyil, iqtisadi inkişaf və sosial siyasət problemləridir.

İnkişaf vəzifəsi ilə ətraf mühitin qorunması vəzifəsini birləşdirməyə yönəlmiş “Yeni Qlobal Yaşıl Saziş” o cümlədən, ekoloji artım nişlərinin və ən son ekoloji təmiz texnologiyaların prioritet inkişafı vasitəsilə iqlim amili də buraya daxildir. Bu ideyanın mahiyyəti ekoloji standartların dünya iqtisadiyyatına daxil edilməsi, istehsalın karbon intensivliyinin və enerji tutumunun maksimum azaldılmasına yönəldilməsi idi.

### Sosial məsuliyyətli investisiyalar

Yaşıl iqtisadi konsepsiyada ən önəmli məsələlərdən biri sosial məsuliyyətli investisiyadır. İnvestorlar tərəfindən nəinki müəyyən gəlir dərəcəsini, həm də investisiya obyektinin bir sıra sosial, ekoloji, etik meyarlara uyğunluğunu, korporativ idarəetmənin müəyyən standartlarına uyğunluğunu təmin etmək tələbi müasir dövrdə inkişaf etmiş bir prosesdir. 1960-cı illər, Avropada və Şimali Amerikada investorları sərmayə qoymağa yanaşmalarını dəyişməyə, yəni yalnız müəyyən gəlir əldə etmək fikrindən əl çəkməyə və məsuliyyətli investisiya ideyası ilə silahlanmağa məcbur edən müxtəlif səbəblər var. Həmin illərin ağır siyasi vəziyyəti (regional hərbi münaqişələr, Cənubi Afrikada apartheid rejiminin ləğvi uğrunda mübarizə və irqi ayrı-seçkilik, sənayenin sürətli inkişafı nəticəsində Avropada yaranmış ağır ekoloji vəziyyət və s.), qloballaşmanın getdikcə artan tempi, həmçinin dünya iqtisadiyyatı və maliyyə müəyyən rol oynamışdır. Bu, maliyyə sərmayəsi ilə humanitar məqsədlər arasında sıx əlaqəni nümayiş etdirmişdir ki, bu da investorların sərmayə qoyulan pulların hansı məqsədlərə xərcləndiyinə diqqətinin artmasına səbəb olmuşdur.

Beləliklə, sosial məsuliyyətli investisiyalar biznesin ətraf mühitə və cəmiyyətə təsirinin dərk edilməsindən və bu təsirlərin məsuliyyətli olmasının dərkindən yaranmışdır. Belə təsirin nəticələrini dərk edərək, biznes investisiya layihələrində sosial, ekoloji və idarəetmə amilləri məsuliyyətlə nəzərə alınmalıdır. Bu dünyagörüşünün cəmiyyətdə geniş vüsət alması ilə investisiya strategiyalarında sosial, ekoloji, etik və idarəetmə amillərinin məsuliyyətlə nəzərə alınmasına keçidin nəticələri haqqında anlayışı investisiya bazarı iştirakçıları arasında yaymaq məqsədini elan edən institutlar formalaşdı. Sözün geniş mənasında, sosial məsuliyyətli investisiyaların (İngilis Sosial Məsuliyyətli İnvestisiyadan - SRI) həyata keçirilməsi yalnız investora qoyulmuş vəsaitdən müəyyən gəlir gətirməyəcək. Layihəyə qoyulan investisiyalar sosial problemlərin həlli, investisiya layihəsinin həyata keçirildiyi ərazinin ekoloji təhlükəsizliyinin və iqtisadi artımının təmin edir. Bu cür investisiyalar müəyyən ərazinin həddlərində yaşayan icmaların sosial-iqtisadi inkişafı problemləri kompleksinin həllinə töhfə verdiyindən davamlı inkişafa nail olmağa yönəlir. Sosial məsuliyyətli investisiya biznes üçün maliyyə nəticələri ilə sosial fayda arasında tarazlığın tapılması prosesində əldə edilən nəticədir.

Hal-hazırda bu cür investisiyaların müəyyənləşdirilməsinə və onların strukturunun tam təsvirinə vahid yanaşma yoxdur. İnvestisiya növü investorun hansı amilləri (ESG sistemindən) ən vacib hesab etdiyindən asılı olaraq müəyyən edilir (Cədvəl 1-ə baxın).

**Cədvəl 1. Məsul bazarda məsul investisiyaların növləri və investorların növləri**

İnvestisiya növü	İnvestisiya motivi	İnvestor növü	Xarakteristika
1	2	3	4
<i>Impact investing</i>	Fəaliyyəti sosial və ekoloji mühitə müsbət təsir göstərən şirkətlərdə vəsaitlərin yerləşdirilməsi	Fərdi investorlar, vençur kapitalistləri	Öz əmanətlərini və ya pensiya yığımlarının bir hissəsini investisiya edən vətəndaşlar
<i>Sustainable investing</i>	Davamlı inkişafda lider olan şirkətlərin investisiya məqsədləri üçün axtarışı və seçimi	Banklar, kredit ittifaqları	Maliyyəyə bərabər çıxışı təmin etmək missiyamızın bir hissəsi kimi aşağı və orta gəlirli insanlar üçün xidmətlər
<i>Ethical investing</i>	İnvestisiya məqsədləri üçün etik biznes meyarına cavab verən şirkətlər seçilir	fondlar, menecerlər, şirkətlər, investisiyalar	Dəstək göstərən investisiya layihələri, missiyalarına, dəyərlərinə və ESG meyarlarına cavab verir



1	2	3	4
<i>Green investing</i>	Şirkətlərə investisiya qoymaq ətraf mühitə zərər verməyən məhsulların (işlərin, xidmətlərin) istehsalı və ya “yaşıl” texnologiyalara (enerji/resurs baxımından səmərəli, təbiətə uyğun) investisiya texnologiyaları)	banklar	İnvestisiya etik məqsədlərə, dini baxışlara uyğun olaraq
<i>Mission-related investing</i>	Müvafiq investisiyalar investor missiyaları	xəstəxanalar,	Layihələrə investisiya şirkətin siyasəti ilə müəyyən edilmiş ESG meyarlarına cavab verən
<i>Values-based investing</i>	İnvestorun bəyan etdiyi dəyərlərə əsaslanan investisiyalar	təhsil müəssisləri, dini qurumlar	Müəyyən edilmiş siyasətlərə cavab verən layihələrə investisiya qoymaq
<i>Community investing</i>	İnvestisiya, icma inkişafı daxildir	Sığorta qurumları	Maliyyə dəstəyi vətəndaşlar və yerli şirkətlər, yerli icmanın inkişafına yönəlmişdir

**Mənbə:** Tərtib edilmişdir: SRI Əsasları. URL: <http://www.ussif.org/sribasic>

### Nəticə

“Yaşıl” iqtisadi artımın roluna və onun maliyyələşdirilməsinə yanaşmalara dair baxışların təkamülü nəticəsində bu gün belə bir fikir üstünlük təşkil edir ki, hər bir ölkə davamlı inkişafın maliyyələşdirilməsi üçün öz strategiyasını hazırlamalı və bu strategiya bütün mənbələri nəzərə almalıdır. Maliyyə resurslarının (dövlət və özəl, daxili və beynəlxalq) və hökumətin vəzifəsi mövcud olanları, o cümlədən qeyri-ənənəvi maliyyə mənbələrinin fəal cəlb edilməsi yolu ilə səfərbər etmək və əhəmiyyətli dərəcədə artırmaqdır.

Həm xarici, həm də daxili investisiya mühitinin yaratdığı yaşıl inkişafa maneələri aradan qaldıraraq, bütün dünyada hökumətlər ardıcıl olaraq milli maliyyə sistemlərində islahatlar aparır, dövlət dəstəyinin milli mexanizmlərini formalaşdırırlar.

"Yaşıl" layihələr bazar iştirakçılarını hərəkətə keçməyə həvəsləndirir. Yaşıl investisiyalar isə, dövlətin müdaxiləsi ilə özəl kapitalın iqtisadiyyatın “çirkli” sektorlarından köçürülməsi prosesini stimullaşdırmağa imkan verir. Eyni zamanda, o, milli xüsusiyyətlərin və inkişaf problemlərinin yaratdığı müəyyən spesifik elementləri “yaşıl” inkişafın maliyyələşdirilməsinin milli modelinə daxil etmək imkanına malikdir. Bu imkan ölkələr tərəfindən daxili maliyyə tədbirləri, ticarət, maliyyə və bazar infrastrukturunu vasitəsilə beynəlxalq əməkdaşlığı əhatə edən milli maliyyələşdirmə modelinin formalaşmasını dəstəkləyən müasir mexanizmlərdən irəli gəlir.

Yaşıl investisiya beynəlxalq miqyasda nəzərdən keçirildikdə, aktiv dəyişikliklərin baş verdiyi məsuliyyətli investisiya prosesidir və bu dinamik şəkildə inkişaf edən aydın bir tendensiyadır.

### Ədəbiyyat

1. Wainwright, J. and Mann, G. (2018), *Climate Leviathan A Political Theory of Our Planetary Future*, Verso Books, London-Nyuyork Bell, J. ve J.J.Stellingwerf. (2012). *Sustainable Entrepreneurship: The Motivations & Challenges of Sustainable Entrepreneurs in the Renewable Energy Industry*, Master Thesis within Business Administration: Strategic Entrepreneurship, Jonkoping International Business School, Jonkoping University, Jonkoping.

2. Creech, H. Huppé, A.G. Paas, L ve Voora, V. (2012). Social and Environmental Enterprises in the Green Economy: Supporting sustainable development and poverty eradication on the ground, Published by SEED and IISD.
3. Bokarev A., Yakovlev I., Kabir L. Rusiyada "yaşıl" investisiyalar: prioritet sahələrin axtarışı // Maliyyə jurnalı. – 2017. – № 6(40). – s. 40-49. – url: [https://www.ni.ru/images/FILES/Journal/Archive/2017/6/articles/fm\\_2017\\_6\\_\\_03.pdf](https://www.ni.ru/images/FILES/Journal/Archive/2017/6/articles/fm_2017_6__03.pdf). Qurova I.P. Qlobal iqtisadiyyatda sosial məsuliyyət və etika: dərslik. – M.: MDBMİ-Universiteti, 2018. – 246 s.3.
4. Qurova I.P. Beynəlxalq iqtisadi münasibətlərin etikas: dərslik. – M.: “Delo” nəşriyyatı, 2004. – 408 s.4. Rusiyada "yaşıl maliyyə": "yaşıl" investisiyalar üçün imkanların yaradılması analitik qeyd. Dünya Bankı Qrupu. [Elektron resurs]. URL: <http://documents.worldbank.org/curated/en/699051540925687477/Russia-Green-Finance-Unlocking-Opportunities-for-Green-Investments>.5. "Yaşıl" investisiyalar: istifadə üçün təlimat. Tez istinad. NIFI, Beynəlxalq Maliyyə Mərkəzi. [Elektron resurs]. URL: [https://www.min.n.ru/common/upload/library/2018/06/main/2017\\_instructions.pdf](https://www.min.n.ru/common/upload/library/2018/06/main/2017_instructions.pdf).
5. Yaşıl maliyyə: Rusiya üçün gündəm. Diaqnostik qeyd. Rusiya Bankında uzunmüddətli investisiya bazarı üzrə Ekspert Şurası. [Elektron resurs]. URL: [https://m.min.n.ru/common/upload/20181102\\_Green\\_nance.pdf](https://m.min.n.ru/common/upload/20181102_Green_nance.pdf).7. Rusiya flaqman şirkətlərinin "yaşıl" investisiyalarının kalkulyatoru
6. Pak E.V., Piskulova N.A. Rusiyada yaşıl iqtisadiyyat sahəsində beynəlxalq əməkdaşlıq imkanları // Beynəlxalq proseslər. – 2017. – № 4(51). – s. 40-58. – doi:
7. 17994/IT.2017.15.4.51.3.10. OECD Yaşıl İnkişaf Göstəriciləri 2014. OECD. [Elektron resurs]. URL: <http://dx.doi.org/10.1787/9789264256767-ru>.11. Yaşıl inkişaf üçün özəl maliyyənin cəlb edilməsi: hökumətlərin, maliyyə institutlarının və inkişaf tərəfdaşlarının rolu. Müzakirə kağızı. – OECD, Ətraf Mühit üzrə Direktorluq, Ətraf Mühit Siyasəti Komitəsi. Yaşıl Fəaliyyət İşçi Qrupunun üçüncü illik toplantısı. OECD [Elektron resurs]. URL: <http://www.oecd.org>.
8. Rusiya Birbaşa İnvestisiya Fondu. Əməliyyatlar. Rdif.ru. [Elektron resurs]. URL: <https://rdif.ru/Portfolio>

Фарид Аббасзаде

## «ЗЕЛЕНАЯ ЭКОНОМИКА» КАК НОВАЯ МОДЕЛЬ ПРЕДПРИНИМАТЕЛЬСТВА

### Резюме

*В статье показана роль зеленой экономики в экономической деятельности общества и значимость ее вклада как социальной инвестиции. Определяя роль зеленой экономики как новой социальной инвестиции, показано, как ее эффективно использовать. Объясняется оценка рационального использования ресурсов зеленой экономики как модели социальных инвестиций. В целях обеспечения устойчивого развития выделены перспективы развития, совместимые с зеленой экономикой, а также предложено формирование зеленой экономики как социальной инвестиции и пути ее оптимального использования.*

*Одним из важнейших вопросов в современном мире является развитие социального и экономического благосостояния. В этой тенденции важную роль играет «зеленая» экономика.*

**Цель** – определить роль социальных инвестиций в благосостоянии общества зеленой экономики и изучить пути их эффективного использования.

**Методология** – в исследовательской работе использованы методы теоретического, экономического и сравнительного анализа.

**Определены результаты исследования** – роль резервов зеленой экономики в экономической деятельности общества, значение вклада эффективного использования зеленых территорий в качестве социальных инвестиций в экономику страны.

**Ключевые слова:** Зеленая экономика, концепция зеленой экономики, зеленая собственность, предпринимательство

**Farid Abbaszada**

## "GREEN ECONOMY" AS A NEW ENTREPRENEURSHIP MODEL

### *Summary*

*In the article, the study of the impact of the green economy on the economic sphere of the development of the society, the analysis of models from the world experience in this field, the importance of the indicators emerging as a result of the comparative analysis, the diversity of forms of application to the economy of Azerbaijan, and the resulting conceptual contributions are shown. The optimal development dynamics of innovative entrepreneurship, which has begun to take the place of traditional entrepreneurship, is studied as the main premise of the conceptual issue. Also, the article proposes the formation of the green economy as a social investment and ways of its optimal use.*

*One of the most important issues in the modern world is to develop social and economic well-being. In this trend, Green economy plays an important role*

**The goal is to study** the contribution that the green economy can make to entrepreneurship, which is one of the main institutions of society.

**Methodology** – theoreticcal, economic and comparative analysis methods were used in the research work.

**The results of the research** – the role of green economy reserves in the economic activity of the society, the importance of the contributions of areas such as entrepreneurship and green entrepreneurship to the country's economy have been determined.

**Keywords:** *Green economy, concept of green economy, green ownership, entrepreneurship*

## QIDA SƏNAYESİNİN İNKİŞAFININ ƏSAS PRIORİTETLƏRİ

### *Xülasə*

*Dünya bazarının tələblərinə uyğun olmaq üçün qida sənayesi məhsullarının istehsalında yeni şərtlər formalaşır və bu sferanın müəssisələrində həmin şərtlər tətbiq olunur. Məqalədə qida sənayesinin inkişafı: tənzimlənməsi və prioritetlər haqqında məlumatların təhlili öz əksini tapmışdır.*

*Dünyada elə bir müəssisə tapılmaz ki, öz istehsal fəaliyyətində ən yaxşı məhsulun istehsalını arzulamasın və bu məqsədlə düzgün yollar axtarışında olmasın. Bu da təsadüfi deyil: beynəlxalq bazarlarda rəqabətə davamlı olmağın əsas şərtlərindən biri məhsulların yüksək keyfiyyətli, standartlara cavab verən səviyyədə olmasıdır. Bu baxımdan qida sənayesi məhsullarının istehsalı digər sahələrdən xammal ehtiyatlarına, ölkənin iqtisadi-coğrafi mövqeyinə və digər xüsusiyyətlərinə görə fərqlənir. Nəticədə rəqabətə davam gətirməyən müəssisələr gəlir qazanmaq əvəzinə zərərli üzləşir və müflisləşirlər.*

*Azərbaycanda qida sənayesi müəssisələrinin yerləşdirilməsi kənd təsərrüfatı ilə bağlıdır. Qida sənayesi milli sənayenin alt sistemini formalaşdırmaqla, ümumi sənaye məhsulunun həcmində qida sənayesinin xüsusi çəkisi 3,6 faizdən 8,6 faizə çatmışdır.*

*Məqalənin praktiki əhəmiyyəti iqtisadi fəaliyyətdə tərəfdaş olan xarici ölkələrin potensialına nəzər salmaqla, Azərbaycanın qida sənayesi inkişafının əsas prioritetlərinin səmərəliyinin artırılmasından ibarətdir.*

**Məqsəd** – Azərbaycanın qida sənayesi inkişafının əsas prioritetlərini təhlil etməkdən və müasir vəziyyəti qiymətləndirməkdən ibarətdir.

**Metodologiya** – məqalənin hazırlanmasında müqayisəli, sistemli, iqtisadi-riyazi, iqtisadi-statistik metodlardan istifadə olunmuşdur.

**Tədqiqatın nəticələri** – Azərbaycanın əsas prioritetləri təhlil olunmuş, sistemləşdirilmiş, uğurlar və çatışmazlıqlar müəyyən olunmuşdur.

Bundan başqa, məqalənin nəticələri təhsildə də istifadə oluna bilər. Belə ki, tələbələr kurs, diplom işlərinin yazılmasında məqalənin əsas müddələrindən istifadə edə bilərlər.

**Açar sözlər:** qida sənayesi, müəssisə, kənd təsərrüfatı, ət emalı, süd emalı

### **Giriş**

Qida sənayesi ən perspektivli və sürətlə inkişaf edən sahələrdən biridir. Bu gün istehsalçılar istehlakçıların daim artan tələbatını nəzərə alaraq geniş çeşiddə məhsullar istehsal etməli, yeni məhsullar yaratmalıdırlar. Qlobal bazarın tələblərinə uyğun olmaq üçün istehsalı inkişaf etdirmək və biznesin səmərəliliyini artırmaqla xərcləri azaltmaq lazımdır.

İnkişafın hazırkı mərhələsində ölkənin bütün milli iqtisadiyyatı və xüsusilə qida

sənayesi üçün çətin iqtisadi vəziyyət yaranmışdır, çünki bu sahə digər sahələrdən - maşınqayırma, kimya, neft emalı və xüsusən də ödəmə qabiliyyətindən çox asılıdır. Bu çətin zamanlarda əksər ölkələrin vətəndaşları öz qazanclarının hər qəpiyə qənaət etməyə məcburdurlar.

Hazırda qida sənayemiz qonşu ölkələrlə rəqabət aparmağa məcbur olduğundan - orada ərzaq daha ucuzdur. Ancaq əksər hallarda qənaət etmək üçün ölkəyə keyfiyyətsiz məhsullar və ya ümumiyyətlə satış müddəti bitmiş məhsullar verilir; çox vaxt mallar saxtalaşdırılır və qeyri-kamil və sınaqdan keçirilməmiş qanunvericiliyə görə belə malları izləmək çox çətin və buna görə də alıcılar öz qida sənayesini uzaq bir küncə qoyaraq bu məhsulları alırlar. Buna görə də, qida sənayesi məhsulların satılmaması səbəbindən tədarükçülərə pul ödəyə, habelə yeni xammal ala bilmir. Ödənişlər üçün kredit götürməklə o, özünü asılılığa, hətta öz müəssisəsinin mülkiyyət hüququnu itirməyə də məruz qoyur.

Yeyinti sənayesinin xammal bazası – kənd təsərrüfatı istehsalı ilə bağlı da böyük problemlər var. Hər bir kənd təsərrüfatı istehsalçısının dövlət büdcəsinə külli miqdarda borcu var, bu səbəbdən onların bank hesabları bağlanır, tədarükçülərə - ehtiyat hissələri, yeni texnika, yanacaq-sürtkü materiallarını ödəyə bilmirlər, həm də iş adamlarından asılı vəziyyətə düşürlər və məhsul satmağa məcbur olurlar. Hətta kənd təsərrüfatı məhsullarının dövlət tərəfindən alındığı qiymətlər də dünya qiymətlərindən çox uzaqdır.

Qida sənayesinə əhalini ərzaq məhsulları ilə təmin edən sənaye sahələri daxildir. O, digər sənaye sahələrinə nisbətən kənd təsərrüfatı ilə daha çox bağlıdır, çünki ondan xammal (taxıl, süd, kartof, şəkər çuğunduru və s.) alır və aqrar-sənaye kompleksinin tərkib hissəsidir. Qida sənayesi ilə maşınqayırma, energetika və digər sənaye sahələri arasında sahələrarası əlaqələr böyük əhəmiyyət kəsb edir.

Yeyinti sənayesi müəssisələrinin başqa bir qrupu – çörəkbişirmə, makaron, qənnadı məmulatları, pivəbişirmə və digər sənaye sahələri əsasən məhsulların istehlak edildiyi yerlərdə (əhalinin böyük məskunlaşdığı yerlərdə) yerləşir.

Beləliklə, yeyinti sənayesi müəssisələrinin inkişafı və yerləşdirilməsi: əhalinin (istehlakçıların) yerləşməsi, kənd təsərrüfatının ixtisaslaşması (xammal mənbələri) və təbii ki, hazır məhsulun daşınması şəraiti ilə müəyyən edilir.

Xammalın müxtəlifliyi və qida istehlakçılarının bütün regionlarda olması qida sənayesi müəssisələrinin geniş yayılmasını şərtləndirir. Amma bəzi yerlərdə yerli əhalinin ehtiyaclarına xidmət edir, bəzi yerlərdə isə ölkənin bir çox bölgələri üçün məhsullar yaradırlar.

Qida məhsulları istehsal edən müasir qida sənayesi kifayət qədər yüksək səviyyədə texnologiya və istehsalın təşkili, iri ixtisaslaşdırılmış müəssisələrin və istehsal birliklərinin mövcudluğu ilə xarakterizə edilməlidir. Qida istehsalında təkmilləşmə olmalıdır ki, bu da özlüyündə yüksək məhsuldar avadanlıqların, istehsal xətlərinin tətbiqini, ərzaq məhsullarının çeşidinin genişləndirilməsini və keyfiyyətinin yaxşılaşdırılmasını, tələbat yüksək olan ərzaq məhsullarının istehsalını nəzərdə tutur. Xammalın özünün çeşidinin genişləndirilməsi və keyfiyyətinin yüksəldilməsi nəticəsində ərzaq məhsullarının çeşidi yenilənə bilər.

Bazar iqtisadiyyatı şəraitində yeyinti sənayesinin səmərəliliyi istehsalın yüksək ixtisaslaşması və onun idarə edilməsinin təkmilləşdirilməsi hesabına əldə edilir. İxtisaslaşmanın dərinləşdirilməsi istehsalı təkcə elmi-texniki tərəqqinin müasir nailiyyətlərindən istifadə edən texnologiyalarla təmin etməklə yanaşı, həm də xammalın və hazır məhsulların keyfiyyətinə nəzarəti tələb edir.

Qida sənayesinin əhəmiyyəti ondan ibarətdir ki, bu sənaye bütün ictimai istehsalın maddi-texniki bazasının yaradılmasına mühüm töhfə verir, eyni zamanda əhalinin tələbatını ödəmək üçün nəzərdə tutulmuş maddi sərvətlərin böyük hissəsini istehsal edir.

Əminliklə deyə bilərik ki, əhalinin keyfiyyətli ərzaq məhsulları ilə təmin edilməsi hər bir dövlətin sosial-iqtisadi inkişafının əsas istiqamətlərindən biridir. Daxili ərzaq tələbatını ödəyə bilən və onun dünya bazarında satışından xeyli pul daxilolmaları təmin edə bilən yüksək inkişaf etmiş qida sənayesi yaratmaq üçün bütün perspektivlər və imkanlar mövcuddur. Bu işi yazmazdan əvvəl onun əsas vəzifələri müəyyən olunmuşdur: yeyinti sənayesinin strukturlarını işıqlandırmaq, bu sənayenin hazırkı inkişaf səviyyəsini göstərmək, sənayenin iqtisadi rayonlar üzrə ərazi təşkilini xarakterizə etmək.

Əhalinin normal həyatını təmin etmək, sağlamlığını yeniləmək və qorumaq, yerli məhsulların ixracını inkişaf etdirmək üçün qida sənayesinin güclü bir qolu yaradılmalıdır. Yeyinti sənayesinin inkişafı ölkəmizin iqtisadi siyasətinin prioritet istiqamətlərindən birinə çevrilməlidir. Bütün aqrar-sənaye kompleksinin fəaliyyətinin yekun nəticəsi onun səmərəliliyinin əhəmiyyətli dərəcədə yüksəldilməsini təmin etməklə yanaşı, həm də dövlət büdcəsinin artması, etibarlı mənbəyinə və ölkəmizin pul kisəsinə əhəmiyyətli pul daxilolmalarına çevriləcəkdir.

Tarixən hər bir dövlətdə mövcud olan ən vacib, ən aktual məsələ əhalini qida məhsulları ilə təmin etməkdir.

Bu məsələ müasir dövrdə də öz aktuallığını itirməmişdir. Əminliklə deyə bilərik ki, hər hansı bir dövlətin nə ictimai və siyasi quruluşundan, nə də onların idarəetmə sistemindən asılı olmayan bu problem hər bir dövlətin çoxsaylı öhdəliklərinin ən vacibidir.

### **Yeyinti sənayesinin sənaye strukturu və hazırkı inkişaf səviyyəsi**

Hal-hazırda qida və emal sənayesində 60 minə yaxın müəssisəni əhatə edən otuzdan çox alt sektor var. Əgər onları islahatlardan əvvəlki dövrlə müqayisə etsək, deməli, onların sayı təxminən on dəfə artıb. Sənayedə subyektlərin sayının artması ixtisaslaşdırılmış zavod və kombaynların parçalanması, habelə yeni, eyni profilli özəl müəssisələrin tikintisi nəticəsində baş vermişdir. İstehsal hissəsinə gəlincə, islahatlar illərində yeyinti sənayesində vəziyyət onunla əlamətdardır ki, sənayedə əsas ərzaq məhsullarının istehsalının həcmində azalma, onların çeşidinin azalması, əsas fondların köhnəlməsi müşahidə olunur.

Qida və emal sənayesi ölkənin təsis qurumları üçün xüsusi əhəmiyyət kəsb edir. Bu, bütövlükdə iqtisadiyyata birbaşa və dərin təsir göstərən həyati bir sahədir.

Qeyd etmək lazımdır ki, subyektlərdə kənd təsərrüfatının özəlliyi ondan ibarətdir ki, “o, əhalinin şəxsi yardımçı təsərrüfatlarında cəmləşib, onların payı 68-80 faiz arasında dəyişir. Kiçik malların üstünlük təşkil etməsi məhsulların idxal-ixrac balansına təsir göstərir, az emal olunmuş kənd təsərrüfatı məhsulları xaricə, yüksək emal olunmuş məhsullar isə idxal olunur” [2].

Bu potensialın reallaşdırılması böyük regionlararası bazarın mövcudluğu ilə, o cümlədən rayonun ərzaq bazarına daxil olan ət, süd və digər məhsulların idxalını əvəz etmək imkanı ilə əlaqələndirilə bilər [12].

Bu vəziyyət ölkədə yeyinti və emal sənayesinin aşağı tempə inkişaf etdiyini göstərir. Eyni zamanda, ölkə xammal mənbələrinin, xüsusən də heyvandarlığın inkişafı üçün kifayət qədər ciddi bazaya malikdir. Qeyd etmək lazımdır ki, “sənayenin hazırkı vəziyyətinin təhlili və inkişaf perspektivlərinin proqnozu onun islahatı üzrə iqtisadi siyasətin işlənilməsi zamanı başlanğıc nöqtəsidir. Bu baxımdan bütöv bir sektoru xarakterizə etmək üçün ənənəvi maliyyə-iqtisadi təhlil metodlarından istifadə çətinləşir, çünki onlar əsasən müəssisələr üçün istifadə olunur” [8].

Hazırda qida və emal sənayesi müxtəlif təşkilati-hüquqi formada olan müəssisələrlə təmsil olunur, onların sayı təxminən iki min ədəddir. Şərab, üzüm şərabı materialları, konyak, spirtli içkilərin istehsalı 42 müəssisə tərəfindən həyata keçirilir. Kiçik müəssisələrin sayı 1300-ə yaxındır ki, onlar ət, tərəvəz, meyvə və taxıl emalı, o cümlədən çörək,

qənnadı məmulatları, makaron və bitki yağı istehsalı ilə məşğul olurlar. Hazırda yeyinti və emal sənayesi 38 növ təsərrüfat fəaliyyətini həyata keçirir.

Ölkənin qida və emal sənayesi müəssisə və təşkilatlarının əsas prioriteti rayon əhalisini yüksək keyfiyyətli və təhlükəsiz məhsullarla təmin etməkdir. Sənaye yerli xammal və ərzaq ehtiyatlarından istifadə etməklə bu problemi həll etməlidir.

Bu kontekstdə qeyd etmək lazımdır ki, son vaxtlar istehsal həcmlərinin və əsas kapitalla investisiyaların artması, təşkilatlar üzrə dövrüyyənin və gəlirlilik səviyyəsinin artması müşahidə olunsada, sənaye birmənalı şəkildə inkişaf edir.

Əvvəlki dövrlə müqayisədə sənaye məhsulları istehsalının indeksi artaraq 106,3 faiz, kiçik müəssisələr və fərdi sahibkarlar nəzərə alınmaqla isə 112,3 faiz təşkil edib. 2016-2023-cü illər ərzində rayonda bütövlükdə dəyər ifadəsində ərzaq məhsullarının istehsalında müsbət dinamika müşahidə olunsada, regionun emal sənayesinin ümumi strukturunda sənayenin payı azalmağa meyilli olmuşdur.

İstehlak səbətinə daxil olan rayonda istehsal olunan zəruri məhsullar qrupu üzrə 2016-2023-cü illərdə istehsal həcmimin olması xarakterikdir.

Bu vəziyyət nəinki rayon əhalisinin yüksək keyfiyyətli yerli istehsal olunan məhsullara olan tələbatının ödənilməsi vəzifəsinə uyğun gəlmir, həm də rayonun ərzaq təminatının formalaşmasına mənfi təsir göstərir.

Digər tərəfdən, sənaye mövcud müəssisələrin əksəriyyətinin kifayət qədər potensiala malik olmasına baxmayaraq, ondan kifayət qədər səmərəli istifadə etməməsi ilə xarakterizə olunur. Ən tutarlı səbəblər aşağıdakılardır: innovativ texnologiyalardan istifadə səviyyəsinin aşağı olması, müəssisələrin avtonom şəkildə fəaliyyət göstərməsi, inteqrasiya olunmuş birləşmələrə aid olmaması və ya özləri təşkil etməməsi.

### **Emal və yeyinti sənaye sahələrinin mövcud vəziyyətinin təhlili**

Ölkə rəhbərliyi aqrar-sənaye kompleksinin inkişafını prioritet məsələ hesab edir. Lakin komanda-inzibati və sərt mərkəzləşdirilmiş təsərrüfat sisteminin çirkinliyi ilə daha da ağırlaşan ərzaq təminatının inkişafının əsas problemlərinin həllinə könüllü yanaşma məqsədə nail olmağa imkan vermədi. Bütün aqrar-sənaye kompleksinin, o cümlədən kənd təsərrüfatının, emalın və yeyinti sənayesinin inkişafı əsasən aşağı məhsuldarlıqla həyata keçirilirdi. Nəticədə bu sənayelər bazarda rəqabət apara bilməyib.

Emal və yeyinti sənayesi, eləcə də saxlama sənayesi öz inkişafında çox geri qalmışdı. Bu qeyri-mütənasibliq becərilən kənd təsərrüfatı məhsullarında 40 faizə qədər itkiyə səbəb olub. Ölkə əhalisinin fizioloji qidalanmanın elmi əsaslandırılmış standartlarına uyğun müxtəlif çeşidli ərzaq məhsulları ilə təmin edilməsi problemi həllini tapmamışdır (cədvəl 1).

Belə ki, bəzi rayonlarda, bəzi iri sənaye mərkəzlərində xaricdən gətirilən ərzaq məhsullarının ümumi satış və istehlak həcmində xüsusi çəkisi yerli yeyinti sənayesinin payını üstələyib. Təhlillər göstərir ki, adambaşına ət və ət məhsullarının istehlakı 2005-ci illə müqayisədə həmin dövrdə 4 kq, süd və süd məhsullarının istehlakı isə 11 kq artmışdır. İstehlak olunan balıq və balıq məhsulları 5,5 kq, şəkər 6,7 kq, bitki yağı 1,3 kq, kartof 11 kq, tərəvəz 8 kq, çörək məhsullarında 7 kq azalma qeydə alınıb ki, bu da pandemiyanın nəticələrinin əhalinin ərzaq istehlakına mənfi təsirinin davam etməsi ilə izah oluna bilər.

Qida sənayesinin texniki infrastrukturu müasir tələblərdən geri qalır. Sənayenin əsas istehsal fondlarının yarısından çoxu demək olar ki, fiziki cəhətdən köhnəlmişdir. Bütün bunlar sənaye müəssisələrinin texnoloji cəhətdən geri qalması və maliyyə qeyri-sabitliyi ilə kəskin şəkildə ağırlaşdı. Nəticədə əsrin əvvəllərində yeyinti sənayesi əhalinin tələb olunan çeşiddə, keyfiyyətdə və münasib qiymətə ərzaq məhsulları ilə təmin edilməsi kimi fundamental problemi həll etməmişdi.

**Cədvəl 1. Ölkədə ərzaq istehlakı, illik adambaşına, kq**

	2005	2010	2015		2020
Ət və ət məhsulları (ət baxımından; ikinci kateqoriya xam yağ əlavə məhsulları olmadan)	59	62	69		63
Süd və süd məhsulları (süd baxımından)	328	344	386		339
Yumurta, əd.	279	299	297		287
Balıq və balıq məhsulları	22,5	22,5	20,3		16,0
Şəkər	46,7	45,1	47,2		40,0
Bitki yağı	9,1	9,8	10,2		7,8
Kartof	118	109	106		107
Tərəvəz və göyərti	94	98	89		86
Meyvə və giləmeyvə (şərab emal etmədən)	30	40	35		30
Çörək məhsulları (un, dənli və paxlalılar baxımından çörək və makaron)	126	119	119		119

*Mənbə:* Azərbaycan Respublikası Dövlət Statistika Komitəsi

Qida sənayesi obyektiv şəkildə ən müasir texnologiyalar əsasında yenidən qurulmalı, daxili və xarici bazarlarda yüksək rəqabət qabiliyyətini təmin edəcək idarəetmə mexanizmi hazırlanmalıdır. Bunun üçün bütün iqtisadi şərait mövcuddur.

### **Nəticə**

Tədqiqat əsasında belə nəticəyə gəlmək olar ki, ölkənin yeyinti və emal sənayesi inkişafı üçün potensial imkanlara malikdir, ərzaq istehsalının artım tempini sürətləndirə, rəqabət üstünlüklərini reallaşdırma, yeyinti məhsullarının keyfiyyətini və çeşidini yaxşılaşdırma, yeni menecmenti mənimsəyə bilər. Bu tədbirlər təkcə daxili istehlakçıların rəğbətini qazanmağa deyil, həm də müəyyən məhsullar üzrə ixrac həcmi artırmağa imkan verir.

Respublikada son on ildə həyata keçirilən sosial-iqtisadi dəyişikliklərin nəticələrini yekunlaşdıraraq, həmçinin aqrar-sənaye kompleksinin inkişafı üzrə milli layihənin icrasının nəticələrini təhlil edərək, bildirir ki, “bu gün respublikada kənd təsərrüfatı istehsalı çox ağır iş şəraiti və aşağı əmək haqqı ilə səmərəsiz, məhsuldar və iqtisadi cəhətdən əksər kənd təsərrüfatı məhsulları istehsalçıları üçün sərfəli deyil” [1]. Beləliklə, araşdırmalarımız göstərir ki, “ərzaq bazarının stabil fəaliyyəti bir çox cəhətdən qida və emal sənayesinin vəziyyəti ilə müəyyən edilir ki, bu da öz növbəsində müəssisələrin sənayesinə daxil olan istehsal fondlarının texniki səviyyəsindən asılıdır”.

Yeyinti və emal sənayesi müəssisələri arasında qarşılıqlı əlaqənin təşkilati strukturu da yenidən qurulmalıdır ki, onun əsas formaları klaster, holdinq və digər strukturlar kimi inteqrasiya formalarından istifadə oluna bilər. Bu cür formalar vasitəsilə emal sənayesinin malik olduğu potensialı reallaşdırmaq və səmərəli fəaliyyət göstərən ərzaq bazarını formalaşdırmaq mümkündür.

### **Ədəbiyyat**

1. Abbasov V.H. Aqrar sahədə iqtisadi tənzimləmənin aktual problemləri. B., 2012, 274 səh.
2. Abbasov V.H., Qorçiyev T.K. Qida sənayesi sahələrinin inkişaf prioritetləri://Kənd təsərrüfatının iqtisadiyyatı, 2020 №1(31) 122-131 səh.
3. Abdullayev Z.S., Nağıyev. Ə.H... istehsalın təşkili. B., 2000, 231 səh.



4. Azərbaycan sənayesi Azərbaycan Respublikası Dövlət statistik Komitəsinin məlumatları. B., 2022, <http://stt.gov.az/source/industry/>
5. Kərimli İ., Süleymanov N.M. Milli iqtisadiyyatın əsasları. B., 2001, 308 səh.
6. <http://ofsa.gov.az/Xəbərlər/Qida haqqında Qanun>.

**Фаган Аббасзаде**

## **ОСНОВНЫЕ ПРИОРИТЕТЫ РАЗВИТИЯ ПИЩЕВОЙ ПРОМЫШЛЕННОСТИ**

### *Резюме*

*Новые условия создаются для удовлетворения спроса мирового рынка на производство продукции пищевой промышленности, и эти условия реализуются на предприятиях пищевой промышленности. В статье отражены основные приоритеты регулирования развития пищевой промышленности.*

*В мире нет ни одного предприятия, которое не желает производить лучший продукт в своей производственной деятельности и не ищет правильные пути для этого. Это не случайно: одним из главных условий конкуренции на международных рынках является качественная продукция. В связи с этим производство продукции пищевой промышленности отличается от других направлений как по сырьевым характеристикам, так и по экономико-географическому положению страны. Предприятия пищевой промышленности, не выдерживающие конкуренции, вместо прибыли несут убытки.*

*Размещение предприятий пищевой промышленности в Азербайджане связано с сельским хозяйством. Поскольку пищевая промышленность образует подсистему национальной промышленности, доля пищевой промышленности в объеме всей промышленной продукции увеличилась с 3,6 процента до 8,6 процента.*

*Практическая значимость статьи выражается в учете потенциала зарубежных стран, являющихся партнерами в экономической деятельности, по повышению эффективности основных приоритетов развития пищевой промышленности Азербайджана.*

**Цель** – проанализировать основные приоритеты развития пищевой промышленности в Азербайджане и оценить текущую ситуацию.

**Методология** – при подготовке статьи использовались сравнительный, систематический, экономико-математический, экономико-статистический методы.

**Результаты исследования** – основные приоритеты Азербайджана были проанализированы, систематизированы, выявлены как достижения, так и недостатки.

Кроме того, результаты статьи могут быть использованы в образовании. Таким образом, студенты могут использовать основные термины статьи при написании лекций и дипломных работ.

**Ключевые слова:** *пищевая промышленность, бизнес, сельское хозяйство, мясопереработка, переработка молока*

**Fagan Abbaszada**

## **MAIN PRIORITIES OF THE DEVELOPMENT OF THE FOOD INDUSTRY**

### *Summary*

*To meet the needs of the world market in the production of food industry products, new conditions are being formed and these conditions are applied at food industry enterprises. The article reflects the main priorities for regulating the development of the food industry.*

*There is no enterprise in the world that does not want to produce the best product in its production activities and is not looking for the right ways to do this. This is no coincidence: one of*

*the main conditions for competitiveness in international markets is high quality products. From this point of view, the production of food industry products differs from other areas in terms of raw materials and the economic and geographical position of the country. Food industry enterprises that cannot withstand competition suffer losses instead of profits.*

*The location of food industry enterprises in Azerbaijan is connected with agriculture. Due to the fact that the food industry forms a subsystem of the national industry, the share of the food industry in the volume of all industrial products increased from 3.6 percent to 8.6 percent.*

*The practical significance of the article is expressed by considering the potential of foreign countries that are partners in economic activity to improve the efficiency of the main priorities for the development of the food industry of Azerbaijan.*

***The purpose*** – Consists of an analysis of the main priorities for the development of the food industry in Azerbaijan and an assessment of the current situation.

***Methodology*** – In preparing the article, comparative, systematic, economic-mathematical, and economic-statistical methods were used.

***The results of the study*** – the main priorities of Azerbaijan were analyzed, systematized, and both successes and shortcomings were identified.

In addition, the results of the article can be used in education. Thus, students can use the main terms of the article when writing coursework and dissertations.

***Keywords:*** *food industry, enterprise, agriculture, meat processing, milk processing*

**Murad Teymurov**

*Azərbaycan Respublikasının Prezidenti yanında*

*Dövlət İdarəçilik Akademiyası, Azərbaycan*

*doktorant*

*Teymurov.murad.97@gmail.com*

ORCID:0009-0000-5011-8750

## **DÖVLƏT VƏ ÖZƏL SEKTORUN SOSIAL LAYİHƏLƏRDƏ İŞBİRLİYİ: İNKİŞAF ÜÇÜN BİR PERSPEKTİV**

*19-cu əsrin sonlarından 20-ci əsrin ikinci yarısına qədər klassik dövlət idarəçiliyi anlayışı 1970-ci illərdə ortaya çıxan neft böhranı, bundan sonra dövlət xərclərinin artması və büdcə kəsirlərinin yaranması ilə zəifləməyə başlamışdır. Böhran, dövlətin uğursuzluqları və qloballaşma ciddi tənqidlərə məruz qalmışdır. Bir çox ölkələrdə dövlət idarəçiliyində islahat tələbləri nəticəsində dövlət idarəçiliyinə yeni yanaşma yaranmışdır.*

**Məqsəd** – məqalənin əsas məqsədi, bu işbirliyinin sosial layihələr vasitəsilə cəmiyyətin inkişafı üçün necə təsirli bir yol olduğunu vurğulamaqdır.

**Metodologiya** – iqtisad elminə məlum olan elmi abstraksiya, “başqa şərtlər eyni olduqda” şərti və statistik təhlil metodlarından istifadə olunmuşdur.

**Tədqiqatın nəticələri və praktiki əhəmiyyəti** – məqalə, müstəqil tədqiqatlar, statistik məlumatlar və təcrübələr əsasında dövlət və özəl sektorun sosial layihələrdəki əməkdaşlığının nailiyyətlərini və mümkün potensialını təhlil edir. Həmçinin, bu əməkdaşlığın cəmiyyətin strukturu və sosial-iqtisadi aspektləri üzərində necə dəyişikliklər yaratdığını və sosial inkişafın sürətini artırdığını vurğulamağa nail olur. Bundan əlavə olaraq məqalədə dövlət və özəl sektorun birgə fəaliyyəti ilə sosial layihələrin təşviq edilməsinin, cəmiyyətin geniş perspektivində daha sağlam, müstəqil və ədalətli bir inkişafa nail olmağa necə kömək etdiyindən bəhs edilir.

**Açar sözlər:** *yeyinti sənayesi, ərzaq təhlükəsizliyi, ərzaq bazarı, məşğulluq, sosial-iqtisadi inkişaf, sosial-iqtisadi problemlər*

### **Giriş**

Yeni dövlət idarəçiliyi yanaşması 1980-ci illərdə yaranıb və dövlət sektorunda özəl sektorun idarə edilməsi yanaşmasını mənimsəməklə dövlətin rolunu dəyişdirmək, onun effektivliyini və səmərəliliyini artırmaq məqsədi daşıyırdı. Bu yanaşma ilə dövlət proses yönümlü deyil, nəticəyönümlü, rəqabətqabilili, müştəriyönümlü, məqsədyönlü, təşəbbüskar və katalizator anlayışları ilə ifadə olunur. Yeni dövrdə həm ictimai, həm də bazar yanaşmalarının əməkdaşlıq şəraitində həyata keçirildiyi siyasətlər nəzərdə tutulur. Bu yanaşma çərçivəsində dövlətin xüsusilə iqtisadi sahədə xidmət göstərilməsi anlayışında dəyişiklik edilib. Yekun məqsəd ictimai xidmətlərin istehsalını və bölüşdürülməsini özəl sektora buraxmağı nəzərdə tutan neoliberal siyasətlərə uyğun olaraq özəlləşdirmə yolu ilə effektivliyə və səmərəliliyə nail olmaq idi. Bununla belə, özəlləşdirmələrdən istənilən fayda əldə edilə bilmədikdə, yeni model arayışları tətbiq olundu və ictimai malların özəl sektora ötürülmədən özəl sektorla əməkdaşlığın həyata keçirilməsini nəzərdə tutan dövlət-özəl əməkdaşlığı kimi modellər ortaya çıxdı. Özəlləşdirmənin ikinci mərhələsi adlanan bu

model özəlləşdirmədən onunla fərqlənir ki, o, müqavilələr vasitəsilə həyata keçirilir və müxtəlif modellərdən istifadə olunur.

Dövlət-özəl tərəfdaşlıq təcrübələrinin ilk nümunələri 1990-cı illərdə İngiltərədə görülmüş və model uğurla tamamlandıqdan sonra bir çox ölkədə tətbiq edilmişdir. Bu model xüsusilə inkişaf etmiş və inkişaf etməkdə olan ölkələrdə səhiyyə, təhsil, nəqliyyat, ətraf mühit, infrastruktur, ictimai işlər, elektrik enerjisinin paylanması və ictimai nəqliyyat kimi bir çox yüksək qiymətli və texnoloji xidmətləri həyata keçirmək üçün istifadə olunur. İdarəetmə, insan resursları və təşkilat kimi çoxsaylı xüsusiyyətləri özündə birləşdirən PPP modeli dövlət xidmətlərinin müxtəlifliyini və funksionallığını artırır. Əməkdaşlığı anlamaq üçün Klassik Dövlət İdarəçiliyi yanaşmasına qısaca toxunmaq faydalı olardı. Çünki məlumdur ki, dövlət idarəçiliyində istənilən dəyişiklik klassik dövlət idarəçiliyinin qeyri-adekvatlığına qarşı edilir. Dövlət sektorunun iş prinsiplərinin və qaydalarının tənziplənməsi baxımından bu yanaşma illərdir mövcuddur. Bu yanaşmanın qabaqcılları Amerikada Frederik V. Taylor və Vudro Vilson, Fransada Henri Fayol və Almaniyada Maks Veberdir (Ekinci və Yılmaz, 2019: 66).

Dörd əsas prinsip üzərində qurulmuş klassik yanaşmanın təşkili Veberin bürokratiya modelinə əsaslanır. Birinci xüsusiyyət iş bölgüsü, yazılı qaydalar, iyerarxiya və rəsmi münasibətlərlə mərkəzçiliyə əsaslanan idarəetmə yanaşması qəbul edilmişdir (Ayhan və Öndər, 2017: 28). Effektivlik və səmərəliliyi hədəfləyən bu yanaşmanın ikinci xüsusiyyəti (Çevikbaş, 2012: 14) sosial və iqtisadi sahədə fəal olan dövlətin dövlət xidmətlərini öz qurumları tərəfindən istehsal və paylamasını nəzərdə tutmasıdır (Çevikbaş, 2012: 14), 2012: 14). Üçüncü xüsusiyyət inzibati və siyasi sahələrin ayrılmasıdır. Siyasətçilər qərarlar qəbul edərək dövlət siyasətini müəyyən edirdilər və bu siyasi idarəetməyə dəstək olurdu. Bu yanaşmanın sonuncu xüsusiyyəti ondan ibarətdir ki, dövlət idarəçiliyi özəl sektorun idarə edilməsi yanaşmasından xeyli fərqlənir. Dövlət sektoru öz himayəsində olan işçilərin ömürlük məşğulluğunu təmin etdiyi halda, özəl sektor rəhbərliyi işçilərin fəaliyyətini vacib hesab edir. İnsanların məşğulluq təminatı onların gördüyü işin icrasından asılıdır (Ayhan və Önder, 2017: 28).

Klassik dövlət idarəçiliyi anlayışı 20-ci əsrin sonlarına qədər dəyişməz olaraq davam etdi və 1970-ci illərdə zəifləməyə başladı (Hughes, 2003: 1). Bu yanaşmanı zəiflədən bir çox amillər var. Bu faktlardan birincisi 1970-ci illərdə baş verən neft böhranları və dövlət xərcləri səbəbindən büdcə kəsirlərinin artmasıdır (Gənc, 2010: 147). Çünki bu artımlar nəticəsində dövlət xərclərini nəzərə alan Keynscü rifah dövləti və ictimai kadrların məşğulluğu şübhə altına alınmağa başladı və alternativ axtarışlar ortaya çıxdı (Ayhan və Önder, 2017: 30). İkinci səbəb odur ki, texnologiyanın inkişafı və qloballaşma ilə fərdlərin dövlət siyasətlərindən tələb və gözləntiləri artmış və mövcud dövlət idarəçiliyi bu tələbləri qarşılamaq üçün qeyri-adekvat olmuşdur (Gənc, 2010: 147). Bu səbəbdən vətəndaşların gözlənti və tələblərinin keyfiyyətli və sürətli şəkildə qarşılınması üçün yeni idarəetmə strukturuna ehtiyac yaranıb. Başqa bir səbəb kimi yeni sağçı hökumətlərin hakimiyyətə gəlməsi ilə iqtisadi sahədə neoliberal islahatlar həyata keçirildi. Nəticədə dövlətin ixtisarı, dövlət xərclərinin, özəl sektorun və sahibkarlığın azalması və s. bu kimi təcrübələr geniş yayıldı. Bu yanaşmanı dəyişikliyə sövq edən digər səbəb anti-mərkəzi sistem və anti-bürokratiya diskurslarının artması və Beynəlxalq Valyuta Fondu (BVF), İƏİT və Dünya Bankı kimi beynəlxalq təşkilatların neoliberal siyasətlərdən bir vasitə kimi istifadə etməsidir. Bundan əlavə, texnologiyanın inkişafı və qloballaşmanın təsiri nəticəsində dünyanın bir çox yerlərində dövlət siyasəti oxşar olmağa başladı. Nəticədə, Yeni İctimai İdarəetmə yanaşması çərçivəsində qərb cəmiyyətlərində həyata keçirilən dövlət siyasətləri zamanla bütün dünyaya yayılmağa başlamışdır. Vətəndaş cəmiyyəti, özəl sektor təcrübə və texnikalarının ictimaiyyətə ötürülməsi, demokratiya, lokallaşdırma və idarəçilik kimi

anlayışlar dövlət siyasətlərində tez-tez istifadə olunmağa başlamış və bu təcrübələr dövlət idarəçiliyində təsirli olmağa davam edir (Ayhan və Önder, 2017: 30- 31; Nacak, 2022).

### **Yeni Dövlət İdarəçiliyi (MPM) yanaşması**

Klassik dövlət idarəçiliyi üsulları ilə təşkil edilən bir çox ölkə uğursuzluğa düşər olmuş və bunun nəticəsində alternativ axtarımlar ortaya çıxmışdır (Boztepe, 2018: 193). Xüsusilə 1980-ci illərdən etibarən dövlət idarəçiliyinin necə idarə olunacağı, hansı xidmətlərin kimlər tərəfindən təmin ediləcəyi bir çox ölkələrdə sual altına alınmağa başlayıb. Çünki dövlət ictimai xidmətləri və fərdlərin tələb və gözləntilərini qarşılaya bilmir (Denek, 2019: 424). Bu vəziyyət qarşısında dövlətin rolunun dəyişdirilməsi və bazar əsaslı dövlət idarəçiliyinin qurulması istiqamətində addımlar atıldı. 1980-ci illərdə ortaya çıxan özəlləşdirmə siyasətləri və 1990-cı illərdən sonra həm ictimai, həm də bazar yanaşmalarının birgə həyata keçirildiyi və öyrəniləndiyi siyasətlər ortaya çıxdı (Güngör, 2021: 75).

Mərkəzçilikdən uzaqlaşaraq mərkəzsizləşdirmənin tərəfdarı olan səlahiyyətlərin verilməsi, institusional inkişaf, müştəri qruplarının daxil edilməsi, məsuliyyətin genişləndirilməsi, qarşılıqlı, həssaslıq təlimi NPM anlayışının keyfiyyətini formalaşdıran anlayışlar kimi görünür (Frederickson, 2016: 450). NPM yanaşmasının əsasını təşkil edən idarəetmə yanaşması dövlət sektorunun özəl sektorun idarə edilməsi ilə yaxınlaşmasına əsaslanır. Səmərəlilik və qənaətcillik kimi dəyərlərə əsaslanan özəl sektorun idarə edilməsi əhəliyə xidmət göstərmək üçün effektiv və səmərəli vasitə kimi qəbul edilir (Lamba, 2014: 137).

NPM yanaşmasına uyğun olaraq, "əsas funksiyaları" yerinə yetirən dövlət anlayışı hədəflənir (Özdemir, 2019: 5). Dövlət sektorunu ixtisar etmək, yəni onun fəaliyyət sahəsini həcm baxımından azaltmaq istəyinə cavab olaraq (Weikart, 2001: 362) yerdə qalan hissənin zəruri həddə dövlət xidmətləri göstərmək üçün daha yaxşı necə idarə olunması sualına cavab axtarılıb.

Bütövlükdə olan dövlət sektoru tərəfindən tükənən resurslardan ən yaxşı şəkildə necə səmərəli istifadə edilməsi məsələsi müzakirə edilərək həll yolu axtarılmışdır (Özer, 2005: 3). Bu sualların cavabları NPM-in xüsusiyyətlərini ortaya qoydu. Bu yanaşmanın xüsusiyyətləri ilə bağlı müxtəlif təsnifatlar edilmişdir. Bu təsnifatlardan bəzilərinə toxunsaq, Hud bu yanaşmanın yeddi əsas prinsipinin olduğunu bildirir və bu prinsiplər aşağıdakılardır (Hud, 1991: 4-5):

- Dövlət sektorunda peşəkar idarəetməyə keçid. Bununla da "məsuliyyət" prinsipi inkişaf etdirilir və idarəetməyə töhfə verilir. Bu, məsuliyyət hissini inkişaf etdirir.

- Aydın standartlar və performans göstəriciləri. Bu prinsip məqsədləri aydın ifadə etməyə imkan verən hesabatlılığın inkişafına kömək edir.

- Nəticələrə istifadə edilən üsullardan daha çox əhəmiyyət verilməlidir. Çünki prosedurları deyil, nəticələri vurğulamaq daha vacibdir.

- Böyük ictimai birlikləri daha kiçik bölmələrə bölmək lazımdır. Bundan əlavə, dövlət sektorundan kənar, eləcə də dövlət sektoru daxilində müqavilələr təşkil etməklə məhsuldarlıq artırılmalıdır.

- Xərcləri azaltmaq üçün dövlət sektorunda rəqabət artırılmalıdır.

- Dövlət sektorunda özəl sektorun idarə edilməsi üsullarından istifadə edilməlidir. Hərbi tipli bürokratiyadan uzaqlaşmaq lazımdır. İşə qəbul və mükafatlar daha çox olmalıdır.

- Resurslardan istifadə intizamlı və qənaətcil olmalıdır. Bu, birbaşa xərcləri azaltmaqla, iş intizamını artırmaqla, həmkarlar ittifaqının tələblərini məhdudlaşdırmaqla və biznes üçün uyğunluq xərclərini azaltmaqla əldə edilir.

Eryılmazın sözlərinə görə, NPM yanaşmasının dörd əsas xüsusiyyəti var. NPM

yanaşması bürokratiyaya uyğun təşkil olunmayan, menecerlərin həm siyasətçilər, həm də ictimaiyyət qarşısında məsuliyyət daşıyan, dövlət müdaxiləsinin və fəaliyyət sahəsinin minimuma endirilməsi, xidmətlərdə səmərəliliyə, effektivliyə və bazar sisteminə önəm verən yanaşmadır (1999: 87-88).

Ədəbiyyat ümumi şəkildə araşdırıldıqda NPM yanaşmasının əsas xüsusiyyətləri bunlardır; özəl sektorun metod və prinsiplərindən istifadə etməklə iyerarxiya və bürokratiya əvəzinə daha çox lokallaşdırılmış strukturlara üstünlük vermək (Uysal, 2020: 122), özəl sektorla dövlət sektoru arasında xidmətlərin icrası üçün müqavilələrin sayını artırmaqla müqavilələrin məzmununu genişləndirmək, rəqabəti artırmaq (Christensen və Legreid, 2002: 20), proses yönümlü deyil, nəticəyönümlü bir yanaşma qəbul etmək, dövlət müdaxiləsinə minimuma endirmək, performans yönümlü iş (Tuncer və Usta, 2013: 186-187), biznesin idarə edilməsi nəzəriyyəsinə dövlət idarəçiliyinə uyğunlaşdırmaq, peşəkar idarəçilik yaratmaq, dövlət sektorunda sahibkarlıq məntiqindən istifadə etməklə fəaliyyət göstərmək, ayırma, özəlləşdirmə və yerliləşdirməyə vurğu (Özer və Önen, 2019: 181-184), dövlət və özəl sektor arasındakı fərqləri aradan qaldıraraq dövlət və özəl sektor ortaqlığı (İzci və başqaları, 2020: 729). NPM yanaşması effektivliyi və səmərəliliyi artırmaqla xidmətlərin təmin edilməsini, həmçinin bərabərlik, ədalət və tolerantlıq kimi demokratik dəyərləri nəzərə almağı hədəfləyir (Çolak, 2012: 8).

Prinsiplərin müəyyən edilməsi mövzumuza görə vacibdir. NPM-in xüsusiyyətlərini daha da genişləndirmək mümkündür. Bununla belə, NPM yanaşmasının bu xüsusiyyətlərə əsaslanaraq vurğuladığı ümumi xüsusiyyətlər bunlardır. Qeyd olunan xüsusiyyətlərdən hakimiyyətin dövlətdən şəxsiyyətə keçməsi baş vermişdir. İqtisadiyyatda özəlləşdirmə, yerliləşdirmə, demokratikləşmə, liberallaşma, xidmət istehsalı və bölgüsündə dövlət və özəl sektor arasında əməkdaşlıq şəraitində fəaliyyət göstərmək dövlət siyasətinin əsas prinsiplərinə çevrilmişdir (Uysal, 2020: 122).

Bu izahatlar, müxtəlif ölkələrdə aparılan islahatların araşdırıldığı zaman görüldüyü kimi, NPM yanaşmasını, səlahiyyətlərin mərkəzi hökumətdən yerli özünüidarəetmə orqanlarına verilməsini və dövlət maliyyə strukturlarında dəyişikliklər etməklə bu strukturların daha da gücləndirilməsini nəzərdə tutur. Bundan əlavə, bu yanaşma keyfiyyətli və sürətli xidmət göstərməyi, köhnə klassik strukturlardan uzaqlaşaraq inzibati strukturları transformasiya etməyi, özəl sektorda tətbiq olunan prinsip və texnikaların dövlət sektorunda, özəlləşdirmələrdə, lokallaşdırmada tətbiqini, audit bölmələrinin daha aktiv və sürətli olmasını hədəfləyir.

### **Dövlət-Özəl Tərəfdaşlıq Konsepsiyasının Əsas Xüsusiyyətləri**

1970-ci illərin sonunda dövlətin sosial, iqtisadi və siyasi sahələrdə funksiyalarında dəyişikliklər baş verdi. Bu dövrdə neft böhranı, büdcə kəsirləri və dövlət xərclərinin artması nəticəsində dövlət idarəçiliyində yeni islahatlar aparılmağa cəhd edilmiş və bütün dünyada ortaya çıxan NPM yanaşmasının yayılması ilə dövlət xidmətlərinin göstərilməsi üsulları dəyişməyə başlamışdır. (Tülüceoğlu və Altan, 2017: 60). 1980-ci illərin sonunda dövlət xidmətlərinin göstərilməsi və infrastruktur investisiyalarının maliyyələşdirilməsində çətinliklərin aradan qaldırılmasına kömək edən bir çox elementlərdən, məsələn, bəzi qurumların özəlləşdirilməsi, dövlət xidmətlərində özəl sektorun subyektlərinin iştirakının təmin edilməsi kimi klassik üsullarla elementlərdən istifadə olunmağa başlandı. (Uysal, 2017: 170). Bununla belə, ölkələrdə bəzi qurumların özəlləşdirmə siyasətinin gözləntiləri doğrultmadığı fikri, dövlət orqanının dövlət xidmətləri üzərində nəzarəti itirməsi, qloballaşma, dövlət xidmətlərinin göstərilməsində qarşıya çıxan maliyyə çatışmazlığı, neo-peşəkarlığın geniş yayılması, liberal siyasətlər və dövlət anlayışı, 1980-ci illərdə dövləti daraltmaq istəyi bir çox ölkəni yeni modellər axtarmağa sövq etmişdir (Uysal, 2018: 44).

Bu vəziyyətlər nəticəsində tikinti və istismarın dövlət-özəl əməkdaşlığı əsasında həyata keçirilməsinə imkan verən Dövlət Özəl Tərəfdaşlıq (PPP) modeli ortaya çıxdı (Köstekçi, 2017: 310-311).

Dövlətin dövlət xidmətinin istehsalından tamamilə uzaqlaşmaq istəmədiyi və təkcə özəl sektor tərəfindən istehsal və təmin edilməkdən yayındığı xidmətlərdə özəl sektorun iştirakını təşviq etmək və maliyyələşmənin öhdəsindən gəlmək üçün hazırlanmış bir modeldir. Özəlləşdirmənin ikinci qolu olaraq da adlandırılan dövlət-özəl əməkdaşlıq modeli geniş tətbiq sahəsi tapmış və bütün dünyaya yayılmışdır (Köstekçi, 2017: 311). Bu model təhsil, səhiyyə, mənzil, nəqliyyat, su və kanalizasiya kimi əsas xidmət investisiyalarının özəl sektor tərəfindən edilməsini təmin edərək bir çox ölkədə tətbiqini tapmışdır (Tokatlıoğlu və Şen, 2019: 209-210). Bu kontekstdə PPP ictimaiyyətin ümumi planlaşdırma, siyasətin müəyyən edilməsi, investisiyalara nəzarət və koordinasiya kimi sahələrdə cəmləşə biləcəyi bir model kimi qəbul edilir (İnkişaf Nazirliyi, 2012:6-7).

PPP modelinin ilk nümunələri Roma İmperiyasına aiddir. Ancaq onu indiki formada həyata keçirmək üçün ilk cəhdə İngiltərədə rast gəlmək olar. Böyük Britaniyada özəl sektorun idarəçiliyinin dövlət sektoru sahəsinə girməsinə qoyulan qadağaların aradan qaldırılmasından sonra bu modelin ilk tətbiqi 1992-ci ildə "Özəl Maliyyə Təşəbbüsü (PFI)" ilə başladı (Tekin, 2007: 10). Bu modelin uğuru ilə bir çox ölkələrdə geniş tətbiq sahəsi tapmışdır. Almaniya, Portuqaliya, Yunanıstan, Fransa və İspaniya kimi bir çox ölkə bu model ətrafında müxtəlif layihələr həyata keçirmişdir (Çolak, 2012: 71-72). 1994-cü ildə qüvvəyə minən 3996 sayılı qanunla ölkəmizdə geniş vüsət alan və bir çox müxtəlif sektorlarda tətbiqini tapmış dövlət-özəl tərəfdaşlıq layihələri, inşası ilə birlikdə tikiləcək sağlamlıqla bağlı kampusların tikintisi ilə indiki halında yerini aldı

PPP anlayışını müəyyən edərəkən bir çox ölçüləri vurğulayan tərifləri görmək mümkündür. PPP "ictimai malların və xidmətlərin tikintisində maliyyələşdirmə, istismar, texniki xidmət və dizayn elementləri özəl sektor tərəfindən həyata keçirilir və xərclər, qaynaqlar və risklər dövlət və özəl sektorlar arasında bölüşdürülür" (Dağlı, 2020: 406).

PPP konsepsiyasının ümumi tərfi indiyə qədər edilən tərif və izahatlara uyğun olaraq veriləcəksə bu xidmət göstərmək və ya ictimai layihələri həyata keçirmək üçün müxtəlif növ müqavilələrə əsasən əməkdaşlıq edən dövlət və özəl sektor şirkətləri kimi ifadə edilə bilər. Avropa Komissiyasının hazırladığı "Yaşıl kitab"da da oxşar tərif verilib. Müvafiq olaraq, PPP əsas xidmətlərin tikintisi, maliyyələşdirilməsi, istismarı, təmin edilməsi və yenilənməsi ilə əlaqədar xidmətlərin bölüşdürülməsi ilə bağlı dövlət və özəl sektorlar arasında əməkdaşlıq üsuludur (Uz, 2007: 1171). Bu təriflərə uyğun olaraq, PPP modeli dövlət və özəl sektorlar arasında qarşılıqlı risk paylaşımını tələb edir və bu modeldə birdən çox amil var.

İştirakçıların iştirakı, bu iştirakçılardan ən azı birinin dövlət sektoru olması, fəaliyyətlərinin müqavilələr əsasında həyata keçirilməsi kimi bir çox xüsusiyyətləri var. 2004-cü ildə Avropa İttifaqı tərəfindən nəşr olunan Yaşıl Kitabda PPP-nin müəyyənedici xüsusiyyətləri aşağıdakı kimi ifadə edilmişdir (Emek, 2009: 20):

- Müqavilələr uzunmüddətlidir və planlaşdırılan layihə ilə bağlı dövlət və özəl tərəfdaşlar arasında əməkdaşlığın üsullarını, formatlarını və məhdudiyyətlərini əhatə edir.

- Layihənin maliyyələşdirilməsi ümumiyyətlə özəl tərəfdaş tərəfindən həyata keçirilir. Baza layihənin maraqlı tərəfləri ondan ibarətdir ki, üzərlərinə götürdükleri hüquq və öhdəliklər çərçivəsində maliyyə töhfələri verirlər.

- Layihənin dizaynı, istehsalı, həyata keçirilməsi və maliyyələşdirilməsi əsasən özəl operatorun məsuliyyətidir. İctimai maraq baxımından dövlət göstərilən xidmətin keyfiyyətinin yüksəldilməsi və xidmətin qiymətinin istehlakçıların ödəyə biləcəyi münasib səviyyədə olmasını təmin etmək üçün məsuliyyət daşıyır.

• Xidmətlərin göstərilməsində risk dövlətdən özəl tərəfdaşa ötürülür. Bununla belə, özəl tərəfdaş riskin tamamilə və ya əhəmiyyətli hissəsini öz üzərinə götürməli deyil. Riskin bölüşdürülməsi tərəflərin riski qiymətləndirmək, nəzarət etmək və aradan qaldırmaq qabiliyyətinə uyğun olaraq layihəyə uyğun olaraq müəyyən edilir.

• Əgər dövlət fəaliyyətdə olan müəssisəyə sahib olduğu bölmələrə bənzər şəkildə nəzarət edirsə və bu müəssisə öz fəaliyyətinin əhəmiyyətli hissəsini dövlət partnyorunun nəzarəti altında həyata keçirirsə, müəssisədaxili münasibətlər yaranır və bu PPP hesab edilmir.

PPP modelləri: “Tik-işlät-sahib ol, tik-işlät-təhvil ver, tik-işlät, icarəyə götür-inkişaf et, bərpa et-işlät, reabilitasiya-istismar, tik-işlät, dizayn-tik” şəklində təsnif edilir və “maliyyə-işlät-transfer, dizayn-qur-maliyyə-işlät” üsullar kimi müxtəlif üsullarla tətbiq edilir (Güzelsarı, 2012: 43). Bu modellərin özəlləşdirmədən fərqi ondan ibarətdir ki, dövlət dövlət xidmətlərinin istehsalını tamamilə özəl sektor təşkilatlarına vermir və öz nəzarəti altında xidmət göstərir. Bu modellər təhsil, səhiyyə, mənzil, nəqliyyat, su təchizatı, kanalizasiya, zibil yığılması, dəmiryolu, xəstəxana, informasiya texnologiyaları sistemləri, magistral yol, stadion, enerji istehsalı, boru kəməri, həbsxana və mənzil tikintisi kimi bir çox sahədə istifadə olunur (Uysal, 2018). :45). Cədvəl 1-də PPP-nin ən çox istifadə olunan modelləri və prosedurları göstərilir. Ümumiyyətlə elektrik qurğuları, körpülər, bəndlər kimi müqavilə və lisenziya proseduru ilə özəl sektor tərəfindən təmin ediləcək əməliyyatla bağlı xidmətlərin qurulmasını nəzərdə tutan Tik-İşlät (BO) modeli ilə (Çolak, 2012: 91) yollar, ictimai işlər, elektrik enerjisinin paylanması, ictimai nəqliyyat və s. həyata keçirilir.

Həm yüksək qiymətə, həm də texnoloji xidmətlərə malik olan xidmətlərin həyata keçirilməsi üçün istifadə edilən Tikint-İşlät-Təhvil (YİT) modeli (Boz, 2013: 301) ən çox istifadə edilən modellərdir. Bir çox ölkədə səhiyyə, məktəb və yataqxana kimi xidmətlərin istismarı və inşası üçün tətbiq edilən Tikinti-İcarə-Təhvil (YKD) modeli (Uysal, 2018: 48) ilə müəyyən bir müddətə müqavilə əsasında xalqa məxsus hər hansısa bir əmlakın və ya özəl sektorun fəaliyyət hüququ istifadə üçün dövlətə verilir.

### **Dövlət-Özəl Tərəfdaşlıq Modelinin Üstünlükləri və Dezavantajları**

Demək olar ki, dövlət-özəl tərəfdaşlıq modeli yaxşı planlaşdırılıb ölkənin şərtlərinə uyğun həyata keçirilsə, o ölkəyə ciddi üstünlüklər verəcək. Bu modelin üstünlükləri aşağıdakı kimi izah olunur (Boz, 2013: 301; Tunç və Özaraç, 2015: 5; Usta və Bilgiç, 2016: 255; Yusufoglu, 2017: 160):

- Balansdan kənar maliyyələşdirmə yolu ilə dövlət borcunun azaldılması,
- Xidmət və malların təqdim edilməsinə tez başlamaq və layihələri daha tez tamamlamaq,
- Ölkə daxilində boş kapitalın istiqamətləndirilməsi,
- Müvafiq məsələlərdə özəl sektorun təcrübəsindən yararlanaraq kapitalın səmərəliliyinin təmin edilməsi,
- Beynəlxalq kapitalın infrastruktur layihələrinə yönəldilməsi,
- Dövlət və özəl sektorlar arasında risklərin bölüşdürülməsi,
- Resurslara qənaətin təmin edilməsi və resurslardan daha səmərəli istifadə edilməsi,
- Çəkilən əməliyyat xərclərini azaltmaqla mal və xidmətlərin xərclərinin azaldılması,
- Xidmətlərə və investisiyalara qənaətin təmin edilməsi.

Dövlət özəl tərəfdaşlıq modelinin həm müsbət, həm də mənfi tərəfləri var. Bu modelin mənfi tərəfləri aşağıdakı kimi izah olunur (Acartürk və Keskin, 2012: 36; Kürkcü və Önal, 2019: 1696-1697; Usta və Bilgiç, 2016: 255; Yusufoglu, 2017:161):

- PPP modelinə uyğun olaraq bağlanmış müqavilələrin mürəkkəbliyi modelin tətbiq sahəsini məhdudlaşdırma bilər, çünki müqavilənin idarə edilməsi ekspertlər tərəfindən



həyata keçirilməlidir.

- Özəl sektordan borc götürməklə bəzi resursların təmin edilməsi resurs xərclərinin artmasına səbəb ola bilər.

- Dominant xarakter qazanan xarici kapital ictimai reaksiyaya səbəb ola bilər.

- PPP-yə uyğun olaraq imzalanmış müqavilələr ümumiyyətlə çox uzunmüddətlidir.

Bu vəziyyət resursa uzunmüddətli ödəniş öhdəliyi qoyduğundan ümumi büdcə çevikliyi azalda bilər.

- İmzalanmış layihələrdə məlumatların paylaşılması kommersiya sirri kimi saxlanılır.

Bu vəziyyət məsuliyyət hissini azalda bilər.

- PPP çərçivəsində imzalanmış yüksək müqavilə xərcləri səbəbindən rəqabət aşağı səviyyədə qala bilər.

- Müqavilə dizaynında natamam və qeyri-adekvat sanksiyalar və risklərin düzgün bölüşdürülməməsi kimi fundamental səhvlər böyük uzunmüddətli problemlərə səbəb ola bilər.

Yuxarıda göstərilənlərə əsasən məlumdur ki, PPP modelinin müsbət tərəfləri olsa da, mənfi cəhətləri də ola bilər. Resursların israf edilməsinin qarşısının alınması, maliyyələşdirmə problemlərinə görə başa çatdırıla bilməyən və ya yarımçıq qalan layihələrin həyata keçirilməsi, ictimai faydanın ən yüksək səviyyədə təmin edilməsi, ehtiyaclara uyğun layihələrin həyata keçirilməsi, sosial məzmunlu layihələrin sayının artırılması modelin müsbət cəhətləridir. Lakin bu proses yaxşı idarə olunmazsa, bir çox neqativ hallar yarana bilər. Məsələn, biznesə müdaxilə edən qohumbazlıq, dövlət sektorunun yaxşı nəzarəti davam etdirə bilməməsi, rəqabətin mənfi təsir göstərməsi, əməliyyatların uzadılması və ictimai məşğulluğun azalması kimi neqativizm yarana bilər (Esen və Erdem, 2013: 103). Dövlət-özəl əməkdaşlığına uyğun həyata keçirilməsi planlaşdırılan layihələrdə modelin üstünlükləri ilə yanaşı mənfi cəhətləri də dəyərləndirilməlidir. Bu modeldə əsas məqsəd xidmətdə keyfiyyət və səmərəliliyin artırılması olmalıdır.

## Nəticə

1980-ci illərdən etibarən PPP təcrübələri bütün dünyada, xüsusən də inkişaf etməkdə olan ölkələrdə həyata keçirilməyə başlanmışdır. Bu illərdə ortaya çıxan NPM çərçivəsində özəl sektorun dövlət sektoru ilə birgə fəaliyyət göstərməsi, hər iki sektorun dövlət məhsullarının istehsalı və bölüşdürülməsində özəl sektorun prinsip və idarəetmə üsullarından istifadə edərək əməkdaşlıq etməsi nəzərdə tutulurdu. İqtisadiyyatın canlanmasında dövlət-özəl tərəfdaşlıq böyük rol oynadı (Özdəmir, 2004: 7). Bu model bir çox sektorda tətbiq edilir. Nəqliyyat infrastrukturunu, İT, su və tullantıların idarə edilməsi, telekommunikasiya, dəmir yolları, təhsil və səhiyyə kimi bir çox infrastruktur investisiyalarının həyata keçirilməsində istifadə edilməlidir (Bayansar və Özer, 2021: 416). PPP modeli infrastruktur xidmətləri bu məqsədə çatmaq üçün həm inkişaf etmiş, həm də inkişaf etməkdə olan ölkələrdə mühüm mövqeyə çatmışdır.

## Ədəbiyyat

1. Klinova, M.V. Qloballaşma və infrastruktur: dövlət və biznes münasibətlərində yeni tendensiyalar / M.V. Klinova // İqtisadiyyatın sualları. – 2008. – N8. – S.78–85.
2. Varnavski, V.G. Dövlət-özəl tərəfdaşlıq: nəzəriyyə və təcrübənin bəzi məsələləri / V.G.Varnavski // Dünya iqtisadiyyatı və beynəlxalq münasibətlər. – 2011. – No 9. – S. 41–50.
3. Norment, R. Dövlət-Özəl Tərəfdaşlıqların (PPPs) Əsasları / R. Norment // Dövlət-Özəl Tərəfdaşlıq üzrə Milli Şura [Elektron resurs], – 2007. – Giriş rejimi: www.ncppp.org. – Giriş tarixi: 08/07/2012.

4. Rosenau, P. Dövlət-Özəl siyasət tərəfdaşlığı / P. Rosenau // Cambridge, MA: MIT press, 2000.
5. Xolodnaya, N.D. Dövlət-özəl tərəfdaşlıq Rusiya iqtisadiyyatında yeni münasibətlər növüdür / N.D. Xolodnaya // Dövlət və bələdiyyə idarəetməsi məsələləri. – 2009. – No 2. – S. 45–51.
6. Belitskaya, A.V. Rusiyada və xarici ölkələrdə dövlət-özəl tərəfdaşlığın hüquqi formaları / A.V. Belitskaya // Biznes hüququ. – 2009. – N2. – səh. 21–27.
7. Qubanov, İ.A. Rusiyada dövlət-özəl tərəfdaşlıq: hüquqi tənzimləmənin mövzusu, üsulları, prinsipləri / İ.A. Qubanov // Hüquqi fikir. – 2009. – No 2. – S. 27–28.
8. Demidova, L.S. Tərəfdaşlıq münasibətləri sistemi: yeni tendensiyalar və səmərəlilik / L.S. Demidova
9. // Dövlət və biznes: institusional aspektlər. – 2006. – S. 40–48.
10. Deryabina, M.A. Dövlət-özəl tərəfdaşlıq: nəzəriyyə və təcrübə / M. Deryabina // İqtisadi məsələlər. – 2008. – N8. – səh. 64–78
11. Evenko, V.V. Dövlət-özəl tərəfdaşlıq: əsa və kapitalın ittifaqı / V.V. Evenko, V.Yu. Soldatenkov // Bryansk Dövlət Texniki Universitetinin bülleteni. – 2008. – N 3. – S. 144–150.
12. İqnatiyeva, Yu.A. Dövlət-özəl tərəfdaşlığın hüquqi xüsusiyyətləri / Yu.A. Ignatieva; tərəfindən redaktə edilmiş A. A. Liverovski // Hüquq fakültəsinin elmi qeydləri. Cild. 23 (33) /. – Sankt-Peterburq: Sankt-Peterburq Dövlət İqtisadiyyat və Maliyyə Universitetinin nəşriyyatı, 2011. – S. 13– 14.
13. Delmon, J. İnfrastrukturda Özəl Sektor İnvestisiyaları: Layihə Maliyyəsi, PPP Layihələri və Risk / J. Delmon // Dünya Bankı və Kluwer Hüquq Beynəlxalq. 2009. – S. 7.

**Murad Teymurov**

## **COOPERATION BETWEEN THE PUBLIC AND PRIVATE SECTORS IN SOCIAL PROJECTS: DEVELOPMENT PROSPECTS**

### *Summary*

*The classical concept of public administration, which was effective from the end of the 19th century to the second half of the 20th century, began to weaken due to the oil crisis that appeared in the 1970s, and then the increase in public expenditures and the creation of budget deficits. crisis, state failures and globalization. and has been subjected to serious criticism. As a result of demands for reforms in public administration in many countries, a new approach to public administration has emerged.*

**Purpose** – the main purpose of the article is to emphasize how this cooperation is an effective way for the development of the society through social projects and the Jews.

**Scientific abstraction known in methodology**-economic science, "other conditions being the same", conditional, statistical analysis methods were used.

**Research results and practical significance**-the article analyzes the achievements and possible potential of public and private sector cooperation in social projects based on independent research, statistical data and experiences. Also, it manages to emphasize how this cooperation creates changes on the structure and socio-economic aspects of the society and increases the speed of social development. The article emphasizes that the promotion of social projects through the joint action of the public and private sectors helps to achieve a healthier, independent and equitable development among the independents in the broader perspective of society.

**Keywords:** *food industry, food safety, food market, employment, socio-economic development, socio-economic problems*

## СОТРУДНИЧЕСТВО ГОСУДАРСТВЕННОГО И ЧАСТНОГО СЕКТОРА В СОЦИАЛЬНЫХ ПРОЕКТАХ: ПЕРСПЕКТИВЫ РАЗВИТИЯ

### *Резюме*

*Классическая концепция государственного управления, действовавшая с конца XIX до второй половины XX века, начала ослабевать из-за нефтяного кризиса, возникшего в 1970-е годы, а затем увеличения государственных расходов и создания бюджетного дефицита, кризиса, государственных провалов и глобализация, и подвергся серьезной критике. В результате требований реформ государственного управления во многих странах возник новый подход к государственному управлению.*

**Цель** – Основная цель статьи – подчеркнуть, что это сотрудничество является эффективным способом развития общества через социальные проекты и евреев.

**Научная абстракция, известная в методолого-экономической науке**, «при прочих равных условиях», использовались условные, статистические методы анализа.

**Результаты исследования и практическая значимость** – в статье на основе независимых исследований, статистических данных и опыта анализируются достижения и возможный потенциал сотрудничества государственного и частного секторов в социальных проектах. Также ему удается подчеркнуть, как это сотрудничество приводит к изменениям в структуре и социально-экономических аспектах общества и увеличивает скорость социального развития. В статье подчеркивается, что продвижение социальных проектов посредством совместных действий государственного и частного секторов помогает достичь более здорового, независимого и справедливого развития среди независимых в более широкой перспективе общества.

**Ключевые слова:** *пищевая промышленность, безопасность пищевых продуктов, продовольственный рынок, занятость, социально-экономическое развитие, социально-экономические проблемы*

**Aytəkin Məmmədova**  
*Azərbaycan Əmək və Sosial Münasibətlər Akademiyası, Azərbaycan*  
*magisrtant*  
*mamedovaytakinn@gmail.com*  
**İnam Şirəli**  
*Azərbaycan Dövlət İqtisad Universiteti (UNEC), Azərbaycan*  
*magistrant*  
*shiraliinam08@gmail.com*

## BEYNƏLXALQ TURİST AXININ DAYANIQLI İQTİSADI İNKİŞAFDA ROLU

### *Xülasə*

*Məqalədə dünya ölkələrində beynəlxalq turist axınının mövcud vəziyyətinin təhlili təqdim olunur. Qeyd edilir ki, nəqliyyatın sürətli inkişafı və qloballaşma nəticəsində beynəlxalq turizm iqtisadi artımın və mədəni mübadilənin mühüm sürücüsünə çevrilmişdir. Əsas göstəriciləri və tendensiyaları araşdırmaqla, bu tədqiqat beynəlxalq turist axınına təsir göstərən qanunauyğunluqlar və amillər haqqında anlayışları təqdim etmək, siyasətçilərə və maraqlı tərəflərə məlumatlı qərarlar qəbul etməyə imkan vermək məqsədi daşıyır. Təhlil 2022-ci ilə qədər mövcud olan məlumatlara əsaslanır və global turizm mənzərəsinin hərtərəfli icmalını təqdim edir.*

**Məqsəd** – tədqiqatın məqsədi beynəlxalq turist axınının iqtisadi inkişafa olan təsirini və bu təsirin nələrə səbəb olduğunu, turizm sektorunun inkişaf potensialını və davamlılığını araşdırmaq, turizm sektorunun inkişafı üçün effektiv siyasət və strategiyaların təsirini müəyyən etmək və necə tətbiq edilməli olduğunu müəyyənləşdirməkdən ibarətdir. Bu tədqiqatın nəticələri, turizm sektorunun inkişafına yönəlmiş düzgün strategiya və siyasətin formalaşdırılmasında və turizm sektorunun davamlılığının təmin edilməsində kənara çıxma bilər.

**Metodologiya** – tədqiqat işində iqtisadi statistik və müqayisəli təhlil metodlarından istifadə edilmişdir, həmçinin, beynəlxalq turist axınının mövcud vəziyyətini təhlil etmək üçün kəmiyyət və keyfiyyət metodlarının birləşməsindən istifadə edilmişdir.

**Tədqiqatın nəticəsi** – dünya ölkələrində Beynəlxalq turizm axınının mövcud vəziyyətinin hərtərəfli təhlili təqdim olunur. Turizmə təsir edən əsas göstəriciləri, meylləri və amilləri araşdıraraq bu araşdırma siyasətçilər, turizm sənayesi maraqlı tərəfləri və tədqiqatçılar üçün vacib məlumatlar təqdim edir. Beynəlxalq turizm axınının dinamikasını, eləcə də turizmin davamlı inkişafını təhlil etməklə qlobal əməkdaşlığın və mədəni mübadilənin təşviqi üçün çox vacib məlumatlar təqdim edilmişdir.

**Açar sözlər:** *beynəlxalq turizm, turist axını, turist gəlişi, davamlılıq, təyinat yerinin rəqabət qabiliyyəti, dayanıqlı turizm*

### **Giriş**

Beynəlxalq turizm ölkələrin iqtisadi inkişafında, məşğulluğun, valyuta gəlirlərinin və mədəni anlaşmanın təşviqində mühüm rol oynayır. Beynəlxalq turist axınının dinamikasını başa düşmək siyasətçilər və turizm sənayesinin maraqlı tərəfləri üçün effektiv strategiya və siyasətlər hazırlamaq üçün çox vacibdir. Davamlı iqtisadi inkişafda beynəlxalq turist axınlarının rolu bütün dünyada turizmin artımı və effektivliyinin əhatə etdiyi mövzudur.

Turizmin sürətli inkişafı müxtəlif ölkələrdə iqtisadi artım, iş yerlərinin yaradılması və sosial inkişaf üçün imkanlar yaradır. Beynəlxalq turizm axınları ölkənin turizm potensialının və cəlbediciliyinin göstəricisidir. Beynəlxalq turizm axınlarının davamlı iqtisadi inkişafda mühüm rolu onun ölkələr arasında iqtisadi əlaqələrə, ticarət və investisiya fəaliyyətlərinə, infrastrukturun inkişafına, iş yerlərinin yaradılmasına və müxtəlif sektorlarda artıma təsiri ilə bağlıdır. Turizm davamlı iqtisadi inkişafın əsas amillərindən biridir və ölkələr üçün bir çox imkanlar yaradır. Buraya turizm infrastrukturunun inkişafı, turistlərə xidmət göstərən sektorların gücləndirilməsi, yerli məhsul və xidmətlərin təşviqi, istehlakçıların artırılması və s. sahələrdə iş yerlərinin açılması ilə bağlıdır.

### **Materiallar və metodlar**

Əsas məlumat mənbələrinə Ümumdünya Turizm Təşkilatı (UNWTO), milli turizm suraları və statistik məlumat bazaları kimi nüfuzlu beynəlxalq təşkilatlar daxildir. Turistlərin gəlişi, daxilolmaları və orta qalma müddəti kimi əsas göstəricilər araşdırılır.

Turizm, hər il milyonlarla insanın istirahət, iş və digər məqsədlər üçün səyahət etdiyi qlobal iqtisadiyyatın mühüm sektorudur. Turist axınına müxtəlif amillər, o cümlədən siyasi sabitlik, təbii hadisələr, mədəni irs və iqtisadi şərait təsir göstərir. Beynəlxalq turist axınının dayanıqlı inkişafda məşğulluğa təsiri müasir qloballaşan dünyada mühüm əhəmiyyət kəsb edən mövzudur. Ölkələr iqtisadi artımı ətraf mühitin mühafizəsi və sosial ədalətlə balanslaşdırmağa çalışdıqca, turizmin dayanıqlı inkişafın təşviqində rolu müzakirələrin və tədqiqatların mərkəzinə çevrilib.

Turizm, mühüm iqtisadi güc olaraq, xüsusilə bu sənayedən çox asılı olan regionlarda iş yerlərinin yaradılmasına əhəmiyyətli töhfə vermək potensialına malikdir. Beynəlxalq turist axını ilə məşğulluq dinamikası arasında mürəkkəb qarşılıqlı əlaqə, sosial-iqtisadi mənzərəni formalaşdırır, təkcə yerli icmaların dolanışiq vasitələrinə deyil, həm də destinasiyaların ümumi davamlılığına təsir göstərir. [2,3]

### **Müzakirə**

Müasir dövrün ən mühüm sosial və iqtisadi hadisələrindən biri də turizmdir hərəkətdir. Turizm 1900-cü illərin əvvəllərində elitənin iştirakı ilə baş verdi. Bu hərəkətlərin illər keçdikcə bu günə qədər getdikcə daha çox yayıldığı müşahidə edilmişdir. (Sharpley və Telfer, 2014, səh. 3). Keçmişdən bu günə turizm hərəkətinin inkişafı şəkil 1 və şəkil 2-də ifadə edilmişdir.

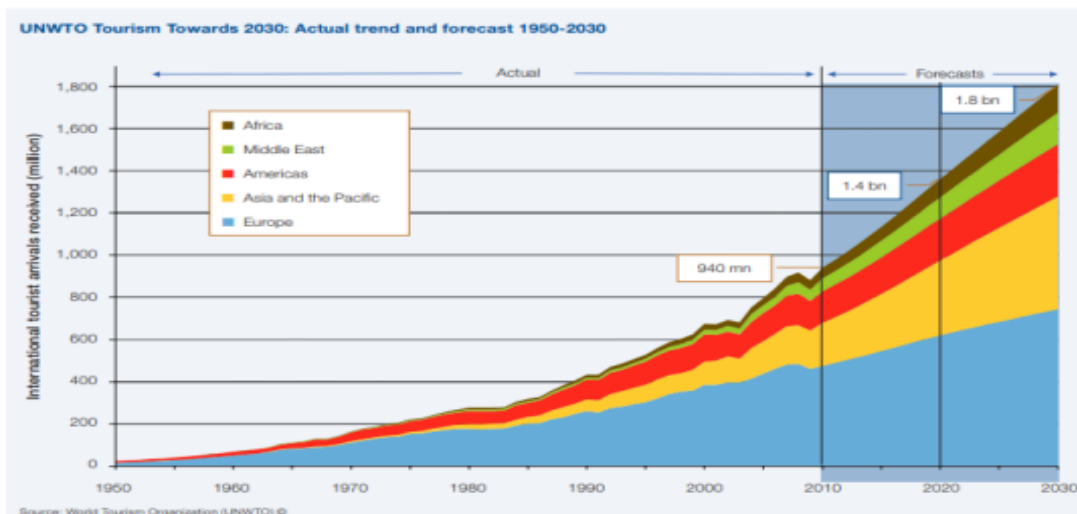

**Şəkil 1. Keçmişdən İndiyə və Gələcəyə Turist hərəkəti**

Mənbə: [UNWTO, 2017: 14] əsasında verilmişdir

Şəkil 1-də 1950-ci illərdən bu günə və 2030-cu ilə kimi bəzi turizm hərəkətləri göstərilir. Bəzi dövrlər istisna olmaqla turist hərəkətinin davamlı olaraq artdığını görmək mümkündür. “Turizm və Səyahətlər” Agentliyinin məlumatına əsasən 1980-ci illərdən bəri Amerikada, Yaxın Şərqdə, Afrika, Asiya və Sakit okean regionlarında artım müşahidə edilmişdir [9. Səh 24-27].

1950-ci ildən indiyədək beynəlxalq turizm hərəkətləri şəkildə göstərilir. İştirak edən turistlərin sayı ətraflı göstərilir. 1950-ci ildə 25 milyon nəfər turizm fəaliyyətlərində iştirak edərkən 1960-cı ildə 69 milyon, 1970-ci ildə 166 milyon, 1980-ci ildə 277 milyon, 1990-cı ildə isə 435 milyon insan turizm fəaliyyətində iştirak etmişdir. 2000-ci illərdə bu rəqəm 2012-ci ildə 669 milyon nəfərə çatmışdı, 2017-ci ildə beynəlxalq turizm hərəkətlərində iştirak edənlərin sayı 1 milyard nəfərə yüksəlib. Bu rəqəm 2019-cu ildə 1.5 milyard (ötən dövrlər üzrə +4% artım), 2020-ci ildə bu rəqəm 381 milyon (-74% azalma) müşahidə edilmişdir. Bu azalmanın əsas səbəblərindən biri də COVID-19 pandemiyası olmuşdur [10, 11, 12, 14, 16].



Şəkil 2. Beynəlxalq Turizm Hərəkətləri 1950-2030

Mənbə: [10, 12] əsasında verilmişdir

Aşağıda son dörd ildə dünya ölkələri üzrə ən çox turist qəbul edən ölkələr göstərilmişdir (cədvəl 1).

Cədvəl 1. Dünya ölkələri üzrə ən çox turist qəbul edən ölkələr, mln.nəfər

№	Ölkələr	Ölkəyə gələn beynəlxalq turistlərin sayı					2019-cu ilə görə 2022-ci ildə artma və ya azalma,%
		2019	2020	2021	2022		
1	2	3	4	5	6	7	
1	Fransa	90.9	41.7	48.4	79.4	-13,0	
2	İspaniya	83.5	18.93	31.2	71.66	-14,0	
3	ABŞ	79.4	19.2	22.1	50.87	-36,0	
4	Türkiyə	51.2	15.9	29.9	50.45	-1,5	
5	İtaliya	64.5	25.2	26.9	49.81	-21,8	
6	Meksika	45	24.3	31.9	38.33	-14,9	
7	Böyük Birtaniya	39.4	10.7	6.3	30.74	-22,0	

1	2	3	4	5	6	7
8	Almaniya	35.2	10.9	11.7	28.46	-19,1
9	Yunanıstan	31.3	7.4	14.7	27.84	-11,1
10	Avstirya	22.7	9.6	12.7	26.21	+15,0
11	BƏƏ	21.56	7.17	11.5	22.65	+5,1
12	Portuqaliya	24.6	6.5	9.6	22.25	-9,96
13	Səudiyyə Ərəbistanı	17.53	4.14	3.48	16.64	-5,1
14	Niderland	20.13	7.27	6.2	16.07	-20,2
15	Kanada	22.15	2.96	3.06	12.82	-42,1

*Mənbə:* [1, 10] əsasında müəllif tərəfindən tərtib edilmişdir

Qeyd edək ki, burada olan ölkələrin böyük əksəriyyətinin ən çox turist qəbul etdiyi il 2019-cu ildir. Sonrakı illərdə beynəlxalq turist axınının azalması COVID-19 pandemiyası səbəbindəndir. Pandemiyada dünya üzrə bir çox sektorlarla yanaşı, həmçinin, turizm sektoru da bu böyük təsirdən ən çox nəzarətə alınan sahələrdən biri oldu. Turizm sektoru müxtəlif subsektorları, daxili və beynəlxalq turizmi əhatə edir. COVID-19-un turizm sektoruna təsiri çox sağlam və təsirli olmuşdur.

Ölkələr üzrə turist axını turistlərin gəliş/gediş statistikasını müqayisə etməklə təhlil edilə bilər. Ümumdünya Turizm Təşkilatının məlumatına görə, beynəlxalq turizm üçün ilk üçlükdə Fransa, İspaniya və ABŞ, növbəti yerlərdə Çin, İtaliya, Türkiyə, Meksika, Almaniya, Tailand və Böyük Britaniya gəlir. Ancaq bir ölkəyə gələn turistlərin sayına siyasi sabitlik, təbii cazibədarlıqlar, mədəni irs və iqtisadi şərait kimi müxtəlif amillər təsir edir. Məsələn, Suriya və Əfqanıstan kimi siyasi qeyri-sabitliyi olan ölkələr təhlükəsizlik baxımından turist axınında azalma ilə üzləşib. Digər tərəfdən, Yeni Zelandiya və İslandiya kimi təbii görməli yerləri olan ölkələr öz mənzərəli gözəlliklərinə görə turist axınında artım müşahidə edilə bilər. Bundan əlavə, dayanıqlı turizmin yüksəlişi və texnologiyanın səyahət davranışına təsiri kimi turist axınında yaranan tendensiyalar turizm sektorunu formalaşdırır.

Ümumdünya Turizm Təşkilatının (UNWTO) 2022-ci il üçün turizm məlumatlarına diqqət yetirsək görə bilərik ki, 2022-ci ildə turizm 2019-cu illə müqayisədə 34% faiz geriləyib. Buna səbəb dünyada baş verən, sosial, ictimai, hərbi, siyasi və COVID19 pandemiyası, daha sonra bu pandemiyanın mutasiyaya uğramış xəstəlikləri geriləmələrinin ən əsas hissəsidir. Ümumdünya üzrə 2022-ci ildə 963 milyon insan səyahət edib və xərclərin ümumi məbləği 1 trilyon 12 milyard dollara çatıb. Adambaşına düşən orta xərc 1051 dollar olub. Qeyd etmək olar ki, ən çox səyahət edilən ölkələr müvafiq olaraq Fransa, İspaniya, ABŞ və Türkiyə olub. Bundan başqa, 2022-ci ildə Türkiyəni 50 milyon 450 min turist ziyarət edib. Turistlərin 67 faizi Avropa, 16 faizi Amerika, 10 faizi Asiya, 7 faizi Yaxın Şərq və 5 faizi Afrikaya üstünlük verib [10, 16]

Qloballaşma dünyanın mədəni, iqtisadi, siyasi və dini inteqrasiya və birləşmə prosesidir. Müasir dünya iqtisadiyyatının digər sahələrində olduğu kimi, turizm biznesində də dövlətlərin və social təşkilatların iqtisadi, siyasi, mədəni və digər sahələrdə əməkdaşlığını əks etdirən qloballaşma tendensiyası yaranmışdır [7].

Bu gün turizm xidmətləri təklif edən ölkələr dünyanın müxtəlif bölgələrində yer alır və dünyanın 150-200-yə yaxın ölkəsi hər biri müxtəlif xüsusiyyətlərinə təklif etdiyi xidmətləri ilə fərqlənir. Turizmin səmərəli inkişafına beynəlxalq bazarın müxtəlif segmentlərinin və maliyyə gəlirlərinin formalaşdırılması kömək edir. İstirahət sənayesi dünya iqtisadiyyatının aparıcı sahəsinə çevrilir. Aşağıda müxtəlif turizm xidməti təkliflərinə sahib olan bir neçə ölkə göstərilmişdir:

1. **Fransa:** Paris şəhəri dünyanın ən çox turist cəlb edən şəhərlərindən biridir. Fransa, romantik məkanları, muzeyləri və məşhur mətbəxi ilə tanınır.
2. **İspaniya:** İspaniya, qədim tarixi və müasir mədəniyyəti ilə tanınan bir ölkədir. Barselona və Madrid kimi şəhərləri, çimərlikləri və əyləncə məkanları ilə tanınır.
3. **İtaliya:** İtaliya, incəsənət və memarlıq əsərləri, bənzərsiz məkanlar və mükəmməl mətbəxi ilə tanınan bir turistik məkan olaraq bilinir. Roma, Venesiya və Firenza kimi şəhərləri çox sayda turisti cəlb edir.
4. **Türkiyə:** Türkiyə, dini məkanları, tarixi abidələri və müasir şəhərləri ilə turistlər üçün bir çox imkanlar təklif edir. İstanbul, Kapadokya və Antalya turistlər arasında məşhur yerlərdən biridir.
5. **Yunanıstan:** Yunanıstan, antik tarixi abidələri, gözəl adaları və çimərlikləri, zeytun bağları ilə məşhurdur. Atina, Mykonos və Santorini kimi məkanlar turistlərin marağına səbəb olur.
6. **Böyük Britaniya:** London, bu ölkə ərazisində turistlər üçün ən çox məşhur olan şəhərdir. Tarixi yerlər, muzeylər və teatr məkanları turistlər üçün cəzbedici olur.
7. **Çin:** Qədim tarixi və möhtəşəm mədəniyyəti ilə tanınır. Şənjen, Pekin və Şanxay kimi böyük şəhərləri, Çin səddi və digər möhtəşəm tarixi abidələri ən çox cəzbedici turistik obyektlər arasındadır.
8. **BƏƏ:** Dubay, müasir dünyanın ən böyük göydələnləri, alış-veriş mərkəzləri və lüks otelləri ilə tanınır.

Qeyd edək ki, turizm sahəsində qloballaşma prosesinin səciyyəvi xüsusiyyəti şirkətlərin işinin təkmilləşdirilməsinə, müştərilərə xidmətin yaxşılaşdırılmasına, və ən yeni marketing metodlarından, İKT-dən məharətlə istifadə, səmərəliliyin artırılmasının tətbiq edilməsidir. Qloballaşma prosesləri rəqabət mübarizəsinin artan sürətlə kəskinləşməsi, turizm şirkətlərinin satın almalarının artımı və nəhayət birləşməsi ilə müşayiət olunur.

Qeyd etdiyimiz kimi, beynəlxalq turizm, ölkələr arasında turistlərin səyahətlərini təşkil edən və ölkələrin turizm sektorlarının inkişafına təkan verən bir elementdir. İndi isə beynəlxalq turizmi regional təhlil əsasında, yəni, turizm statistikalarının və məlumatlarının bölüşülərək bölgələr arasında müqayisə edilməsini və regionun turizm potensialını və inkişaf imkanlarını tədqiq edək. İstifadə olunan məlumatlar, turist gəlirləri, turist sayı, turistlərin gəlmə istiqamətləri, turizm infrastrukturunun və xidmətlərin keyfiyyəti, turizmle bağlı iş yerləri və digər göstəricilər ola bilər.

Beynəlxalq turizm baxımından regionlar arasında fərqliliklər ola bilər və bu fərqliliklər müxtəlif səbəblərə bağlı ola bilər:

1. **Coğrafi Faktorlar:** Regionun coğrafi məkanı, ətraf mühit, mədəni və təbii atraksionlar, güclük və dəyərlər regionun turizm potensialını təyin edə bilər. Sahil xətləri, dağlar, meşələr, milli parklar, flora və fauna unikal mədəni məkanlar turistləri cəlb edə bilər.

2. **İqtisadi Faktorlar:** Regionun iqtisadi inkişafı, gəlir səviyyəsi, iş fəaliyyətinin diversifikasiyası, turizm infrastrukturunun inkişafı, yatırımların dərəcəsi və turizm sektorunun təmsilçiləri ilə əlaqəli olaraq turizmə olan marağı təyin edə bilər. İqtisadi inkişaf, əmək haqqı səviyyələri və istehlak gücü turistlərin səyahət xərclərini təyin edə bilər.

3. **Sosial və Mədəni Faktorlar:** Regionun mədəni və sosial varlığı, turistlər üçün mədəni tədbirlər, turistik məkanlar, muzeylər, festival və tədbirlər təklif etməsi turistlərin marağını cəlb edə bilər. Mədəni miras, mədəni turizm, əhalinin misafirperlik mədəniyyəti və sosial tədbirlər turizmə təkan verə bilər.

4. **Səyahət və ondan istifadə imkanları:** Regionun səyahət və viza siyasəti, hava limanlarının və sərnişin nəqliyyatının keyfiyyəti, otel və qonaq evlərinin mövcudluğu,



turistlər üçün əlverişli və asanlıqla istifadə edilə bilən xidmətlər turist axınını təyin edə bilər.

**5. Təhlükəsizlik və Stabilitet:** Regionun təhlükəsizliyi, sosial və siyasi stabilliyi turistlərin səyahət məsafəsinin seçilməsində önəmli bir faktor ola bilər. Turistlər təhlükəsiz və sülhvericidir regionları seçməyə. Beynəlxalq turizm regional təhlilində, mövcud turizm məlumatları və istatistikaları əsasında müxtəlif regionların turizm performansını və potensialı qiymətləndirilir. Bu təhlil, həm turizm irəliləyişini ölçmək üçün istifadə oluna bilər, həm də turizm inkişafına dair strateji planlamalar və qərarlar üçün yön verici məlumatlar təmin edə bilər.

Regional təhlil, müxtəlif ölçülərə və göstəricilərə əsaslanır. Bəzi əsas göstəricilər aşağıdakıları əhatə edir:

**1. Turistlərin sayı:** Hər regionun qəbul etdiyi turist sayı və bu sayın zamanla dəyişimi ölçülür. Bu, bölgədəki turizm populyarlığını və turist axınını göstərir.

**2. Turist gəlirləri:** Turistlərin xaricdən gələn harcamaları ölçülərək regionun turizm sektorundan əldə etdiyi gəlir hesab edilir. Bu, regionun turizmə olan maddi təsirini göstərir.

**3. Ortalama səyahət xərcləri:** Bir turistin ortalama olaraq hər bir səyahətində xərclədiyi məbləğ hesab olunur. Bu, turistlərin xərclərinin ölçüsüdür və regionun turizm sektorundan əldə edilən gəlirin miqyası olaraq istifadə oluna bilər.

**4. Səyahət məqsədi:** Turistlərin ziyarət etdikləri yerlər və səyahət məqsədləri dəqiqləşdirilir. Bu, regionun turizm potensialını və tərəfdaşlıq imkanlarını anlamağa kömək edir.

**5. Turizm infrastrukturunu:** Regionun turizm infrastrukturunun keyfiyyəti və inkişaf səviyyəsi qiymətləndirilir. Bu, otel və qonaq evlərinin sayı, turistik məkanların və atraksiyonların mövcudluğu, nəqliyyat və kommunikasiya infrastrukturunu kimi faktorları əhatə edir.

**6. Turizm sektoru təşkilatları və təşkilatçılar:** Regionun turizm sektoru təşkilatları, turizm birlikləri və təşkilatçıların fəaliyyəti və əməkdaşlıq səviyyəsi qiymətləndirilir. Bu, regionun turizm inkişafında say göstərən struktur və təşkilatların rolunu göstərir.

Regional təhlil, turizm sektorunun güclü və zəif tərəflərini müəyyənəşdirərək inkişaf imkanlarını və təhlükələri qiymətləndirməyə kömək edir. Bu analiz nəticəsində, regionun turizm inkişafına yönələn siyasət və tədbirlər müəyyənəşdirilə bilər və optimallaşdırılaraq turizm sektorunun sürətli və davamlı inkişafı təmin edilə bilər [2, 3].

Əksər ölkələrdə turizm gəlirləri büdcənin əsas hissəsini təşkil edir. Ümumdünya Turizm Təşkilatının hesablamalarına görə, 2019-cu ildə ABŞ-in beynəlxalq turizm gəliri 2010-cu illə müqayisədə 9,191 milyard ABŞ dollarına qədər artmışdır. Qeyd etmək lazımdır ki, ABŞ ÜDM-i qlobal məhsulların 3,2%-ni, əlaqəli sektorlar nəzərə alınarsa, qlobal ÜDM-in 9,4%-ni və dünya üzrə işləyən əhəlinin 7,6%-ni təşkil edir [4, s. 75].

Beynəlxalq turist axınına təsir edən bir sıra amillər var. Turistlərin təyinat seçiminə təsir edən bu amillər çox vaxt mürəkkəb və bir-biri ilə sıx bağlıdır. Bu amillərə iqtisadi və siyasi sabitlik, təhlükəsizlik, marketing və PR fəaliyyətləri, nəqliyyat və infrastrukturunun inkişafı, viza siyasəti, iqlim və hava şəraiti və mədəni mübadilə proqramları daxil olmaqla beynəlxalq turist axınına təsir edən amillər göstərmək olar.[6]

Beynəlxalq turizmin davamlı iqtisadi inkişafda roluna ölkənin iqtisadi inkişafı, gəlirlərin yaradılması, iş yerlərinin yaradılması və sosial səviyyənin yüksəldilməsi kimi bir çox mühüm amillər daxildir. Bu mövzu çərçivəsində aşağıdakı mövzulardan bəziləri müzakirə olunur:

**1. Gəlir yaratması:** Beynəlxalq turizm, bir ölkəyə dəyərli valyuta gətirən bir sənayə olaraq xidmət edir. Turistlər ölkəyə gəldikdə xarici valyutalarını dəyişdirməklə, turizm məhsulları və xidmətləri almaqla ölkədəki ticarət və maliyyə sektorunda ciddi bir gəlir

yaratma potensialı yaradır. Bu da ölkədəki büdcə daxilində dəyərli valyuta ehtiyatlarının artmasına və iqtisadi stabilliyin sağlanmasına kömək edir.

2. İş yaratması: Beynəlxalq turizm, bir ölkə üçün geniş iş yaratma potensialı da təqdim edir. Turizm sektoru, turistlərə xidmət göstərən otellər, restoranlar, tur şirkətləri, nəqliyyat təşkilatçıları, alış-veriş mərkəzləri və digər bir çox sahələrdə iş sahələri yaradır. Bu, işsizlik səviyyəsinin azalmasına, yerli iş gücünün artmasına və sosial səviyyənin yaxşılaşmasına kömək edir.

3. İnfrastruktur inkişafı: Beynəlxalq turizm, infrastruktur inkişafını da təmin edir. Turistlər ölkəyə gəldikdə, xarici investisiyaların cəlb edilməsi ilə əlaqədar olaraq, otellər, hava limanları, yollar, kanallar və digər infrastruktur layihələri üçün maliyyə təmin edir. Bu, ölkənin infrastrukturunun inkişafına və sürətlənməsinə kömək edir və digər sektorlara da təsir edir.

4. Mədəniyyət və sivilizasiya mübadiləsi: Beynəlxalq turist axını, xalqlararası mədəniyyət mübadiləsinin böyük bir vasitəsi kimi xidmət edir. Turistlər ölkələrə gəldikdə ölkənin mədəniyyətini, tarixini, məkanları və gələncək və adətlərini tanımaq imkanı əldə edirlər. Buna əlavə olaraq, yerli əhalinin fərqli mədəniyyətlərə açılması, dünya görüşünün genişlənməsi və tolerantlığın artması kimi sosial faydalar da əldə edilir.

5. Regional inkişaf: Beynəlxalq turizm, bəzi regionlarda inkişafı təşvik edir. Daha az inkişaf etmiş regionlar turist axını sayəsində iqtisadi inkişafa və sosial səviyyələrin yaxşılaşması üçün şərait yaradır. Bu, bölgələrdə yaşayan insanların yaşam keyfiyyətini və əhəmiyyətini artıraraq, onların daha yaxşı imkanlardan faydalanmasına və yaşam səviyyəsinin artmasına səbəb olur. Bunu bəzi aşağıdakı statistik məlumatlar ilə təsdiq edə bilərik:

- 2023-cü ilin üçüncü rübündə səyahətdən əldə olunan gəlir 3,3 milyard dolardır. Bu miqdar, 2019-cu ilin göstəricisini üstələyərək 1,447,121,966 ABŞ dollarından daha böyük oldu. Bu da 2019-cu ilin eyni rübünün gəlirinin %11,5 artımını göstərir.
- 2022-ci ilin ikinci rübü ilə müqayisədə beynəlxalq səyahətlərdən əldə olunan gəlirlər +260 291 106 (+34,8%) ABŞ dolardır. Bu miqdar, 2022-ci ilin ikinci rübünün gəlirinin %34,8 artımını göstərir.
- Beynəlxalq turizmde 9 ayda gəlirinin %33,3-nün bundan başqa, dünyada bir çox ölkənin gəlirinin böyük hissəsini turizmdən gələn gəlirlər təşkil edir [13,15].

Beynəlxalq turist axınının dayanıqlı iqtisadi inkişafda rolu böyük və çeşidli olur. Bura, gəlir yaratması, iş yaratması, infrastruktur inkişafını təmin etməsi, mədəniyyət və multikultural dəyərlərin mübadiləsinə imkan verəsi və regional inkişafı təşvik etməsi kimi bir çox faydaları özündə cəmləyir. Bu səbəblərə görə, bir çox ölkələr turizmi bir prioritet kimi qəbul edir və turizm sektorunu inkişaf etdirməyə çalışır. Bununla birlikdə davamlı və dayanıqlı bir turizm inkişafı strategiyası tələb olunur, ki bu, təbii resursların qorunması, yerli əhalinin məqsədləri və iqtisadi artım balansın saxlanması, ətraf mühitə və mədəniyyətə hörmətə əsaslanmalıdır [5].

Davamlı və dayanıqlı turizmin inkişafının əhəmiyyəti və onun beynəlxalq turist axınına təsirinə diqqət yetirək. Beynəlxalq təşkilatlar, davamlı turizmi təşviq etmək və onun mənfi təsirlərini azaltmaq üçün ölkələr və təşkilatlar tərəfindən qəbul edilmiş təşəbbüsləri və ən yaxşı təcrübələri araşdırır. Davamlı və dayanıqlı turizmin beynəlxalq turist axınlarına təsiri uzunmüddətli dayanıqlı inkişaf məqsədlərinə uyğun olaraq müsbət ekoloji və sosial-iqtisadi nəticələr verə bilər. Bu cür turizm anlayışı turizm sənayesinin həm bu gün, həm də gələcəkdə cəmiyyətlərə və ətraf mühitə müsbət təsir göstərməsinə kömək edə bilər [8].

Qeyd edək ki, müasir dövrdə çağırışlar və gələcəyə baxış konsepsiyasında global böhranların təsiri, iqlim dəyişikliyi, turizmde həddindən artıq və dəyişən istehlakçı davranışları da daxil olmaqla beynəlxalq turist axınının üzləşdiyi çətinlikləri vurğulayır. O,

beynəlxalq turizmin gələcək perspektivləri, o cümlədən inkişaf etməkdə olan istiqamətlər, bazar dəyişiklikləri və sənayenin formalaşmasında texnologiyanın rolu haqqında məlumat verir [10].

### **Tədqiqatın nəticəsi**

İkinci Dünya Müharibəsindən sonra informasiya-kommunikasiya texnologiyalarının inkişafı və qloballaşma fəaliyyəti, onun geniş tətbiqi ilə ölkələr ixraca əsaslanan artım hipotezini qəbul etməyə başlayıblar. Xüsusilə də xarici valyuta turizm sektoru gəlir təmin edərək ixracata qatqı təmin etdiyi üçün bu çərçivədə ön plana çəkilib. Bu gün turizm sektorunun bir çox makro və mikro aspektlərdə iqtisadiyyata töhfə verdiyi məlumdur. Turistləri cəlb edən bölgələr dünya üzrə homojen şəkildə paylanmayıb. Bəzi ölkələr turist cəlb etmək baxımından böyükdür. Bəzi ölkələrin mənfi cəhətləri olsa da, bəzi ölkələr üstünlüklü hesab olunur. Aralıq dənizinin təbii gözəllikləri və tarixi keçmişi ölkələrini ən tanınmış turizm mərkəzlərinə çevirmişdir. Ancaq son illərdə bu ölkələrdə baş verən siyasi hadisələr ölkələrin beynəlxalq turizm payını azaltmaq üçün müxtəlif hesabatlarda qeyri-sabitlik və terror hadisələri bildirilmişdir. müdafiə olunur. Bu araşdırmada OECD üzvü olan və Aralıq dənizi ölkələri arasında yer alan Fransa, Yunanıstan, İsrail, Fransa, Yunanıstan, İsrail, İtaliya, Sloveniya, İspaniya və Türkiyə üçün turizm və böyümə əlaqələri 1995-2020-ci illər arası məlumatlarla tədqiq edilmişdir.

Bu məqalədə dünya ölkələrində beynəlxalq turist axınının mövcud vəziyyətinin hərtərəfli təhlili verilmişdir. Əsas göstəriciləri, tendensiyaları və turizmə təsir edən amilləri araşdıraraq, bu araşdırma siyasətçilər, turizm sənayesində maraqlı olan tərəflər üçün və tədqiqatçılar üçün mühüm fikirlər təklif edilir. Beynəlxalq turist axınının dinamikası təhlil edilərək, turizmin davamlı və dayanıqlı inkişafı, həmçinin. global əməkdaşlığın və mədəni mübadilənin təşviqi üçün çox vacib məlumatlar təqdim olunmuşdur.

### **Ədəbiyyat**

1. Azərbaycan turizmi. Azərbaycan Respublikasının Dövlət Statistika Komitəsi, Statistika məcmuəsi, Bakı, 2022.
2. Azərbaycan 2030: Sosial-iqtisadi inkişafın milli prioritetləri. Bakı, 2021.
3. Azərbaycan Respublikasında ixtisaslaşmış turizm sənayesinin inkişafına dair Strateji Yol Xəritəsi, Bakı, 2016.
4. Əlirzayev Ə.Q “Turizmin iqtisadiyyatı və idarə olunması”, Bakı “İqtisad Universiteti” nəşriyyatı 2010, 529 səh
5. İsmayılov V.İ, Məmmədov M.Z, “Beynəlxalq turizmin coğrafiyası” Bakı 2021, SkyE, 264 səh
6. İsmayılov V.İ. Turizmin iqtisadiyyatı. Bakı: “İndiqo” Nəşriyyatı, 2018.- 315 səh.
7. Qafarov N.C. Turizmin iqtisadiyyatı. Ali məktəblər üçün dərslik. Düzəliş və əlavələr edilməklə II nəşr. Bakı-2019, “Kooperasiya” nəşriyyatı, 584 səh.
8. Richard W.Butler, David A. Harrison “Turizm və davamlı inkişaf: Üçüncü Dünyada yeni turizm”
9. “Turizm və qonaqpərvərlik tədqiqatları” beynəlxalq jurnal İl 6, Say 4, 2017 ISSN 2409-6032
10. UNWTO Global and regional tourism performance <https://www.unwto.org/tourism-data/global-and-regional-tourism-performance>
11. [www.president.az/articles/50474](http://www.president.az/articles/50474)
12. [www.stat.gov.az/source/tourism](http://www.stat.gov.az/source/tourism)
13. [www.azculture.az](http://www.azculture.az)
14. [www.trade.gov/country-commercial-guides/azerbaijan-travel-and-tourism](http://www.trade.gov/country-commercial-guides/azerbaijan-travel-and-tourism)
15. [www.https://tourism.gov.az](https://tourism.gov.az)
16. [www.unwto.org/tourism-statistics](http://www.unwto.org/tourism-statistics)

Aytakin Mammadova  
Inam Shirali

## THE ROLE OF INTERNATIONAL TOURIST FLOW IN SUSTAINABLE ECONOMIC DEVELOPMENT

### *Summary*

*The article presents an analysis of the current situation of the international tourist flow in the countries of the world. It is noted that as a result of the rapid development of transportation and globalization, international tourism has become an important driver of economic growth and cultural exchange. By examining key indicators and trends, this study aims to provide insights into the patterns and factors influencing international tourist flows, enabling policymakers and stakeholders to make informed decisions. The analysis is based on data available up to 2022 and provides a comprehensive overview of the global tourism landscape.*

**The purpose** – The objective of the study is to investigate the impact of international tourist flow on economic development and what causes this impact, to investigate the development potential and sustainability of the tourism sector, to determine the impact of effective policies and strategies for the development of the tourism sector, and to determine how they should be applied. The results of this study can be used in formulating the right strategy and policy aimed at the development of the tourism sector and ensuring the sustainability of the tourism sector.

**Methodology** – Economic statistical and comparative analysis methods were used in the methodology-research work, and a combination of quantitative and qualitative methods was used to analyze the current situation of the international tourist flow.

**The results of the study** – This article provides a comprehensive analysis of the current state of international tourist flow in the countries of the world. By examining key indicators, trends and factors influencing tourism, this study offers important insights for policy makers, tourism industry stakeholders and researchers. By analyzing the dynamics of the international tourist flow, sustainable and sustainable development of tourism, as well. Very important information was presented for the promotion of global cooperation and cultural exchange.

**Keywords:** *international tourism, tourist flow, tourist arrival, sustainability, destination competitiveness, sustainable tourism*

Айтакин Мамедова  
Инам Ширали

## РОЛЬ МЕЖДУНАРОДНОГО ТУРИСТИЧЕСКОГО ПОТОКА В УСТОЙЧИВОМ ЭКОНОМИЧЕСКОМ РАЗВИТИИ

### *Резюме*

*В статье представлен анализ современной ситуации международного туристического потока в странах мира. Отмечается, что в результате стремительного развития транспорта и глобализации международный туризм стал важным драйвером экономического роста и культурного обмена. Путем изучения ключевых показателей и тенденций данное исследование призвано дать представление о закономерностях и факторах, влияющих на международные туристические потоки, что позволит политикам и заинтересованным сторонам принимать обоснованные решения. Анализ основан на данных, доступных до 2022 года, и дает всесторонний обзор мирового туристического ландшафта.*

**Цель** – изучить влияние международного туристического потока на экономическое развитие и причины этого воздействия, изучить потенциал развития и устойчивости туристического сектора, определить влияние эффективной политики и стратегии развития

туризма. секторе и определить, как их следует применять. Результаты данного исследования могут быть использованы при формулировании правильной стратегии и политики, направленной на развитие туристического сектора и обеспечение устойчивости туристического сектора.

**Методология** – исследовательской работе использовались методы экономико-статистического и сравнительного анализа, а для анализа текущей ситуации международного туристического потока использовано сочетание количественных и качественных методов.

**Результаты исследования** – в статье представлен комплексный анализ современного состояния международного туристического потока в странах мира. Изучая ключевые показатели, тенденции и факторы, влияющие на туризм, это исследование предлагает важную информацию для политиков, заинтересованных сторон туристической индустрии и исследователей. Анализируя динамику международного туристического потока, можно также добиться устойчивого и устойчивого развития туризма. Была представлена очень важная информация для содействия глобальному сотрудничеству и культурному обмену.

**Ключевые слова:** *международный туризм, туристический поток, туристическое прибытие, устойчивость, конкурентоспособность дестинации, устойчивый туризм*

UOT 336.201

**Nəzrin Kərimova**

*Azərbaycan Əmək və Sosial Münasibətlər Akademiyası, Azərbaycan  
magistrant  
nazrinkerimova98@gmail.com*

**Elmi rəhbər: Vüsalə Babayeva**

*Azərbaycan Əmək və Sosial Münasibətlər Akademiyası, Azərbaycan  
i.ü.f.d.  
vusalababayeva2212@gmail.com  
ORCID: 0009-0006-3144-8686*

## GƏLİR VERGİ SİSTEMİNİN TƏŞKİLİNİN NƏZƏRİ ƏSASLARI

### *Xülasə*

*Məqalədə Azərbaycan Respublikasında səmərəli gəlir vergi təşkilinin nəzəri məsələlərinə baxılmışdır. Cəmiyyətin iqtisadi inkişafında gəlir vergi sisteminin səmərəli təşkili çox böyük əhəmiyyətə malikdir. Xüsusilə də fiziki şəxslərin gəlir vergisi dövlət vergi mükəlləfiyyətləri içərisində ağırlıq təşkil edir. Məhz bu baxımdan da mütəmadi olaraq gəlir vergisi sistemində innovativ inkişaf nəzarətdə saxlanılmalıdır.*

*Bu istiqamətdə məqalədə vergi ödəyicisinin elektron hesablaşmaları, maliyyə (mühasibat) məlumatları və xüsusi proqram təminatı vasitəsilə vergi yoxlamalarının aparılması kimi iqtisadi məsələlər araşdırılmışdır, ölkədə səmərəli gəlir vergi təşkilinin nəzəri məsələlərinə baxılmışdır. Eyni zamanda ölkəmizdə vergi sisteminin formalaşmasında dövlət əhəmiyyəti kimi iqtisadi məsələlər təhlil edilmişdir. Müasir iqtisadi şəraitdə bazar islahatlarının həyata keçirilməsində səmərəli vergi tutma sistemi yaradılmasının zəruriliyi qeyd olunmuşdur.*

***Məqsəd** – Azərbaycanda sahibkarlıq fəaliyyəti ilə məşğul olan müəssisələrdə gəlir vergisi sisteminin müasir vəziyyətinin öyrənilməsi və təkmilləşdirilməsi yollarının öyrənilməsindən ibarətdir.*

***Metodologiya** – tədqiqat işində istisadi, statistik və müqayisəli təhlil metodlarından istifadə edilmişdir.*

***Tədqiqatın nəticələri** – ölkədə sahibkarlıq fəaliyyəti ilə məşğul olan müəssisələrdə gəlir vergi sisteminin təkmilləşdirilməsi və səmərəliliyinin yüksəldilməsinə dair təkliflər verilmişdir.*

***Açar sözlər:** gəlir vergisi, vergi sistemi, nəzəri əsaslar, iqtisadi inkişaf, sahibkarlıq fəaliyyəti, müəssisələr, islahatlar*

### **Giriş**

Azərbaycan Respublikasında səmərəli vergi sisteminin formalaşması dövlət əhəmiyyətli əsas iqtisadi məsələlərdən biridir. İqtisadiyyatda bazar islahatlarının həyata keçirilməsi səmərəli vergi tutma sistemi yaratmadan qeyri mümkündür. Məlumdur ki, müasir dövrdə bütün dünyada, o cümlədən Azərbaycanda vergilər hesabına dövlət büdcəsi formalaşdırılır. Deyilən fikrə bir də onun əlavə edilməsi yerinə düşərdi ki, sosial yönümlü bazar iqtisadiyyatı ölkələrində vergi sistemi iqtisadiyyatın tənzimlənməsində, büdcə gəlirlərinin formalaşmasında, qiymət artımının nizamlanmasında, infilyasiyanın yüksəlməsinin qarşısının alınmasında həyata keçirilən tədbirlərdə mühüm yer tutur.

Belə bir zəmində qeyd etmək lazımdır ki, maliyyə-iqtisadi sisteminin müasir vəziyyətində vergi gəlirlərinin toplanılmasının xüsusi aktualıq qazanmaqdadır. Ümumiyyətlə, vergi daxil olmalarının müasir səviyyəsinin qiymətləndirilməsi və ölkə büdcəsinə vergi daxil olmalarının artırılması öz növbəsində xüsusi əhəmiyyət kəsb edir. Bu isə vergi potensialının dəqiq hesablanılmasını zəruri edir.

Göründüyü kimi, vergi istehsal münasibətlərinin spesifik forması kimi ictimai istehsalın əsas amillərinə təsir göstərir. Mərkəzləşdirilmiş qaydada pul fondunun toplanılması zamanı dövlət, təsərrüfat subyektləri və əhali arasında formalaşan münasibətlər vergi münasibətləri adlanır.

Azərbaycan Respublikasında vergi sistemini aşağıdakı kimi təsnifləşdirmək olar:

- dövlət vergisi;
- Muxtar Respublikanın vergisi;
- yerli vergilər.

Dövlət vergisinin bütün Azərbaycan ərazisində yığılımı həyata keçirilir. Naxçıvan Muxtar Respublikasının vergiləri Naxçıvan Respublikasının qanunları ilə təsbit olunur və Muxtar Respublika ərazisində yığılımı reallaşdırılır.

Yerli vergilər bələdiyyələr tərəfindən təsbit olunur və bələdiyyələrin ərazilərində yığılımı təşkil olunur. Vergi məbləğlərinin aşağıdakı formada yığılımı təşkil olunur:

1) vergilərdən birbaşa mənbədən toplanılması nəzərdə tutulur (mənfəət və ya gəlir əldə etməzdən öncə yığılımı təşkil olunur);

2) Bəyannamələr əsasında ( vergilər mənfəət əldə edildikdən sonra toplanılır).

Azərbaycan Respublikasının Vergi Məcəlləsinə əsasən dövlət vergiləri (Azərbaycan Respublikasının bütün ərazisində ödənilməli olan vergilər nəzərdə tutulur) dedikdə aşağıdakı vergi növləri nəzərdə tutulur:

1. fiziki şəxslərin gəlir vergisi;
2. hüquqi şəxslərin mənfəət vergisi (bələdiyyə mülkiyyətində olan müəssisə və təşkilatlardan başqa);
3. əlavə dəyər vergisi;
4. aksizlər;
5. hüquqi şəxslərin əmlak vergisi;
6. hüquqi şəxslərin torpaq vergisi;
7. yol vergisi;
8. mədən vergisi;
9. sadələşdirilmiş vergi .

Naxçıvan Muxtar Respublikasına Muxtar Respublika ərazisində yığılan dövlət vergiləri aid edilir.

Yerli vergi növləri aşağıdakılardır:

- fiziki şəxslərdən tutulan torpaq vergisi;
- fiziki şəxslərin əmlakından tutulan vergi;
- yerli təyinatlı tikinti işləri üçün nəzərdə tutulmuş mədən vergisi;
- bələdiyyənin ərazisində yerləşmiş müəssisələrdən alınan mənfəət vergisi.

### **Müasir iqtisadi şəraitdə gəlir vergi sistemi**

Qeyd etmək lazımdır ki, gəlir vergi sistemini strukturuna görə aşağıdakı qrupa bölmək olar:

- Birinci qrupa ABŞ, Danimarka, Finlandiya, İsveç, Lüksemburq kimi ölkələr daxildir. Vətəndaşların və korporasiyalardan alınan gəlir vergisi ümumi vergi daxil olmalarında üstünlük təşkil edir;

- İkinci qrupa daxil olan ölkələrdə əsasən sosial ödənişlər üstünlük təşkil edir. Bu qrupa Avstriya, Almaniya, Niderland, Fransaya kimi ölkələri aid etmək olar.

- Üçüncü qrupa daxil olan ölkələrdə üstünlük əmtəə və xidmətlərdən alınan dolayısı vergilər təşkil edir. Həmin qrupa Yunanıstan, Portuqaliya, İslandiya kimi ölkələr daxildir.

- Dördüncü qrupa daxil olan ölkələrdə vergi ödənişlərinin hər hansı bir forması üstünlük təşkil etmir. Bu qrupa Belçika, İrlandiya, İtaliya, İspaniya, Norveç, Böyük Britaniya, İsveçrə kimi ölkələr daxildir.

Azərbaycan Respublikasında fiziki şəxslərin gəlir vergisi, əlavə dəyər vergisi, xarici iqtisadi fəaliyyətlə bağlı vergilər bütünlükdə dövlət vergi mükəlləfiyyətləri içərisində ağırlıq təşkil edir. Müvafiq olaraq Azərbaycan Respublikasını vergi daxil olmalarının strukturuna görə birinci qrupa daxil olan ölkələr qrupuna aid etmək olar. Digər tərəfdən qeyd etmək lazımdır ki, 2021-ci ildə dövlət büdcəsinə vergi daxilolmaları üzrə 8.529,2 mln. manat vəsait daxil olub. Daxilolmaların həcmi proqnoza nisbətən 17,6 faiz, əvvəlki illə müqayisədə 15,5 faiz çox olub. Cəmi vergi daxilolmalarının cəmi büdcə gəlirlərində payı 2021-ci ildə 32,3 faiz təşkil edib. Bu göstərici 2020-ci ilin müvafiq göstəricisindən (29,9 faiz) 2,4 faiz çoxdur. Bu isə öz növbəsində son illərdə Azərbaycanda vergi sisteminin təkmilləşdirilməsi və müasirləşdirilməsi ilə əlaqədar xeyli işlər görülməsi ilə əlaqələndirilə bilər. Həyata keçirilən tədbirlər içərisində ilk diqqəti cəlb edən vergi ilk tədbir vergi menementi ilə əlaqədar müəyyən işlərin görülməsidir. Vergi menecmentinin Avropa standartlarının çatdırılması istiqamətində ciddi işlər görülmüşdür. Vergi orqanları və vergi ödəyiciləri arasında elektron əlaqələrin qurulması üçün müasir texnologiyalardan istifadə edilir.

Nəticədə Azərbaycan Respublikasında vergi sisteminin müasirləşdirilməsi, inzibati idarəetmə sisteminin keyfiyyətinin yüksəldilməsi son illərdə dövlət büdcəsinə vergilərdən vəsait daxil olmalarının səviyyəsinin yüksəlməsinə səbəb oldu. Burada əsas məqsəd iqtisadi sistemin tələblərinə cavab verən vergi inzibati sisteminin yaradılmasıdır. Azərbaycanda gəlir vergi sisteminin təkmilləşdirilməsi məsələsinə A.F.Musayevin [1, s. 237-240] çox saylı əsərləri həsr olunmuşdur.

Lakin yenədə nəzərə almaq lazımdır ki, müasir gəlir vergi sistemi modernləşdirmə tələb edir. Nanatexnologiyalarının tətbiqi vergi inzibatçılığının yeni mərhələyə qədəm qoymasına səbəb olmuşdur. Hər şeydən öncə vergi ödəyiciləri, vətəndaşlar və digər şəxslər subyektiv münasibətdən, neqativ hallardan tamamilə azad olur. Vergi orqanları ilə vergi ödəyiciləri arasında qarşılıqlı inam və işgüzar münasibətlər yaranır. Burada diqqəti cəlb edən məsələ elektron vergi inzibatçılığın respublika ərazisində bərqərar olmasıdır. Bu xüsusda e-auditlə bağlı məsələlər diqqəti cəlb edir.

### **Gəlir vergisi sistemində innovativ inkişaf**

Öncə qeyd etmək lazımdır ki, elektron audit vergi ödəyicisinin elektron formatda saxlanılan maliyyə (mühasibat) məlumatlarına xüsusi proqram təminatı vasitəsilə birbaşa və ya məsafədən çıxış imkanı yaradılmaqla aparılan vergi yoxlamasıdır [2, s. 27-40].

İnformasiya texnologiyaları dövründə e-auditin nəzarətedirici orqanlar tərəfindən tətbiqi qunauyğun prosesdir. Vergi orqanları ilə vergi ödəyiciləri arasında vergi hesabatlarının təqdim olunmasından əvvəl və sonra informasiya əlaqəsi onların qarşılıqlı maraqlarına xidmət edir. Vergilərlə bağlı mübahisələrin yaranmasının qarşısının alınması və tez həll edilməsinə xidmət edir. Bütünlükdə vergi yoxlamaları tez bir zamanda həyata keçirilir. Bu isə öz növbəsində vergi ödəyicilərinin və vergi alanlarının ümumi məqsədidir.

Göründüyü kimi müasir dövrdə elektron vergi inzibatçılığı elə təşkil edilmişdir ki, vergi ödəyicilərinin bütün əməliyyatlarına, vergi ilə əlaqədar öhdəlikləriə real vaxt rejimində nəzarət etmək mümkündür. Müvafiq olaraq vergidən yayınma hallarını vaxtında



aşkar etmək mümkündür, dövlət büdcəsinə ödəmələrin təmin olunmasına şərait yarır.

Daha sonra qeyd etmək lazımdır ki, Azərbaycanda elektron audit-twinning in tətbiqinə 2011-ci ildən başlanılmışdır. Bu işdə Azərbaycan Vergilər Nazirliyinin məsləhətçisi Niderland Vergi Administrasiyasıdır. Layihənin dəyəri 1 milyon avro dəyərindədir, Avropa Komissiyası tərəfindən maliyyələşdirilir. Twinning Avropa İttifaqına üzv dövlətlərin institusional inkişaf və texniki əməkdaşlıq sahəsində əməkdaşlıq formasıdır. Twinning sözü ingilis sözü əkz mənasını daşıyır. Bərabər hüquqlu əməkdaşlığın təsvir edilməsi üçün istifadə edilir. Bir qədər kənara çıxaraq qeyd edilməsi yerinə düşərdi ki, Avropa Komissiyası tərəfindən twinningin reallaşdırılmasına 1998-ci ildən başlanılmışdır. Həmin layihə çərçivəsində problemlərin müştərək həllinə çalışılır. Twinning layihəsinə 6 komponent daxildir:

- elektron auditin aparılması üçün hüquqi bazanın hazırlanması;
- proqram təminatının seçilməsi;
- elektron audit üçün məlumatlar bazasının yaradılması;
- metodologiyanın hazırlanması və e-auditorlar üçün treniqlərin keçirilməsi;
- elektron mühasibat praktikasının tətbiqinin inkişaf etdirilməsi;

Daha sonra Azərbaycanda 2020-ci ildə başlamış yeni Tvinning layihəsinin icrası ilə bağlı bəzi faktlar diqqəti cəlb edir. Həmin layihə 2020-ci ilin iyun ayından başlanılmış və 3 komponentdən ibarət olan layihə 22 ay davam etməklə tam icra edilmişdir [3, s. 37-43]. Sözü gedən Tvinning layihəsi ilə əlaqədar bir qədər ətraflı mühakimə yürüdək.

Vergilər Nazirliyi nəzarət sisteminin əsasını təşkil edən audit yoxlamalarının keyfiyyətinin artırılması və vergidən yayınma risklərinin azaldılması məqsədilə Avropa İttifaqının yardım aləti olan Tvinning proqramı çərçivəsində elektron audit sisteminin tətbiq edilməsi layihəsi üzrə prosesə başlanılmışdır. Belə ki, Avropa İttifaqlarının ekspertlərinin ölkəmizə səfərləri çərçivəsində artıq elektron audit sisteminin tətbiqinə dair Tvinning Fişinin (layihə təfsiri sənədi) son layihəsi hazırlanmışdır. Layihənin icrasına 2010-cu ilin sonlarında başlanılmışdır.

Hesab edirik ki, layihənin həyata keçirilməsi ilə vergi xidmətinin olduqca mühüm bir texniki yardım alması mümkündür. Bütün bunlar son nəticədə ölkəmizdə elektron audit sisteminin tətbiqinin sürətləndirilməsinə xidmət edir. Azərbaycanda elektron auditin tətbiqi ilə əlaqədar hazırda bir çox inkişaf etmiş ölkələrin e-audit sahəsində təcrübəsi öyrənilir və bu sistemin tətbiqi üçün fəaliyyət planı hazırlanır [4, s. 7-11].

Elektron auditin tətbiqi üçün müvafiq hüquqi bazanın yaradılması məqsədi ilə 2013-cü il yanvarın 1-də Vergilər Məcəlləsinə e-audit proseslərinin hüquqi əsaslarını tənzimləyən 13 yeni maddə daxil edilib [7, s. 54-60].

Göründüyü kimi, son illərdə, daha doğrusu XXI əsrin ilk on illiklərindən başlayaraq Azərbaycan Respublikasının vergi sisteminə müasirləşmə və modernləşmə istiqamətində nəzərəcarpacaq irəliləyişlər əldə edilmişdir.

Lakin yuxarıda deyilənləri ümumiləşdirərək belə bir qənaətə gəlmək mümkündür ki, Azərbaycanda vergi sisteminin təkmilləşdirilməsi evolusiya yolu ilə həyata keçirilməlidir. Bunun üçün isə bir sıra məsələlərin həll edilməsi tələb olunur:

- Sabit, anlaşılan, rəşional vergi sisteminin yaradılması istiqamətində işlər davam etdirilməsi;
- Vergi mexanizmləri rəşional fəaliyyət göstərməli
- Vergi güzəştləri və sənksiyalar optimallaşdırılmalı;
- Vergilərin həcmi müəyyənləşdirilərkən yerli sosial-iqtisadi şəraitin nəzərə alınmalı;
- Müəşsisələrin vergi borcları və digər daxil olmalar haqqında qanunun işlənilib hazırlanmalı;
- Vergilərin yığılmasında Vergilər Nazirliyinin rolunun artırılmalı;

- Ümumi vergi yükünün azaldılmalı.

Müvafiq olaraq vergi orqanlarının fəaliyyətinə daimi nəzarəti həyata keçirmək üçün audit, o cümlədən daxili audit sistemi gücləndirilməlidir. Nəticədə vergi sisteminin, vergi orqanlarının fəaliyyətinin səmərəliliyi xeyli yüksəlmiş olar [5, s. 13-34].

### **Nəticə**

Müasir dövrdə gəlir vergi sisteminin təkmilləşdirilməsi üçün iki əsas yanaşma diqqəti cəlb edir. Bunlardan birincisi resurs yanşmasıdır ki, bu yanaşmada sosial iqtisadi nəticələrin sərf edilən resurslara nisbətində əsasən müəyyənləşdirilir. İkinci yanaşma məqsədli yanaşma hesab edilir ki, bu yanaşma təsbit edilən hansı vergi prosedurlarının yerinə yetirilməsi müəyyən edilir [6, s 3]. Hesab edirik ki, Azərbaycan Respublikasında gəlir vergi sisteminin səmərəliliyinin yüksəldilməsində birinci yanaşmanın müddəalarından istifadə edilməsi daha məqsədəuyğun olardı.

Ümumiyyətlə, gəlir vergi sisteminin səmərəli qurulması milli iqtisadiyyatın inkişafına əhəmiyyətli təsir edir. Gəlir vergi sisteminin səmərəliliyinin yüksəldilməsi imkanları ilə birsıra vəzifələrin həll edilməsi arasında ciddi əlaqə vardır: Bunlar aşağıdakılardır:

- Gəlir vergi sisteminin vahidliyinin bərqərar olması;
- Gəlir vergisinin bütünelementlərinin əlaqəsinin vahid mexanizminin təşkili;
- Dövlətin və sahibkarlığın maraqlarının qorunması;
- hüquqpozmalara görə məsuliyyət sistemi mexanizminin təkmilləşdirilməsi.

Daha sonra nəzərə almaq lazımdır ki, Vergidən meydana gələn itirilmiş iqtisadi səmərə dövlət gəlirlərinin artdığı halda vergi ödəyicilərinin iqtisadi rifahının aşağı düşməsi deməkdir. Vergi qanunlarına əməl edilməsi itirilmiş iqtisadi səmərənin növlərindən biri hesab olunur. Vergi sisteminin inzibati yükü isə onun meydana gətirdiyi qeyri-səmərəliliyin bir hissəsidir.

### **Ədəbiyyat**

1. Məmmədov F.Ə., Musayev A.F., Sadıqov M.M., Kəlbəyev Y.A., Rzayev Z.H., Vergilər və vergitutma (dərslük), Bakı 2010, s. 4.
2. Мусаев, А.Ф., Формирование налоговой системы как основного инструмента модели экономического развития Азербайджана [Текст] /Мусаев Акиф Фархад оглы / Налоговые новости Азербайджана.-Баку.- № 9.-2011 г.-С.43-52
3. Мусаев, А.Ф. Особенности налоговой политики при стимулировании инновационной деятельности [Текст] // Мусаев Акиф Фархад оглы / Налоговые новости Азербайджана.-Баку.- № 1.-2012 г.- С.61-70
4. Ермоленко А. А., Зейналлы Т. Э. Оглы Совершенствование налоговой системы Республики Азербайджан в современных условиях // Вісник економіки транспорту і промисловості. 2014. №45., с. 245-247
5. Алиева Р.О. Модернизация налоговой службы Азербайджанской Республики//ЭВД. 2018. №2 (52). URL: <https://cyberleninka.ru/article/n/modernizatsiya-nalogovoy-sluzhby-azerbaydzhanskoj-respubliki> (дата обращения: 27.09.2022).
6. Номика и Калинина О.В. Оценка эффективности российской налоговой системы//Финансы и кредит. 2011. №11 (443). URL: <https://cyberleninka.ru/article/n/otsenka-effektivnosti-rossiyskoj-nalogovoy-sistemy> (дата обращения: 27.09.2022).
7. [http://anl.az/down/meqale/xalqqazeti/xalqqazeti\\_dekabr2009/100097](http://anl.az/down/meqale/xalqqazeti/xalqqazeti_dekabr2009/100097)
8. <http://www.ictnews>

**Nazrin Karimova**  
**Scientific supervisor: Vusala Babaeva**

## **THEORETICAL FOUNDATIONS OF THE ORGANIZATION OF THE INCOME TAX SYSTEM**

### **Summary**

*Theoretical issues of the effective organization of income tax in the Republic of Azerbaijan are considered in the article. The effective organization of the income tax system is very important for the economic development of society. In particular, the income tax of individuals is a burden for state taxpayers. It is from this point of view that it is necessary to regularly monitor the innovative development of the income tax system.*

*In this direction, the article deals with such economic issues as conducting tax audits by means of electronic calculations of the taxpayer, financial (accounting) data and special software, as well as theoretical issues of the effective organization of income tax in the country. At the same time, such economic issues as the state's importance in the formation of the tax system in our country were analyzed. In modern economic conditions, the necessity of creating an effective system of tax collection during the implementation of market reforms is noted.*

**Purpose** – Engaged in entrepreneurial activity in Azerbaijan from studying the modern state of the income tax system in enterprises and studying ways to improve it consists of.

**Methodology** – economic, statistical and comparative analysis methods were used in the research work.

**The results of the study** – with the activity of the entrepreneur in the country. Busy which is income tax system in enterprises on improvement and efficiency improvement suggestions have been made.

**Keywords:** *income tax, tax system, theoretical foundations, economic development, entrepreneurial activity, enterprises, reforms*

**Назрин Каримова**  
**Научный руководитель: Вусала Бабаева**

## **ТЕОРЕТИЧЕСКИЕ ОСНОВЫ ОРГАНИЗАЦИИ СИСТЕМЫ ПОДОХОДНОГО НАЛОГА**

### **Резюме**

*В статье рассмотрены теоретические вопросы эффективной организации подоходного налога в Азербайджанской Республике. Эффективная организация системы подоходного налога очень важна для экономического развития общества. В частности, подоходный налог физических лиц является бременем для государственных налогоплательщиков. Именно с этой точки зрения необходимо регулярно отслеживать инновационное развитие системы подоходного налога.*

*В этом направлении в статье рассматриваются такие экономические вопросы, как проведение налоговых проверок посредством электронных расчетов налогоплательщика, финансовых (бухгалтерских) данных и специального программного обеспечения, а также теоретические вопросы эффективной организации подоходного налога в стране. При этом были проанализированы такие экономические вопросы, как государственное значение в формировании налоговой системы в нашей стране. В современных экономических условиях отмечена необходимость создания эффективной системы сбора налогов при реализации рыночных реформ.*

**Цель** – Занимается предпринимательской деятельностью в Азербайджане из изучения современного состояния системы подоходного налога на предприятиях и изучения путей ее совершенствования.

**Методология** – в исследовательской работе использовались методы экономического, статистического и сравнительного анализа.

**Результаты исследования** – деятельность предпринимателя в стране. Внесены предложения по усовершенствованию и повышению эффективности системы подоходного налога на предприятиях.

**Ключевые слова:** налог на прибыль, налоговая система, теоретические основы, экономическое развитие, предпринимательская деятельность, предприятия, реформы

## XARİCİ ÖLKƏLƏRİN VERGİ SİSTEMLƏRİ

### *Xülasə*

*Məqalədə xarici ölkələrin vergi sistemləri, vergi sistemlərindəki boşluqlar, vergi dərəcələri öz əksini tapmışdır. Xarici ölkələrin vergi sistemləri və vergi dərəcələri üzrə geniş icmal aparılmış, Azərbaycan Respublikasının vergi sistemi və vergi dərəcələri ilə müqayisəli təhlil olunmuşdur. Vergi sistemi dünya əhalisinin həyatının hər bir anına təsir göstərir. Nəinki keçmiş dövrdə, müasir dövrdə də vergilər insan həyatının ayrılmaz parçalarından biri olmuşdur. Vergi dərəcələrinin yüksək və ya aşağı olmasından asılı olmayaraq vergilər həm də ölkə əhalisinin, xalqın rifah halının yaxşılaşdırılmasına kömək edir. Bəzi dünya ölkələrində vergi dərəcələrinin yüksək olmasına baxmayaraq əhalinin rifahının yüksək olduğu barədə məlumat məqalədə xüsusi diqqət çəkən məqamlardan biridir. Dünya ölkələrində və respublikamızda müxtəlif vergi sistemlərinin mövcudluğu, vergi dərəcələrindəki fərqlər və tətbiq olunan vergi dərəcələri onların əhalinin rifahına olan təsiri bu məqalə üçün xas xüsusiyyətdir.*

**Məqsəd:** məqalənin məqsədi xarici ölkələrin vergi sistemini tədqiq etmək, onların Azərbaycan Respublikasının vergi sistemi ilə müqayisəli təhlilini aparmaqdan ibarətdir.

**Metodologiya:** tədqiqat işində induksiya, deduksiya, araşdırma və təhlil metodundan istifadə olunmuşdur.

**Tədqiqatın nəticəsi:** nəticədə vergi sisteminin insan həyatında əhəmiyyətli rolu bir daha sübut olunmuşdur. Ölkə iqtisadiyyatının vəziyyəti nəzərə alınaraq, elmi konsepsiyalar əsasında düzgün işlənilib hazırlanan vergi siyasəti xalqın rifahının yüksəldilməsinə xidmət edir. Vergi sistemi həm də əhalinin qanuni iqtisadi fəaliyyətlə məşğul olmalarına şərait yaradır.

**Açar sözlər:** vergi sistemi, vergi dərəcələri, iqtisadi səmərəlilik, yerli vergilər, gəlir vergisi

### **Giriş**

Vergi dövlət və bələdiyyələrin maliyyə fəaliyyətinin təminatı məqsədilə vergi ödəyiciləri tərəfindən mülkiyyətlərində olan pul vəsaitlərinin özgəninkiləşdirmə şəklində məcburi, fərdi, əvəzsiz formada dövlət və bələdiyyə büdcələrinə ödədiyi ödəniş növüdür [1, maddə 11].

Tarix boyu dövlətlərin vergilərdən əldə etdiyi vəsaitlər onlar üçün müxtəlif funksiyaları daşıyırdı. Vergilərdən əldə olunan vəsaitlərin hesabına müharibə xərcləri ödənilir, qanun həyata keçirilir, mülki müdafiə və ictimai nizam intizam təmin olunur, ictimai işlər və sosial mühəndislik işləri görülür, dövlət saxlanılırdı. Dövlət vergiləri vasitəsilə həm də xalqın rifahının yüksəldilməsi və bir sıra ictimai xidmətlərin xərcləri ödənilməsi həyata keçirilir. Xidmətlərə təhsil, səhiyyə, pensiya və işsizlikdən maddi yardım, ictimai nəqliyyat həmçinin enerji, su təminatı kimi sahələr daxildir.

Dövlətlər müxtəlif vergi sistemləri və vergi səviyyələrindən istifadə edirlər. Vergilərin ağırlığı vergi qoyula bilən əhali qrupları arasında bölüşdürmə məqsədi daşıyır.

Tarixə nəzərən varlılar kasıblardan alınan vergilərin hesabına saxlanılırdı. Lakin müasir vergi sisteminə əsasən vergilər yoxsullara, aztəminatlı ailələrə, əlillərə kömək məqsədi daşıyır. Bütün bunlardan əlavə olaraq vergilər vasitəsilə xarici yardım və hərbi əməliyyatlar maliyyələşdirilir. Vergilər makroiqtisadi göstəricilər sisteminə təsir edir. Mükəmməl vergi sistemi yaratmaq üçün dövlətlər ilk növbədə vergi ağırlığı müəyyən olunmalıdır. Yəni kim nə qədər vergi ödəyəcək? Ödənilmiş vəsaitlər nəyə xərclənəcək? Demokratiya olan ölkələrdə vergi sistemini onu idarə edənlər müəyyən edir.

### **Ölkələrin vergi sistemləri**

Vergi yığımlarının iqtisadi inkişafa təsir göstərməsi ölkələrin vergi sistemləri üçün ən əsas göstəricidir. İqtisadiyyatın müxtəlif sahələrinə dövlət müdaxiləsi inkişaf etmiş ölkələr üçün ən xarakterik cəhətdir. İqtisadiyyata dövlət müdaxiləsinin məqsədi onun tənzimlənməsi, iqtisadiyyatın tənzimlənməsinin başlıca məqsədləri isə qiymətlərin sabitliyini qorumaq, iqtisadi artıma nail olmaq, əmək qabiliyyətinə malik olan əhəlinin məşğulluğuna tam nail olmaq, vətəndaşların sosial müdafiəsinin təminatıdır.

Dövlət tərəfindən tənzimlənmənin əsas vasitələri azad sahibkarlığa dəstək üçün maliyyə köməyinin göstərilməsi və vergi siyasətidir. Vergi siyasəti öz milli maraqlarını nəzərə almaqla müxtəlif ölkələr tərəfindən aparılır. Vergi siyasəti investisiyaları təşviq etməli, ölkədə əlverişli vergi mühiti yaradılmasına yönəlməlidir. Respublikamızda vergi tənzimlənməsi sahəsində yeritdiyi vergi siyasətinin başlıca məqsədləri sistemin beynəlxalq standartlar əsasında təkmilləşdirilməsi və standartlara uyğunlaşdırılması, sosial-iqtisadi inkişafına təkan verməkdən və s. ibarətdir.

Ölkədə səmərəli vergi sisteminin mövcudluğunun əsas şərtləri optimal olaraq formalaşdırılmış vergi dərəcələri və vergi yüküdür. Ölkənin vergi yükü yüksək olarsa bir sıra hallarda iqtisadi fəallıq aşağı düşür. Bununla yanaşı büdcə vəsaitlərinin hansı formada istifadə olunmasından asılı olaraq, vergi yükündəki artımların iqtisadi inkişafa təsirini müəyyən etmək olur. Misal olaraq İsveçdə vergi sistemi elə formalaşdırılmışdır ki, vergi ödəyicisi olan əhəli öz gəlirlərinin 50% və hətta daha çox hissəsini dövlət büdcəsinə ödəyirlər. Lakin qeyd etməliyik ki, yüksək vergi yükü heç də onların istehsalının inkişafına olan marağını azaltmır. Vergi sisteminə əsasən bir çox iqtisadi göstəricilər (iqtisadi artım, ÜDM, məşğulluq, inflyasiya və s.) nizamlanır.

Avropa İttifaqına daxil olan ölkələrin yeritdiyi vergi siyasətinin 2 əsas başlıca strategiyası vardır:

1. İqtisadi səmərəlilik
2. Müdafiə və sosial bərabərlik.

Avropa İttifaqına daxil olan ölkələr iki əsas qrupa ayrılır. İlk qrupun əsasını İEO-lər təşkil edir. Bu ölkələrə Almaniya, Fransa, İngiltərə, Hollandiya, İspaniya, İtaliya, İsveç, Danimarka, Finlandiya və s. daxildir. İlk qrup ölkələrin yeritdiyi vergi siyasəti strategiyası ölkənin sosial bərabərlik prinsiplərinə əməl edilməsi və bununla yanaşı iqtisadi rəqabət qabiliyyətinin tam təmin edilməsi üçün əlverişli şəraitin yaradılmasıdır. Vergidən daxilolmaların böyük hissəsinin az təminatlı əhəli qrupunun sosial müdafiəsi həmçinin insan kapitalının inkişafına təkan bu tip ölkələr üçün xas xüsusiyyətdir. İkinci qrupa Avropa İttifaqına yeni daxil olan və namizəd ölkələr qrupu (Şərqi Avropa və Baltikyanı ölkələr) daxildir. Ölkənin iqtisadi səmərəliliyinin artırılması və bununla yanaşı sosial müdafiə sahəsində görülən işlərin ölkənin iqtisadi imkanları əsasında həll edilməsi bu ölkələrin yeritdiyi vergi siyasətinin strateji prioritetidir. Əvvəllər Avropa İttifaqına daxil olan İEO-də, xüsusilə Skandinaviya ölkələrini qeyd etməliyik, ümumi daxili məhsulda vergi yükünün çəkisi ( 42-45%) yeni daxil olan ölkələrə nisbətən (30-32%) yüksəkdir. Bu da o deməkdir ki, həmin ölkələrdə daha yüksək vergi dərəcələri tətbiq olunur.

Avropa İttifaqına daxil olan və digər ölkələrin vergi sistemlərini ümumi olaraq təhlil etdikdə belə bir nəticə ortaya çıxır; vergi sistemi 5 əsas kriteriyaya cavab verməlidir (cədvəl 1).

### Vergi dərəcələri yüksək olan ölkələr

Qərbi Avropa ölkələri arasında ən yüksək vergi dərəcəsi ilə Belçika fərqlənir. Əhalinin gəlir vergisi dərəcəsi 54%-dir. Burada dolayı vergi dərəcələri də yüksək, ƏDV-nin dərəcəsi isə 21% təşkil edir. Məsələn yaşayış evlərinin tikintisi üçün 12% ƏDV mövcuddur. Bank, hüquqşünaslar, sığorta şirkətləri, müəllimlər, həkimlər, beynəlxalq yükdaşımalar ƏDV-dən azaddır. Tətbiq olunan yüksək vergi dərəcələrinə baxmayaraq, bu ölkənin iqtisadiyyatı heç də aşağı vəziyyətdə deyil. Belçika vergi qanunvericiliyinə görə Avropa İttifaqı xaricindən idxal əməliyyatları həyata keçirənlər, sahibkarlıqla məşğul olan hüquqi və həmçinin fərdi sahibkarlar ƏDV ödəyiciləridirlər.

Gəlir vergisinin son hədd dərəcəsi 46,6% olan Finlandiya da vergi dərəcələri ən yüksək tətbiq olunan ölkələr arasındadır. Vergi dərəcələrinin yüksək səviyyədə olduğuna baxmayaraq Finlandiyanın iqtisadiyyatı digər yüksək vergi dərəcələri tətbiq edilən ölkələrə nisbətən olduqca yaxşı inkişaf edib.

### Vergi dərəcələri yüksək olan ölkələr

Qərbi Avropa ölkələri arasında ən yüksək vergi dərəcəsi ilə Belçika fərqlənir. Əhalinin gəlir vergisi dərəcəsi 54%-dir. Burada dolayı vergi dərəcələri də yüksək, ƏDV-nin dərəcəsi isə 21% təşkil edir. Məsələn yaşayış evlərinin tikintisi üçün 12% ƏDV mövcuddur. Bank, hüquqşünaslar, sığorta şirkətləri, müəllimlər, həkimlər, beynəlxalq yükdaşımalar ƏDV-dən azaddır. Tətbiq olunan yüksək vergi dərəcələrinə baxmayaraq, bu ölkənin iqtisadiyyatı heç də aşağı vəziyyətdə deyil. Belçika vergi qanunvericiliyinə görə Avropa İttifaqı xaricindən idxal əməliyyatları həyata keçirənlər, sahibkarlıqla məşğul olan hüquqi və həmçinin fərdi sahibkarlar ƏDV ödəyiciləridirlər.

Gəlir vergisinin son hədd dərəcəsi 46,6% olan Finlandiya da vergi dərəcələri ən yüksək tətbiq olunan ölkələr arasındadır. Vergi dərəcələrinin yüksək səviyyədə olduğuna baxmayaraq Finlandiyanın iqtisadiyyatı digər yüksək vergi dərəcələri tətbiq edilən ölkələrə nisbətən olduqca yaxşı inkişaf edib.

**Cədvəl 1. Vergi sisteminin kriteriyaları**

Bərabərlik	Sadəlik	Kafilik	Səmərəlilik	Rəqabətliklik
Bütün vergi ödəyiciləri üçün vergi sistemi ədalətli və bərabər olmalıdır.	Vergilər kifayət qədər sadə və vergi ödəyiciləri tərəfindən asan anlaşılan olsun. Bu zaman vergilər tam və vaxtında ödənilər.	Dövlət büdcəsi vergi sistemi tərəfindən kifayət qədər təmin olunmalıdır.	Vergi sistemi ölkə iqtisadiyyatının məhsul və xidmətlərinin artım tempini azaltmamalıdır və ya artımın qarşısını almamalıdır.	Milli vergi sistemi digər ölkələrin vergi sistemləri ilə rəqabət qabiliyyətli olmalıdır.

Mənbə: [4] əsasında müəllif tərtib etmişdir

Almaniya da vergi dərəcələri yuxarı olan ölkələr arasındadır. Burada gəlir vergisinin son həddi 42% olaraq müəyyən edilmişdir. Standart ƏDV dərəcəsi 16%, kitablar, jurnallar, ərzaq məhsulları üçün isə azaldılmış 7% dərəcə tətbiq olunur. Büdcə gəlirlərində 28% xüsusi çəkini ƏDV təşkil edir. Almaniya da mənfəət vergisinin dərəcəsi 15%-dir. Məhz yüksək vergi dərəcələrinin nəticəsidir ki, bu da ölkədən emiqrasiya edənlərin sayını artırır [2 s.176-178].

Danimarka 44% gəlir vergisi dərəcəsi ilə, ən yüksək vergi tətbiq olunan ölkələr sırasında 4-cü yeri tutur. Burada 25% standart dərəcəli ƏDV tətbiq olunur. Danimarkada yüksək vergi mükəlləfiyyətlərinin mövcud olduğuna baxmayaraq əhali bundan narazı deyil. Ölkə əhalisi olduqca optimistdir.

Gəlir vergisinin son həddi 39%, 27,5% mənfəət vergisi, 20% ƏDV dərəcəsinin tətbiq olunduğu ölkə İtaliyadır.

### **Aşağı vergi dərəcələrinə sahib ölkələr**

Aşağı vergi dərəcələri ilə iqtisadi göstəriciləri yaxşı olan nadir ölkələrdən biri İsveçrədir. İsveçrədə gəlir vergisinin yüksək səviyyəsi 20% təşkil edir. Aşağı vergi siyasəti tətbiq edən ölkə rəhbərliyi bu strategiya ilə digər ölkələrdən varlı investorları İsveçrəyə cəlb edir.

Amerika Birləşmiş Ştatları (ABŞ) aşağı vergi mükəlləfiyyətlərinə sahib olan ölkələr arasındadır. ABŞ-da gəlir vergisinin yüksək həddi 27% təşkil edir. Bu ölkədə bir sıra Avropa ölkələrinin əksinə ƏDV və ümumi satışdan vergi tətbiq olunmur. ABŞ ən böyük iqtisadi göstəricilərə malik olan, həm də insanın 1 saatlıq işinə görə ən yüksək əməkhaqqı verən ölkədir. Yüksək əməkhaqqının nəticəsidir ki, bu ölkəyə gələn immiqrantların sayı çoxdur.

Aşağı vergi mükəlləfiyyəti (31,5%) mövcud olan ölkələr arasına Avstraliya da daxildir.

Kanadada gəlir vergisinin yüksək həddi digər ölkələrə nisbətən çoxdur(31,2%). Vergitutması struktur nəzərdən ABŞ-la oxşardır. Buranın sosial dəstək və həmçinin səhiyyə sistemi olduqca inkişaf etmişdir.

Vergi öhdəlikləri aşağı olan ölkələr sırasına Yaponiya da daxildir. Baxmayaraq ki, ölkə güclü iqtisadi inkişafa malikdir lakin adambaşına düşən Gəlir vergisinin yüksək həddi 33%-dir.

Böyük Britaniya vergitutma nəzəriyyəsinin vətəni hesab edilir. Gəlir vergisinin dərəcəsi 33% təşkil edir. Qərbi Avropa ölkələri arasında nisbətən aşağı vergi dərəcələri ilə fərqlənir. İşsizlik səviyyəsi -7,8% faiz təşkil edir. Ölkədə fəaliyyət göstərən hər bir rezident və qeyri-rezident mənfəət vergisinin ödəyiciləridir. Böyük Britaniyada qanunvericilik hakimiyyəti parlamentin əlindədir. Parlamentin hər il vergi qanunvericiliyinə dəyişiklik etmək kimi səlahiyyəti vardır. Ölkədə ikisəviyyəli vergi sistemi mövcuddur [3 s.127-128].

**1. Ümumdövlət vergiləri.** Bura fiziki şəxslərin gəlir vergisi, kapitalın artımına vergi, korporativ vergi, miras vergisi və həmçinin ƏDV, aksizlər, rüsum və s. kimi dolaylı vergilər daxildir.

**2. Yerli vergilər.** Bu vergilər büdcə gəlirlərinin 10%-ni təşkil edir və əmlak vergisindən ibarətdirlər.

### **Azərbaycan Respublikasının vergi sistemi ilə digər ölkələrin vergi sisteminin müqayisəsi**

Azərbaycanın xarici ölkələrlə digər sahələrdə olduğu kimi vergi sahəsinin də müqayisəsi zamanı bir sıra oxşar və fərqli cəhətləri olduğu məlumdur. İlk olaraq qeyd edək ki, dövlətin quruluşu ölkənin vergi sisteminin müəyyən olunması üçün mühüm ünsürdür.



Məsələn ölkənin quruluş forması federativdirsə, həmin ölkələrdə regional, yerli, federal vergi sistemi mövcuddur. Unitar quruluşlu ölkələrdə isə federal vergi sistemi mövcud deyildir.

Azərbaycan Respublikasının vergi sistemi aşağıdakı vergilərdən təşkil olunmuşdur [1, maddə 4]:

1. Dövlət vergiləri;
2. NMR vergiləri;
3. Yerli vergilər.

Vergi sisteminin tərkibi baxımından görünür ki, vergilər bir sıra ölkələrdən fərqlidir. Digər bir məqam vergi dərəcələrindəki fərqlərdir. Azərbaycan Respublikasında mövcud olan bir sıra vergi növlərinin dərəcələri göstərilmişdir (cədvəl 2)

Vergi dərəcələrinin 3 əsas növü beynəlxalq praktikada fərqləndirilir. Bunlar aşağıdakılardır:

1. Nominal vergi dərəcələri;
2. Effektiv vergi dərəcələri;
3. Marjinal vergi dərəcələri.

Vergi dərəcələrinin nominal növü bilavasitə vergi qanunvericiliyi ilə müəyyən olunur. Lakin progressiv vergi şkalası tətbiq olunarsa, bu zaman real vergi dərəcələri və nominal vergi dərəcələri arasında ciddi fərqlər meydana gəlir. Bu o deməkdir ki, ödənilən faktiki vergi məbləğinin vergiyə cəlb olunan hissəsindəki pay da dəyişir.

Azərbaycan Respublikasının Vergi Məcəlləsinə uyğun olaraq respublikada aşağıdakı vergi rejimləri tətbiq olunur:

- xüsusi vergi rejimi;
- müvəqqəti vergi rejimi.

**Cədvəl 2. Vergi növləri və dərəcələri**

Verginin növü	Vergi dərəcəsi
<i>Gəlir vergisi</i>	2500 manatadək 14 faiz 2500 manatdan çox olduqda 350 manat + 2500 manatdan çox olan məbləğin 25 faizi
<i>Mənfəət vergisi</i>	20%
<i>Əmlak vergisi</i>	Bakı 0.4% Gəncə, Sumqayıt şəhərləri və Abşeron rayonu 0.3% Digər şəhərlər, rayon mərkəzləri 0.2% Rayon tabeliyində olan şəhərlərdə, qəsəbə və kəndlərdə 0.1%
<i>Mədən vergisi</i>	Xam neft 26% Təbii qaz 20% Filiz faydalı qazıntıları bütün növ metallar 3%

*Mənbə:* [5] əsasında müəllif tərtib etmişdir.

Müəyyən dövr ərzində vergi ödənişlərinin hesablanması və ödənilməsinin xüsusi qaydası xüsusi vergi rejimi ilə müəyyən olunur.

İqtisadi şəraitin müəyyən səbəblərdən (epidemiya, epizootiya, təbii fəlakətlər, ekoloji qəzalar) ciddi şəkildə dəyişməsi nəticəsində bütöv formada və ya bir hissə sahibkarlıq subyektlərinə münasibətdə vergi ödənişlərinin hesablanması və ödənilməsinin xüsusi qaydası müvəqqəti vergi rejimi ilə müəyyən olunur.

## Ədəbiyyat

1. Azərbaycan Respublikası Vergi Məcəlləsi. Bakı, 2013-cü il
2. Kəlbəliyev Y.A., Məhərrəmov R.B., Rzayev P.Q. (2011). Xarici ölkələrin vergi sistemi. Bakı, 2011- ci il,- s.554
3. Попова Л.В., Дрожжина И.А., Маслов Б.Г. (2008) Налоговые системы зарубежных стран. Москва, -2008г, 368 с.
4. <https://www.muhasib.az/article.php?cat=3&n=104>
5. <https://www.taxes.gov.az/az>

Nazanin Mustafayeva

## TAX SYSTEMS OF FOREIGN COUNTRIES

### Summary

*Tax systems of foreign countries, loopholes in tax systems, tax rates are reflected in the article. A wide review of the tax systems and tax rates of foreign countries was conducted, and a comparative analysis was made with the tax system and tax rates of the Republic of Azerbaijan. The tax system affects every moment of the world's population. Not only in the past, but also in modern times, taxes have been one of the integral parts of human life. Whether the tax rates are high or low, taxes also help to improve the welfare of the people of the country. Despite the high tax rates in some countries of the world, the information about the high welfare of the population is one of the points of special attention in the article. The existence of different tax systems in the countries of the world and in our republic, the different tax rates and the effect of the applied tax rates on the welfare of the population are the characteristic aspects of this article.*

**Purpose:** The purpose of the article is to study the tax system of foreign countries and conduct a comparative analysis of them with the tax system of the Republic of Azerbaijan.

**Methodology:** The method of induction, deduction, research and analysis was used in the research work.

**The result of the research:** As a result, the important role of the tax system in human life has been proven once again. Taking into account the state of the country's economy, the tax policy, which is properly developed on the basis of scientific concepts, serves to improve the welfare of the people. The tax system also creates conditions for the population to engage in legal economic activity.

**Keywords:** tax system, tax rates, economic efficiency, local taxes, income tax

Назанин Мустафаева

## НАЛОГОВЫЕ СИСТЕМЫ ЗАРУБЕЖНЫХ СТРАН

### Резюме

*В статье отражены налоговые системы зарубежных стран, лазейки в налоговых системах, налоговые ставки. Был проведен широкий обзор налоговых систем и налоговых ставок зарубежных стран, а также проведен сравнительный анализ с налоговой системой и налоговыми ставками Азербайджанской Республики. Налоговая система влияет на каждый момент жизни населения мира. Не только в прошлом, но и в современную эпоху налоги были одной из неотъемлемых частей жизни человека. Независимо от того, высоки или низки налоговые ставки, налоги также способствуют повышению благосостояния*

*населения страны. Информация о высоком благосостоянии населения, несмотря на высокие налоговые ставки в некоторых странах мира, является одним из пунктов особого внимания в статье. Характерной особенностью данной статьи является существование различных систем налогообложения в странах мира и в нашей республике, различия налоговых ставок и влияние применяемых налоговых ставок на благосостояние населения.*

**Цель:** целью статьи является изучение налоговой системы зарубежных стран и проведение ее сравнительного анализа с налоговой системой Азербайджанской Республики.

**Методология:** в исследовательской работе использовался метод индукции, дедукции, исследования и анализа.

**Результат исследования:** в результате еще раз доказана важная роль налоговой системы в жизни человека. Учитывая состояние экономики страны, правильно разработанная на основе научных концепций налоговая политика служит повышению благосостояния народа. Налоговая система также создает условия для занятия населением легальной экономической деятельности.

**Ключевые слова:** *налоговая система, налоговые ставки, экономическая эффективность, местные налоги, налог на прибыль*

UOT 33.379.85

**Rövşən Xuduyev**

*Azərbaycan Dövlət İqtisad Universiteti, Azərbaycan  
magistrant  
rovsen4803@gmail.com*

**Ramiz Isgandarov**

*Azərbaycan Texniki Universiteti, Azərbaycan  
i.e.d., professor  
isgenderov\_ramiz@mail.ru*

## **ÖLKƏLƏR ARASINDA BEYNƏLXALQ MÜNASİBƏTLƏRİN GENİŞLƏNMƏSİNİN TURİST AKTİVLİYİ, MƏŞĞULLUQ VƏ ƏHALİNİN HƏYAT SƏVİYYƏSİNƏ TƏSİRİ**

### ***Xülasə***

**Məqalənin məqsədi** – beynəlxalq münasibətlərin genişlənməsinin ölkələrin turist aktivliyi, məşğulluq və əhalinin həyat səviyyəsinə təsirini müəyyən etməkdən ibarətdir.

Məqalədə statistik məlumatların müqayisəli təhlili əsasında ölkələrin turist qəbulu aktivliyinə görə reyting sıralanması, onun məşğulluğa və həyat səviyyəsinə təsiri **metodologiyası**, statistik təhlil və s. metodlardan istifadə edilmişdir.

Məqalədə beynəlxalq münasibətlərin genişlənməsinin turizmin aktivliyinə təsiri, turist qəbulunun aktivləşməsinin ölkəyə xarici valyuta gəlirləri, məşğulluq və əhalinin həyat səviyyəsinə təsiri araşdırılır. Ümumdünya Turizm Təşkilatının hesablamalarına görə global böhranlar (iqtisadi) dünyadakı obyektiv çətinliklərin, dünya turizm mərkəzlərində qeyri-sabit siyasi vəziyyətin yaranmasına baxmayaraq, beynəlxalq əlaqələrin genişləndirilməsi nəticəsində turizm sənayesi stabilliyini qoruyub saxlaya bilmiş və ölkələrin iqtisadiyyatında yüksək gəlirli və dinamik inkişaf edən sahə kimi öz mövqeyini yaxşılaşdırmışdır. Məqalədə, Azərbaycanda beynəlxalq turistlərin ölkələr üzrə qəbulu (2017-2022-ci illər) göstəricilərinin müqayisəsi əsasında yüksək, orta və aşağı səviyyədə yer alan ölkələrdən qəbul edilən turistlərin sayının ümumi ölkəyə gələn turist sayına görə payları müəyyən edilmişdir. Qeyd edilən ölkələr sırasında Rusiya, Gürcüstan, Türkiyə, İran və BƏƏ ilk beşlikdə yer almışlar. İlk beşlikdə olan ölkələrdən qəbul edilmiş turistlərin ümumi turistlərin sayındakı payı 2017-ci ilə nisbətən 2022-ci ildə ən çox Gürcüstanda, ən az isə BƏƏ-də olmaqla (1,5-15,0%) hüdudunda azalmış, Türkiyədə isə müqayisə dövründə 8,4% artmışdır. Türkiyədən Azərbaycana gələn turist sayının qeyd edilən faiz qədər yüksəlməsinin əsas səbəbi qardaş ölkələr arasında beynəlxalq münasibətlərin genişlənməsi və bu münasibətlərin getdikcə daha da müsbət istiqamətə meyllənməsi ilə izahlandırıla bilər.

Ölkələr arasında beynəlxalq münasibətlərin daha da genişlənməsi həm sosial-iqtisadi, həm də mədəni-turistik münasibətlərin sürətlənməsinə təsir göstərir. Bu göstəricilər sırasında müxtəlif kütləvi yerləşdirmə vasitələrində (KYV) turistlərin gecələmələrinin sayı, onlara göstərilmiş mehmanxana xidmətinin dəyəri və s. turistləri qəbul edən ölkələrin iqtisadi inkişafına müsbət təsir edir. 2017-2022-ci illər üzrə mehmanxana xidmətlərinin dəyərinin müqayisəli təhlili göstərir ki, Azərbaycanda qeyd edilən göstəricisi 2017-ci ilə nisbətən 2022-ci ildə 11% azalmışdır. Fikrimizcə, göstərilmiş mehmanxana xidmətlərinin dəyərinin azalmasını virusların ölkələrdə geniş yayılması nəticəsində hələ də quru əlaqələrin bərpa edilməməsi, beynəlxalq münasibətlərin nisbətən yavaşması və s. ilə əlaqələndirmək mümkündür.

*Nəticə - dünya ölkələri arasında beynəlxalq münasibətlərin genişlənməsi, həmçinin dinamik inkişafın təminatı olan sabilliyin mövcudluğu və s. beynəlxalq turist qəbulunun sürətlənməsinə müsbət təsir edir. Ölkələr arasında beynəlxalq turist axınının sürətlənməsi ilk növbədə ölkənin iqtisadi artımına, əhalinin məşğulluq səviyyəsinə, son nəticədə ölkə əhalisinin həyat səviyyəsinin yüksəldilməsinə öz müsbət təsirini göstərir.*

*Açar sözlər: dünya ölkələri, beynəlxalq münasibətlər, turizm aktivliyi, məşğulluq, həyat səviyyəsi*

## Giriş

XXI əsrin əvvəlləri beynəlxalq münasibətlər sistemində köklü dəyişikliklər ilə əlamətdar oldu. Bu sistemdəki proseslər hələ bitməyib və bir neçə şərtlərə əsaslanır:

- iki dünya sisteminin antaqonist bipolyarlığı 1980-ci illərin sonu və 1990-cı illərin əvvəllərində çökdü, dünyada yeni qüvvələr birliyinə və dövlətlər arasında qarşılıqlı münasibətlərin yeni prinsiplərinə keçidin başlanğıcı oldu;
- ABŞ-ın rəhbərlik etdiyi istək və əlaqə sözləri ilə qalib gələn qərb sisteminin tək liderliyini ilk növbədə NATO, Transatlant tərəfdaşlığının fərqli genişlənmə yolundan istifadə etməklə möhkəmləndirilməsi və s.

Yuxarıda göstərilən şərtlərdən əlavə, mənim fikrimcə, ən vacib olan digər şərtlər də vardır. Bunlara beynəlxalq və regional terrorizm, dini radikalizm və fundamentalizm, nüvə raket silahlarına sahib güclərin sayının genişlənməsi, kütləvi miqrasiya və s. daxildir [8, s. 6-19].

Son iyirmi beş ildə "yumşaq güc" konsepsiyası Qərbi Avropa ölkələrinin, ilk növbədə bu xarici siyasət mənbəyindən məqsədyönlü istifadənin banisi olan Amerika Birləşmiş Ştatlarının xarici siyasətində möhkəm yerləşmişdir.

"Yumşaq güc" anlayışı - "məcburiyyət və ya maliyyə mənbələri deyil, öz mədəniyyətinin, dəyərlərinin və xarici siyasətinin cəlbediciliyi ilə digər dövlətlərlə münasibətlərdə arzu olunan nəticələr əldə etmək bacarığıdır", ilk dəfə 1990-cı ildə amerikalı professor Cozef Nye tərəfindən hazırlanmış və nəşr edilmişdir [11, s. 114-126].

Ölkələr arasında tərəfdaşlıq tədricən beynəlxalq münasibətlərin formalaşdırılması və inkişaf etdirilməsində həlledici rol oynamışdır. Odur ki, məqalədə beynəlxalq münasibətlərin genişləndirilməsinin turizmin aktivliyinə, məşğulluq səviyyəsini yüksəlməsinə və əhalinin həyat səviyyəsinə təsirinin araşdırılması probleminə təsir edən amillərin birgə aydınlaşdırılması vacib şərtlərdən biri hesab edilir.

Beynəlxalq münasibətlər dövlətlər və dövlətlər sistemləri arasında, dünyada fəaliyyət göstərən əsas siniflər, əsas sosial, iqtisadi, siyasi qüvvələr, təşkilatlar və ictimai hərəkatlar arasında, sözün ən geniş mənasında xalqlar arasında iqtisadi, siyasi, ideoloji, hüquqi, diplomatik və digər əlaqələrin və münasibətlərin məcmusudur. Beynəlxalq münasibətlərin insan fəaliyyətinin bütün sahələrinə təsiri ildən-ilə artır, bu da beynəlxalq turizm nümunəsində müşahidə edilə bilər [4, s.162-165].

Beynəlxalq münasibətlər müxtəlif fəaliyyət sahələrində münasibətlərin (iqtisadi, siyasi, hüquqi, ideoloji, diplomatik, hərbi, mədəni, habelə turizm və digər əlaqələr və münasibətlər) məcmusudur. Hər il beynəlxalq münasibətlərin onu təşkil edən fəaliyyət sahələrinin hər birinə, o cümlədən turizmə təsiri artır. Beynəlxalq turizm hazırda xarici iqtisadi fəaliyyətin ən dinamik inkişaf edən sahələrindən biridir. Turizmin həm bütövlükdə dünya iqtisadiyyatına, həm də ayrı-ayrı ölkələrin və bölgələrin iqtisadiyyatına təsirinin davamlı artması dünya iqtisadiyyatının formalaşması və inkişafı ilə müşayiət olunan ən əhəmiyyətli, davamlı və uzunmüddətli tendensiyalardan biridir. Eyni zamanda, turizm

bazarının istiqamətləri ölkələr arasındakı münasibətlərin inkişafından asılıdır. Beynəlxalq münasibətlərin dünya turizm bazarındakı vəziyyətə təsirinin bir neçə konkret nümunəsini nəzərdən keçirək.

Məsələn, 2014-cü ildə Krım yarımadasının Rusiyaya qəbul edilməsi haqqında müqavilənin ratifikasiyası haqqında qanun imzalandıqdan sonra bir çox xarici dövlət vətəndaşlarına bu yarımadaı ziyarət etməkdən imtina etmələrini tövsiyə etdi. O cümlədən, ABŞ Dövlət Departamenti 16 iyul 2014-cü ildə vətəndaşlara Krıma səfərlərini təxirə salmağı tövsiyə edən bir sərəncam verdi. Buna oxşar tövsiyə AB dövlətlərinin sakinlərinə və Yaponiya vətəndaşlarına da göndərildi. Bu cür hadisələr beynəlxalq siyasi münasibətlərin turizm bazarına təsirinin bariz nümunəsidir.

Qeyd edilənlərdən belə bir nəticəyə gəlmək olar ki, siyasi, iqtisadi sahələrdə beynəlxalq münasibətlər dünya turizm biznesinin vəziyyətinə birbaşa təsir göstərir. Odur ki, turistlərin hər hansı ölkəni səyahət etmək üçün seçim üstünlükləri, müəyyən bir ölkəyə marağı və istirahət növünü seçmək imkanı ölkələr arasındakı münasibətlərin keyfiyyətindən asılıdır.

Müasir şəraitdə turizm sənayesi ölkələrin iqtisadi inkişaf prosesində mühüm rol oynayır. Həmçinin, turizm sferası ünya iqtisadiyyatında yüksək gəlirli və dinamik inkişaf edən sahələrdən biridir. Turizm sənayesi qlobal ÜMM və investisiyaların, iş yerləri və qlobal istehlak xərclərinin təxminən 10%-ni təşkil edir. Hər il təxminən 737 milyona yaxın insan müxtəlif ölkələrə turizm məqsədilə səyahət edir. Odur ki, son illərdə dünyada ÜMM istehsalı və məhsul ixracatında beynəlxalq turizmin gəlirlərinin artırılması istiqamətində mühüm addımlar atılır.

Turizm sənayesi digər iqtisadi sahələrdən bir çox fərqli xüsusiyyətləri ilə seçilir. Bu xüsusiyyətlər onun spesifik üstünlüklərini şərtləndirir: turizmin inkişafı və genişləndirilməsi məqsədilə ona yönəldilən vəsait qısa müddətdə öz bəhrəsini verir. Turizm tarixi abidələrin qorunmasını, şəhər və kəndlərin abadlaşdırılmasını, yolların bərpası və yenidən salınmasını, infrastruktur obyektlərinin bərpa edilməsi, yeniləşdirilməsi və inkişafını mütəmadi olaraq həyata keçirməyi tələb edir. Turizmin inkişafı yeni iş yerlərinin yaradılmasına, o cümlədən məşğulluğun yüksəldilməsinə, onunla əlaqəli iqtisadiyyatın müxtəlif sahələrinin inkişafına təkan verir və bu prosesi sürətləndirir [2,s.126-128].

Turizm sferasının cəlbediciliyi onun formalaşmasına və inkişafına yönəldilən vəsaitlərin qısa bir müddətdə özünü ödəməsi və gəlir əldə edilməsi ilə şərtləndirilir. Əsas xüsusiyyətlərinə görə turizm sferası iqtisadi fəaliyyətin digər formalarından fərqlənən bir sıra fundamental spesifik xüsusiyyətlərə malikdir. Nəzərə almaq lazımdır ki, bu spesifikasiyalar turizm xidmətlərinin xüsusiyyətləri ilə birbaşa bağlı olmaqla onun qeyri-müəyyənliyi, keyfiyyətin qeyri-sabitliyi, saxlanılmasının mümkünsüzlüyü və resurs mənbələri ilə davamlılığında ifadə olunur. Turizm, insan ehtiyaclarını ödəmək üçün bir sıra turizm xidmətləri göstərən və turizm mallarının satışını təmin edən turizm müəssisələrinin fəaliyyətini əhatə edən iqtisadiyyatın müəyyən bir sahəsidir. Turizm sənayesi, öz növbəsində, turizm məhsulu istehsalının təşkili üçün hərtərəfli bir sistemdir. Turizm sənayesi sistemi, turizm şirkətləri, iaşə və yerləşmə, reklam, nəqliyyat, istirahət və əyləncə sahələri, təhsil müəssisələri, idarəetmə müəssisələri kimi iqtisadi kompleksin qarşılıqlı əlaqəli komponentləri də daxil olmaqla ixtisaslaşmış müəssisə, təşkilat və qurumların kifayət qədər çox növ və formasından ibarətdir [9, pp. 38-44].

### **Turizmin sənayesinin iqtisadi xüsusiyyətləri**

Turizm xidmətlərinin, o cümlədən yeni turizm məhsulunun işlənilib hazırlanması, həmçinin onun çeşidinin çoxaldılması nəticəsində təkcə sektorun özündə deyil, həmçinin onunla əlaqəli digər sahələrdə (ticarət, istehlak xidmətləri, ərzaq, nəqliyyat, rabitə, kənd

təsərrüfatı, istehlak mallarının istehsalı və s.) məşğulluğun təminatında həlledici təsirə malikdir. Odur ki, müasir inkişaf şəraitində turizm sferası məşğulluğun təminatında əlaqələndirici rol oynayır.

Turizm sənayesinin və onunla əlaqəli fəaliyyətin mühüm iqtisadi xüsusiyyəti bir sıra ölkələrdə (inkişaf etmiş və inkişaf etməkdə olan ölkələr) əsasən üç prioritet məqsədi əhatə edən mümkün nailiyyətin əldə edilməsinə istiqamətlənməklə onu təbliğ etməsidir:

- səmərəli inkişafın təminatı olan gəlirin əldə edilməsi;
- ölkədə əhalinin məşğulluğu və həyat səviyyəsi ilə əlaqəli problemlərin həll edilməsi;

- ölkənin valyuta fondunun formalaşmasına birbaşa təsir göstərilməsi [3, pp.20-24].

Odur ki, turizm sektoru istənilən turizm fəaliyyətli ölkələrdə iqtisadi inkişafın hərəkətverici qüvvəsi rolunu oynamaqla ölkələrin iqtisadi qüdrətlənməsinə, bu sferanın resurslarından səmərəli istifadə etməklə gələcək nəsə ötürülməsinə olan əhəmiyyəti danılmazdır. Turizm məhsulunun istehlakının mürəkkəbliyini nəzərə alaraq, onun iqtisadi təsiri, hər işdə sürətlənən inkişafın məqsədlərinə nail olmaq üçün digər sektorlarda geniş hiss olunur.

Müstəqilliyinin bərpasından sonra yeni sosial-iqtisadi inkişafa doğru irəliləyən Azərbaycan açıq bazar iqtisadiyyatı sisteminin beynəlxalq arenaya olan tələbləri əsasında inkişaf edərək beynəlxalq inteqrasiya prosesləri çərçivəsində dünya ölkələri ilə iqtisadi münasibətlərini inkişaf etdirir. Ölkəmizdə bu münasibətlərin bir hissəsi olan Beynəlxalq Turizm münasibətlərinin inkişafı istiqamətində təqdirəlayiq işlər görülmüşdür [6, s. 80-82].

Azərbaycanda turizmin strateji planının həyata keçirilməsi üzrə görülmüş işlər haqqında məlumatda regionlarda yeni turizm infrastrukturunun yaradılması, regionlara inteqrasiya çərçivəsində yerli və xarici investorların cəlb edilməsi, yeni turizm müəssisələrinin yaradılması yolu ilə əhalinin məşğulluğunun təmin edilməsi istiqamətində nəzərdə tutulmuş məqsədlərin yerinə yetirilməsi üzrə işlərin görüldüyü əks etdirilir.

Bu məqsədlə Azərbaycan Dövlət Turizm Agentliyi müxtəlif turizm növlərinin yaradılması üçün ərazilərin və sxematik xəritələrin öyrənilməsi üzərində işləyir. Bu məqsədlə regionları əhatə edən 30 perspektivli rayon və şəhərlərdə turizm sferasının inkişafı üçün yüksək təcrübəyə malik olan əməkdaşlar və mütəxəssislər cəlb edilmişdir [13].

Regionların sosial-iqtisadi inkişafının sürətləndirilməsində əsas məqamlardan biri turizm sektorunda fəaliyyət göstərən sahibkarların təklif etdikləri turizm infrastrukturunu layihələrinin maliyyələşdirilməsinə üstünlük verilməsidir. Fikrimizcə, müvafiq qurumlar tərəfindən bu cür layihələrin maliyyələşdirilməsinin dəstəklənməsi regionlarda turizm axınına təsir göstərə biləcək, turizm xidmətlərinin yaradılmasına və inkişafına, bölgələrdə məşğulluğun və əhalinin həyat səviyyəsinin yüksəlməsinə maksimum töhfə verə biləcəkdir.

Belə ki, ölkəmizdə turizmin inkişafı üçün böyük perspektivlər vardır. Bu perspektivlərdə işğaldan azad edilmiş ərazilərin resurs potensialı da nəzərə alındıqda ölkənin turizm sferasının daha da yüksək potensiala malik olduğunu aydın təsəvvür etmək olar. "Azərbaycan 2030: sosial-iqtisadi inkişafa dair Milli Prioritetlər" konsepsiya çərçivəsində 2030-ci ilə qədər ölkəmizdə işğaldan azad edilmiş Qarabağ və Şərqi Zəngəzur iqtisadi rayonunun turizm potensialları da daxil olmaqla turizm infrastrukturunun yenidən modernləşdirilməsini nəzərdə tutur. İnfrastrukturun modernləşməsi turizm xidmətləri spektrinin genişləndirilərək təkmilləşdirilməsi, beynəlxalq standartlara cavab verən xidmətlərin artırılması, sektorun rəqabət qabiliyyətinin yüksəldilməsi və digər məsələlərin qısa zaman kəsiyində icra edilməsini özündə cəmləşdirir [1].

Qeyd edək ki, işğaldan azad edilmiş ərazilərə "Böyük Qayıdış" Proqramı çərçivəsində ərazilərin tədricən minalardan təmizlənməsi, müxtəlif infrastruktur sisteminin

yenidən qurulması, ağıllı şəhər və kənd layihələrinin həyata keçirilməsi, əhalinin Qarabağ və Şərqi Zəngəzur iqtisadi rayonunda ata-baba yurdlarına pillələrlə qayıdışının icra edilməsinə artıq başlanılmışdır.

Müstəqillikdən sonrakı dövrdə əldə edilmiş uğurlu sosial-iqtisadi və siyasi nailiyyətlər, milli və multikultural dəyərlər gələcəkdə Şərqlə Qərbin qovşağında yerləşən Azərbaycanın iqtisadi inkişafının daha da artacağına, həmçinin onun qüdrətinin yüksəlməsinə və son nəticədə əhlinin sosial vəziyyətinin yaxşılaşdırılmasına əlverişli şərait yaradacaqdır. Bu imkanlar 2030-cu ilə qədər nəzərdə tutulmuş mərhələdə Azərbaycanın iqtisadi suverenliyinin möhkəmləndirilməsinə və müasir həyat standartlarına əsaslanan yüksək sosial rifah cəmiyyətinə malik qüdrətli dövlətə çevrilməsinə zəmanət verir. Azərbaycan dövləti ölkədə əhalinin rifahının daha da artırılması üçün sosial yönümlü bazar iqtisadiyyatının inkişaf etdirilməsi yolunu seçmişdir. Bu məqsədlə də hər il ölkədə davamlı inkişafın təmin edilməsi çərçivəsində dövlət tərəfindən sillsilə tədbirlər həyata keçirilir. Bu prioritet tədbirlər sırasında yeni işğaldan azad edilən, tədricən minalardan təmizlənmə işləri başa çatan ərazilərdə lazımi işlərin yerinə yetirilməsi durur. Məsələn, Fizuli və Zəngilan şəhərlərində Beynəlxalq hava limanlarının artıq tikilib istifadəyə verilməsi, Laçında bu tip hava limanının tikilişinə başlanması, Zəngilanda “ağıllı” şəhər layihəsi əsasında “Dost” kampusunun açılışının edilməsi və s.

### **Turizmin inkişafında investisiyalar vacib amil kimi**

Turizm sənayesində investisiya layihələrinin hazırlanmasında və həyata keçirilməsində ən vacib amil infrastrukturun-yolların, qaz və su təchizəti, çirkab suların təmizlənməsi və enerji təchizəti sistemlərinin inkişafıdır. Bütün bunlar olmadan turizm sənayesinin yeni inşası və inkişafı ümumiyyətlə mümkün deyildir.

Təcrübə göstərir ki, investisiyalar turizm sənayesinin inkişafı üçün vacib şərtlərdən biridir. Turizm sənayesinin inkişafını əks etdirən aşağıdakı amillər investisiyanın həcmi və quruluşundan asılıdır:

- turizm sənayesinin uzunmüddətli inkişaf dinamikası;
- turizm sənayesinin əsas maliyyə-iqtisadi göstəriciləri;
- gələcəkdə turizm obyektləri və təşkilatlarının kəmiyyət və keyfiyyət xüsusiyyətləri (yaşayış yerlərinin tutumu, istehsal gücü və turizm obyektlərinin tutumu daxil olmaqla);
- turizm sənayesinin inkişaf quruluşundakı nisbətlərə uyğunluq (turizm axınlarının həcmində və turizm tələbinin quruluşuna uyğun olaraq otellərin, nəqliyyat vasitələrinin, iaşə şəbəkələrinin, rabitə, əyləncə və infrastrukturun bir-biri ilə əlaqəli inkişafı);
- ərazi və regional aspektlərdə turistik tələb və təklifinin inkişafı, həmçinin rəqəbat mühitinin yaradılması [10, pp.105-113].

İnvestisiya fəaliyyətini gücləndirmək üçün onun təhlilində və müxtəlif vəziyyətlərdə proqnozlaşdırılmasında inteqrasiya olunmuş yanaşmaların şərtləri nəzərə alınmalıdır:

- turizmin maddi-texnoloji bazasının formalaşdırılması üçün tədbirlər hazırlayarkən;
- turizm obyektlərinin yerləşdirilməsi və inkişafı sxemlərində;
- turizm investisiya layihələrinin məlumat bankının formalaşdırılmasında;
- turizm məhsulunun standartlaşdırılması, sertifikatlaşdırılması üçün tədbirlər keçirdikdə;
- vergi proqnozu zamanı;
- məşğulluq və gəlirlərin planlaşdırılmasında, infrastrukturun inkişafında və s.

Turizm sənayesinə özəl, o cümlədən xarici investisiyaların cəlb edilməsi üçün aşağıda qeyd etdiyimiz zəruri bəndlərə riayət edilməsi və həyata keçirilməsi çox vacib şərtlərdəndir [10, s.105-113]:



- reklam və informasiya fəaliyyəti sahəsində yerli hakimiyyət orqanlarının fəaliyyəti kifayət qədər yüksək səviyyədə olmalıdır (turizm destinasiyalarının turizm və istirahət potensialının işıqlandırılması, onların brend turməhsul və ya markalarının yaradılması, reklamı və s.);
- turizm təşkilatları arasında sağlam rəqabət mühitinin qorunmasına yönəlmiş yerli hakimiyyət orqanlarının təsirli inhisar və cinayət əleyhinə siyasəti və s.

Qeyd etmək lazımdır ki, Azərbaycanda da turizm sferasının inkişaf etdirilməsi istiqamətində müəyyən addımlar atılmış və yenə də davam etdirilir. Məsələn, Azərbaycanda 2006-cı ildə tikintisi planlaşdırılmış Şahdağ Qış-Yay Turizm Kompleksi dünyada tikilib istifadəyə verilmiş bu tipli komplekslərdən nadirliyinə və universallığına görə fərqlənir. Kompleksin tikintisini həyata keçirmək məqsədilə həmin ildə keçirilən tenderdə dünyanın aparıcı şirkətləri iştirak edərək qalib gəlmişlər. Qeyd edək ki, Şahdağ Qış-Yay Turizm Kompleksi Qusar şəhərindən 32 kilometr aralıda olan Şahdağ Milli Parkının ərazisi daxilində yerləşir. Dövlət başçısının tapşırığı əsasında bu kompleksin istifadəsi üçün çəkilən avtomobil yolu genişləndirilmiş, körpülər salınmış, torpaq sürüşmələrinin qarşısının alınması üçün mühafizə tədbirləri həyata keçirilmiş və digər müvafiq işlər görülmüş və görülməkdə davam etdirilir. Kompleksin yerləşdiyi ərazi ekoloji təmizliyinə, flora və faunasının zənginliyinə görə çox seçilən məkandır. Şahdağ Qış-Yay Turizm Kompleksi ərazisinə görə (2058 ha) və digər vacib aspektlərinə görə Azərbaycanda və ümumiyyətlə dünyada analoqu çox nadir ola biləcək mükəmməl layihələrdən biridir. Həmçinin, turizm kompleksi oxşar istirahət mərkəzlərindən bənzərsizliyi ilə fərqlənməklə bütün il boyu fəaliyyət göstərir. Qeyd edilən kompleksin fəaliyyətə başlaması Azərbaycanda bir çox idman növlərinin (dağ-xizək və digər qış idman növləri) inkişafı üçün olduqca əlverişli və geniş imkanlar açır. Kompleksdə istirahətə gələn beynəlxalq və yerli turistlər yay mövsümündə də olduqca mənalı istirahət etməklə öz yaşayış yerlərinə yüksək əhval-ruhiyyə və təəssüratlarla qayıdırlar. Azərbaycanda iqtisadi sahələrin (turizm, aqrar və s.) inkişaf etdirilməsi məqsədilə dövlət tərəfindən mütəmadi olaraq lazımi tədbirlər həyata keçirilir. Bundan əlavə ölkə iqtisadiyyatına kifayət həcmdə beynəlxalq və yerli investorlar tərəfindən investisiyalar yatırılır ki, bu da iqtisadi sferaların inkişafında olduqca əhəmiyyətli rol oynayır. Ölkəmizdə yay-qış turizm bazasının istifadəyə verilməsi, mövsümlük anlayışını aradan qaldıraraq, turizmin davamlı inkişafına nail olmaq üçün əlverişli şərait yaratmışdır. Azərbaycan, isti iqlim qurşağında yerləşməsinə baxmayaraq, o, ən yüksək dünya standartlarına cavab verən nəhəng qış turizm infrastrukturunu və kompleksləri yaradılan nadir ölkələrdən biri sayılır. Belə ki, ölkədə məqsədli və planlaşdırılmış layihələrin həyata keçirilməsi qış turizminin daha geniş inkişafına həlledici təkan verir. İl boyu idman və istirahətin təşkil edilməsi məqsədilə çox əlverişli iqlimə malik olan Şahdağın soyuq qışı (-20°C) və isti yay axşamları (+20°C) ən böyük xizək kurortuna malik olan, dünyanın ən böyük milli parklarından birinin məkanında yerləşən region kompleksinin formalaşması və genişlənməsində həlledici rol oynayır [14].

Azərbaycanda turizmin inkişaf etdirilməsi məqsədilə iqtisadiyyata yönəldilmiş investisiya həcmində təhlili göstərir ki, 2000-ci ildə ölkə üzrə cəmi 1441,4 milyon ABŞ dolları həcmində investisiya qoyulmuş, onun tərkibində xarici investisiyaların xüsusi çəkisi 64,3%, daxili investisiyaların xüsusi çəkisi 35,7% və ya 514,4 milyon ABŞ dolları həcmində olmuşdur. 2010-cu ildə bu göstərici 1561,8 milyon ABŞ dolları, 2015-ci ildə 19547,2 milyon ABŞ dolları, 2020-ci ildə 13225,9 milyon ABŞ dolları, 2021-ci ildə 14890,4 milyon ABŞ dolları və 2022-ci ildə 17138,3 milyon ABŞ dolları həcmində təşkil etmişdir. Müqayisə dövründə ən çox investisiya həcmi 2015-ci və 2022-ci illərdə olmuş, ən az investisiya həcmi isə 2000-ci və 2010-cu illərdə olmaqla müvafiq olaraq 1441,4 milyon ABŞ dolları və 1561,8 milyon ABŞ dolları həcmində təşkil etmişdir. 2000-ci ilə nisbətən

investisiya həcmində 2022-ci ildə 11,89 dəfə artım olmuşdur. Fikrimizcə, bu artımın kifayət həcmdə olması müqayisə dövrünün ilk illərində Azərbaycanın yeni müstəqillik əldə etməsi, iqtisadiyyatın yetərincə dağınıq olması və yeni müharibədən çıxmış bir dövlətin bu istiqamətdə həm maddi imkanının olmaması, həm də həmin dövrdə iqtisadi inkişafın həddən artıq zəif olması səbəbi ilə izahlandırılı bilər.

Qeyd edək ki, 2022-ci ildə iqtisadiyyata yönəldilmiş investisiyanın (17138,3 milyon ABŞ dolları) tərkibində xarici investisiyanın xüsusi çəkisi 51,06%, daxili investisiyanın xüsusi çəkisi isə 48,94% olmaqla müvafiq olaraq 8752,5 milyon ABŞ dolları və 8385,8 milyon ABŞ dolları həcmində təşkil etmişdir. Onu da qeyd etmək lazımdır ki, 2000-2022-ci illərdə ölkə iqtisadiyyatına yönəldilmiş investisiyanın ümumi həcmində 11,89 dəfə artımın olmasına baxmayaraq xarici investisiyanın həcmi 2000-ci ildə 1,8 dəfə çox olduğu halda 2022-ci ildə bu göstərici 1,04 dəfəyə qədər azalmışdır [12]. Bu onu göstərir ki, artıq Azərbaycan daxili investisiya hesabına iqtisadi inkişafı təmin edə biləcək bir ölkə kimi öz problemlərini gələcəkdə də həlli edə biləcəkdir.

### **Beynəlxalq münasibətlərin turist aktivliyi, məşğulluq və əhalinin həyat səviyyəsinə təsiri**

Turizm sferasının inkişafına təsir göstərən amillərdən biri də beynəlxalq turist axını hesab edilir. Bu istiqamətdə aparılmış tədqiqatlar göstərir ki, sosial və iqtisadi, siyasi, maddi və s. kimi beynəlxalq turizmin inkişafına təsir edən əsas amillərin müəyyənləşdirilməsinin nəticələri beynəlxalq turizmin inkişafına kömək edən bir sıra funksiyalara onun sahib olduğunu göstərməyə nail ola bilmişdir. Turizmin inkişafına təsir edən amillər müxtəlifliyi və çoxşaxəliyi ilə fərqlənir. Turizmin inkişafına təsir edən əlverişli amillərin olması ayrı-ayrı bölgələrin və ölkələrin dünya turizmində liderliyinə səbəb olur. Bu da həmin ölkədə istər turizmin inkişafına, istərsə də bütövlükdə iqtisadiyyatın inkişafına kifayət səviyyədə təsir etməyə imkan verir. Bəzən də bu amillər turizmin inkişafına mənfi təsir göstərir, onlar arzuolunmaz amil qrupuna aid edilməklə turizm axınını zəiflətməkdə həlledici rol oynayırlar [5, pp. 238-240].

Turizmin inkişafına təsir edən əsas amilləri iki qrupa bölmək olar: statistik və dinamik.

Statistik amillər zamanla dəyişməyəcək bir dəyərə malikdir. Bu qrupa iqlim, coğrafi, mədəni və tarixi amillər daxildir.

Dinamik amillərə aşağıdakılar daxildir:

- demoqrafik;
- sosial;
- iqtisadi;
- mədəni;
- elmi və texnoloji tərəqqi;
- beynəlxalq amillər.

Qeyd edilən amillərin beynəlxalq turist axınına təsirini təhlil etmək məqsədilə Az.RDSK-nin məlumatlarına istinad edək (cədvəl 1).

Cədvəl məlumatlarından görüldüyü kimi, Azərbaycanın qəbul etdiyi turistlərin sayına görə Rusiya, Gürcüstan, Türkiyə, İran və BƏƏ ilk beşlikdə yerləşmişlər. 2017-ci ildə ölkə üzrə qəbul edilmiş xarici turistlərin sayına görə ölkələrin reyting sırası müəyyən edilmişdir. Reyting sırasında ilk sırada yer alan Rusiyadan-854,331 min nəfər, sonuncu beşlikdə yer alan BƏƏ-dən-102,498 min nəfər turist qeydə alınmışdır. Həmçinin, 2022-ci ildə qəbul edilmiş turist sayında Rusiya, Türkiyə, İran, Gürcüstan və Hindistan ilk beşlikdə yerləşmiş, BƏƏ-dən gələnlərin sayı 41,085 min nəfər olmaqla o altıncı sırada yerləşmişdir. Qeyd edək ki, 2017-ci illə müqayisədə 2022-ci ildə gələn turist sayında yalnız Türkiyədən

Cədvəl 1

**2017-2022-ci illərdə Azərbaycanın qəbul etdiyi beynəlxalq turist sayına görə  
ilk sıralarda yer almış ölkələr**

Ölkələr	2017-ci ildə qəbul edilmiş beynəlxalq turistlərin sayı, min nəfər	2018-ci ildə qəbul edilmiş beynəlxalq turistlərin sayı, min nəfər	2019-cu ildə qəbul edilmiş beynəlxalq turistlərin sayı, min nəfər	2020-ci ildə qəbul edilmiş beynəlxalq turistlərin sayı, min nəfər	2021-ci ildə qəbul edilmiş beynəlxalq turistlərin sayı, min nəfər	2022-ci ildə qəbul edilmiş beynəlxalq turistlərin sayı, min nəfər
Cəmi	2696,745	2849,592	3170,373	795,722	791,751	1602,279
Rusiya	854,331	880,029	932,984	225,201	258,315	446,712
Gürcüstan	538,213	610,556	725,465	184,229	62,666	82,206
İran	363,528	241,124	255,628	72,783	125,358	170,450
Türkiyə	301,934	291,499	316,628	160,504	197,907	311,804
BƏƏ	102,498	94,031	68,346	7,951	17,320	41,085
Belarus	13,119	13,024	14,844	6,036	5,730	18,652
İtalya	10,133	11,035	12,259	2,820	3,498	6,215
ABŞ	15,178	17,516	18,787	2,604	4,409	12,305
Hindistan	14,244	39,051	65,118	12,769	5,705	60,731
Almaniya	16,319	17,200	20,509	3,531	5,922	14,427
Kanada	3,190	4,108	4,643	0,624	0,824	2,751
Polşa	4,683	5,049	6,617	0,664	0,723	4,125
Koreya Respublikası	4,642	7,854	9,415	0,681	0,413	2,345
Suriya	1,625	4,811	4,389	0,534	0,944	3,702
Niderland	4,703	5,892	6,104	1,143	1,741	2,751

*Mənbə:* [12, s.22-24] əsasında müəllif tərtib etmişdir

gələnlərdə 9,87 min nəfər və Hindistandan gələn turistlərin sayında 46,487 min nəfər artım olmuşdur. Müqayisə dövründə digər beş dövlətdə Gürcüstanda 456,007 min nəfər,

Rusiyada 407,619 min nəfər, İranda 193,078 min nəfər, BƏƏ-də 61,413 min nəfər bu göstəricidə azalma olmuşdur. Müqayisə edilən ölkələrdən qəbul edilmiş turist axınının ümumi ölkəmizə gələn turist sayında xüsusi çəkisinin müqayisəsi göstərir ki, 2017-2022-ci illərdə stabil olaraq Rusiya vətəndaşlarının payı 27,8-32,6% hüdudunda dəyişikliklə nəticələnmişdir. Digər ölkələrdə bu göstəricinin müqayisə dövründə payı Gürcüstanda 5,0-23,0% arasında, Türkiyədə 10,0-25,0% hüdudunda, İranda 8,0-16,0% hüdudunda və BƏƏ-də 0,9-4,0% hüdudunda olmuşdur. Qeyd edək ki, müqayisə dövründə 2017-ci illə nisbətən 2020-ci ildə ən çox turist axını olan Rusiya ilə ən az turist axını olan BƏƏ-i arasında qəbul edilmiş turist sayında 217,25 min nəfər fərq olmuşdur. Bu ölkələrin xüsusi çəkisində də 27,4% fərqi olduğunu (Rusiyada 28,3% və BƏƏ-də 0,9%) görə bilirik. Virus infeksiyasının dünyada yayılmasından əvvəlki 2019-cu ildə Azərbaycana beynəlxalq turist axını artmış və rekord miqdarda turist sayı 3170,373 min nəfər qəbul edilmişdir. Belə ki, 2019-cu ildə Rusiyadan gələn turistlərin sayının ölkə üzrə qəbul edilmiş ümumi turistlərin sayında xüsusi çəkisi 29,4%, Gürcüstan üzrə 23,0%, Türkiyə üzrə 10,0%, İran üzrə 8,0% və BƏƏ üzrə 2,15% olmuşdur [12, s.22-24].

Təhlil göstərir ki, 2020-ci ildən sonra ölkəmizdə turist qəbulunda kifayət sayda turist axını azalmışdır. Bu azalmanı ölkələr arasında quru sərhədlərinin bağlı olması nəticəsində turistlərin yalnız bir nəqliyyat növü olan hava yollarından istifadə etməsi ilə əsaslandırmaq olar.

Turizm sferasının inkişaf göstəriciləri sırasında beynəlxalq turistlərin kütləvi yerləşdirmə vasitələrində gecələmələrinin sayı da xüsusi əhəmiyyətli göstəricilərdən hesab edilir (cədvəl 2).

Cədvəl 2

## Ölkələr üzrə turistlərin kütləvi yerləşdirmə vasitələrində gecələmələrinin sayı

Ölkələr	2017-ci ildə əcnəbilər üzrə gecələmələrin sayı, min nəfər	2018-ci ildə əcnəbilər üzrə gecələmələrin sayı, min nəfər	2019-cu ildə əcnəbilər üzrə gecələmələrin sayı, min nəfər	2020-ci ildə əcnəbilər üzrə gecələmələrin sayı, min nəfər	2021-ci ildə əcnəbilər üzrə gecələmələrin sayı, min nəfər	2022-ci ildə əcnəbilər üzrə gecələmələrin sayı, min nəfər	2017 - ci illə müqayisədə 2022-ci ildə gecələmələrin sayının artma və ya azalması, (+) və (-), %
Cəmi	1704,454	2050,010	2240,873	416,729	414,404	1394,115	-22,2
Rusiya	261,123	631,767	243,904	59,858	45,520	175,128	-32,9
Səudiyyə Ərəbistan	-	180,378	309,278	38,424	14,530	230,557	-
BƏƏ	-	281,992	263,129	38,292	40,777	146,532	-
Türkiyə	118,157	87,744	111,612	36,284	64,238	119,223	+0,9
Böyük Britaniya	122,040	54,161	68,588	27,235	33,533	41,501	-65,9
-	-	-	-	-	-	-	-
Niderland	11,795	5,864	6,619	2,893	5,715	7,697	-34,7
Norveç	10,727	5,750	9,582	2,527	3,292	4,173	-61,0
Özbəkistan	12,985	13,836	15,129	2,302	1,837	18,471	+42,2
İspaniya	17,069	6,315	6,902	1,284	2,169	4,495	-73,6
Fransa	16,222	12,113	14,456	2,666	4,021	7,452	-54,0
-	-	-	-	-	-	-	-
Çexiya Respublikası	3,674	2,637	3,572	1,126	1,159	1,438	-60,8
Yaponiya	4,361	5,829	6,422	0,826	1,769	2,080	-52,2
Ruminya	2,623	3,083	4,175	1,271	0,987	1,645	-37,2
İsveç	3,410	2,962	3,642	0,586	1,043	1,515	-55,5
Tacikistan	1,935	1,615	1,151	0,127	0,114	1,030	-46,7

Mənbə: [12,s.24-25] əsasında müəllif tərtib etmişdir

Aparılmış təhlil göstərir ki, müxtəlif ölkələr üzrə qəbul edilmiş turistlərin kütləvi yerləşdirmə vasitələrindəki gecələmələrin sayı müqayisə dövründə bəzi ölkələrdə azalmış, bəzilərdə isə artımla nəticələnmişdir. Belə ki, Azərbaycan Respublikası üzrə qeyd edilmiş ölkələrdən qəbul edilmiş turistlərin otel, mehmanxana və s. yerləşərək gecələmələrinin sayına görə 2017-ci illə müqayisədə 2018-2019-cu illərdə 1,2-1,32 dəfə artım olmuşdur. Müqayisə dövründə 2017-ci ildə qəbul edilmiş turist gecələmələri üzrə 2020-2022-ci illərdə müvafiq olaraq 1287,725 min nəfər, 1290,05 min nəfər və 310,339 min nəfər azalma müşahidə edilmişdir. Qeyd edilən ölkələr içərisində müqayisə illərində gecələmələrin sayında yalnız Türkiyədə (1,066 min nəfər) və Özbəkistanda (5,486 min nəfər) artım olmuş, digər 13 ölkədə bu göstərici azalmışdır ki, bu azalma da ən az Rusiyada (-32,9%), ən çox azalma isə İspaniyada (-73,6%), Böyük Britaniyada (-65,9%) və Norveçdə (-61,0%) təşkil etmişdir Onu da qeyd edək ki, Azərbaycan Respublikasında qəbul edilmiş turist gecələmələrinin qeyd edilmiş ölkələr üzrə cəmində də bu göstəricidə 310,339 min nəfər və ya 22,2% azalma olmuşdur. Fikrimizcə, bu göstəricidə azalmanın baş verməsi məlum 2020-2022-ci illərdə hələ də dalğası geniş yayılan virusla xəstələnmələrin olması ilə əsaslandırılı bilər. Bu da ölkələr arasında quru əlaqələrinin açılmaması, turistlərin kifayət sayda ölkələrə səyahət etməsində çoxlu problemlərlə (nəqliyyat çətinliyi, xərclərin çoxalması və s.) üzləşməsi ilə izahlandırılı bilər.

Təhlil göstərir ki, mehmanxanalarda yerləşdirilmiş beynəlxalq turistlərin sayında da müqayisə dövründə azalma olmuşdur (cədvəl 3).

Belə ki, cəmi Azərbaycan Respublikası üzrə mehmanxanalarda yerləşdirilmiş əcnəbilərin sayında 2017-ci ilə nisbətən 2018-2019-cu illərdə müvafiq olaraq 253,16 min nəfər və 335,507 min nəfər artım olmuşdur. Lakin 2020-2022-ci illərdə mövcud pandemiya ilə əlaqəli turist axınında azalma müşahidə edilmişdir. Belə ki, 2020-ci ildə bu göstəricidə 72,7%, 2021-ci ildə 72,3% və 2022-ci ildə isə 7,5% azalma olduğunu görə bilirik. Təhlildən belə bir nəticəyə gəlmək olar ki, dünya ölkələri arasında beynəlxalq münasibətlərin inkişafına təsir edən turizm sənayesində də bu göstəricinin ümumi ölkələr üzrə zəifləməsindən yaranmış təsir Azərbaycandan da yan ötməmişdir. Bu həm qeyd edilən ölkələr arası əlaqələrin həmin dövrdə zəifləməsinə, ölkələrin iqtisadi inkişafına, o cümlədən turizmin inkişafına da mənfi təsir göstərmişdir.

Qeyd edək ki, turizm sferasının davamlı inkişafına təsir göstərən mühüm amillərdən biri də qəbul edilmiş turistlərə göstərilən xidmətlərin cəmi məbləği hesab edilir (cədvəl 4).

### Cədvəl 3

#### 2017-2022-ci illərdə mehmanxanalarda yerləşdirilmiş ölkələr üzrə turistlərin sayı

Ölkələr	2017-ci ildə mehmanxanalarda yerləşdirilmiş əcnəbilərin sayı, min nəfər	2018-ci ildə mehmanxanalarda yerləşdirilmiş əcnəbilərin sayı, min nəfər	2019-cu ildə mehmanxanalarda yerləşdirilmiş əcnəbilərin sayı, min nəfər	2020-ci ildə mehmanxanalarda yerləşdirilmiş əcnəbilərin sayı, min nəfər	2021-ci ildə mehmanxanalarda yerləşdirilmiş əcnəbilərin sayı, min nəfər	2022-ci ildə mehmanxanalarda yerləşdirilmiş əcnəbilərin sayı, min nəfər	2017 -ci illə müqayisədə 2022-ci ildə mehmanxanalarda yerləşdirilmiş əcnəbilərin sayının artma və ya azalması,(+) və (-), %
Cəmi	981,232	1234,392	1316,739	267,383	271,563	907,953	-7,5
Rusiya	141,041	121,665	136,897	34,484	28,983	110,534	-21,6
Səudiyyə Ərəbistan	-	109,405	173,225	22,065	8,426	140,155	-
Türkiyə	71,478	60,765	74,709	24,591	42,237	79,418	+11,1
BƏƏ	-	13,128	142,876	19,351	20,374	89,498	-
Böyük Britaniya	79,496	41,409	49,865	22,577	23,799	33,195	-58,2
-	-	-	-	-	-	-	-
Qazaxıstan	14,569	13,905	14,638	2,574	2,929	13,689	-6,0
Gürcüstan	14,576	9,837	14,377	2,753	3,063	12,971	-11,0
İtaliya	17,603	11,501	16,274	7,170	8,738	12,255	-36,7
İspaniya	8,520	5,280	4,839	1,044	1,686	3,405	-60,0
Niderland	8,381	4,404	4,595	2,705	4,641	6,737	-19,6
-	-	-	-	-	-	-	-
Yaponiya	2,958	4,513	3,555	0,573	1,280	1,577	-53,3
Rumıniya	1,717	1,906	2,873	1,120	0,660	1,255	-30,0
Latviya	1,680	1,394	1,732	0,425	0,516	0,812	-58,7
Polşa	4,686	2,904	4,594	0,968	1,597	3,478	-25,7
Bolqarıstan	1,790	1,623	2,110	0,495	0,323	0,836	-53,2

Mənbə: [12,s.24-25] əsasında müəllif tərtib etmişdir

Azərbaycan Respublikasında 2017-2022-ci illər üzrə qəbul edilmiş turistlərə göstərilən xidmətlərin cəmi məbləğinin təhlili göstərir ki, müqayisə illərində mehmanxanalarda turistlərə göstərilmiş xidmətlərin cəmi məbləği 2017-ci illə müqayisədə 2022-ci ildə 17063,5 min manat (10025,5 ABŞ min dollar) və ya 10,9% azalmışdır. Müqayisə dövründəki bu azalmanın əsas səbəbi qəbul edilmiş və kütləvi yerləşdirmə vasitələrində gecələmiş turistlərin sayının az olması ilə əsaslandırılıla bilər. Qeyd edək ki, müqayisə illərində ilk beşlikdə yer alan ölkələr üzrə qəbul edilmiş turist sayı (Türkiyə

Cümhuriyyəti istisna olmaqla) və mehmanxalarda onlara göstərilən xidmətlərin məbləği də azalmışdır. Bu göstərici üzrə azalma ən çox İranda (-90,1%), Yaponiyada (-71,9%) və Böyük Britaniyada (-56,3%) təşkil etmişdir. Türkiyədən qəbul edilmiş turistlərə mehmanxalarda göstərilən xidmətlərin məbləğində 12,6% artım olduğu müşahidə olunur. Qeyd edilən göstərici üzrə ən çox artım İsraildə (2,24 dəfə) və Hindistanda (1,72 dəfə) təşkil etmişdir [12,s.25-33]. Fikrimizcə, bir sıra ölkələrdən qəbul edilmiş turistlərin sayının azalması müqayisə dövründə son illərdə xidmətin dəyərinin 2017-ci ilə nisbətən artmasına təsir göstərmişdir ki, bu da əsas şərt kimi izahlandırılı bilər.

Beynəlxalq münasibətlərin genişlənməsi ölkələrə turist axınının sürətlənməsinə müsbət təsir göstərir. Belə ki, turizm və onunla əlaqəli digər sahələrdə yeni iş yerlərinin yaranması təmin edilir. Bu isə əhalinin məşğulluq səviyyəsinin yüksəldilməsində əsas faktor rolunu oynayır. Azərbaycanın regionlarında sosial-iqtisadi inkişaf bütün iqtisadi sahələrin, o cümlədən turizm sferasının da inkişafına həlledici təsir göstərir. Regionlarda turizm sferası müəssisələri və onunla əlaqəli sahələrdə yeni münasibətlərin formalaşması prosesi həmin regionda məskunlaşmış əhalinin həm məşğulluq səviyyəsinin yüksəlməsinə, həm də əhalinin həyat səviyyəsinin yaxşılaşdırılmasına birbaşa təsir göstərir. Beynəlxalq münasibətlərin genişlənməsinin turist axınını sürətləndirməsi ilk növbədə ölkələrdə iqtisadiyyatın inkişafına, o cümlədən turizm sferasının və regionların davamlı inkişafına,

Cədvəl 4

**Bir sıra ölkələr üzrə qəbul edilmiş turistlərə mehmanxanaların göstərdikləri xidmətlərin məbləği**

Ölkələr	2017-ci ildə əcnəbi-lərə mehmanxanalarda göstərilmiş xidmətlərin məbləği, min manat	2018-ci il-də əcnəbi-lərə mehmanxanalarda göstərilmiş xidmətlərin məbləği, min manat	2019-cu il-də əcnəbi-lərə mehmanxanalarda göstərilmiş xidmətlərin məbləği, min manat	2020-ci il-də əcnəbi-lərə mehmanxanalarda göstərilmiş xidmətlərin məbləği, min manat	2021-ci il-də əcnəbi-lərə mehmanxanalarda göstərilmiş xidmətlərin məbləği, min manat	2022-ci il-də əcnəbi-lərə mehmanxanalarda göstərilmiş xidmətlərin məbləği, min manat	2017 -ci illə müqayisədə 2022-ci ildə əcnəbi-lərə mehmanxanalarda göstərilmiş xidmətlərin məbləğinin artma və ya azalması,(+) və (-), %
Cəmi	155830,1	200221,8	249351,9	35733,1	47342,1	138766,6	-10,9
Rusiya	22462,6	24792,6	28889,1	5252,2	5416,2	19915,2	-11,3
Böyük Britaniya	14530,3	7061,2	14306,0	2637,0	5518,4	6343,1	-56,3
Türkiyə	10786,2	8117,1	12214,0	3282,8	7928,9	12146,3	+12,6
İran	10492,9	6989,1	6481,3	568,8	346,4	1035,0	-90,1
BƏƏ	-	26986,4	24776,9	3040,2	3941,3	14012,7	-
-	-	-	-	-	-	-	-
Almaniya	3967,4	2887,6	4376,4	854,6	1415,5	2418,4	-39,0
Hindistan	2408,1	7742,6	14172,4	1670,6	689,3	6560,4	+1,72 dəfə
ABŞ	6370,0	7077,6	7313,7	1086,9	1535,4	5196,6	-18,4
İsrail	2210,9	6521,0	14259,8	1548,1	1825,8	4962,6	+2,24 dəfə
Səudiyyə Ərəbistan	-	15698,3	26284,3	2522,4	1141,9	19189,2	-
-	-	-	-	-	-	-	-
Yaponiya	3207,5	2371,7	2898,1	505,1	687,5	902,4	-71,9
Rumıniya	2048,5	3604,0	3456,6	503,7	556,1	2398,2	+17,0
Latviya	1595,1	867,0	961,8	150,3	367,4	1035,0	-35,1
Polşa	2204,0	1526,5	2187,5	335,5	397,7	1859,3	-15,0
Bolqarıstan	1799,4	1567,5	2088,2	293,7	774,0	1029,8	-42,7

Mənbə: [12,s.25-33] əsasında müəllif tərtib etmişdir

bu da son nəticədə ölkə əhalinin sosial-iqtisadi həyat səviyyəsinin yüksəlməsinə birbaşa təsir göstərir. Bu isə turizmin multiplikasiya effektini və səmərəliliyini yüksəldir.

### **Nəticə**

Beləliklə qeyd etmək olar ki, siyasi, iqtisadi sahələrdə beynəlxalq münasibətlər dünya turizm biznesinin vəziyyətinə birbaşa təsir göstərir. Odur ki, turistlərin üstünlükləri, müəyyən bir ölkəyə marağı və istirahət növünü seçmək imkanı ölkələr arasındakı münasibətlərin keyfiyyətindən asılıdır.

Qeyd edək ki, turizm sferasının dayanıqlı inkişafının təmin edilməsində beynəlxalq turist axınının təsiri danılmazdır. Belə ki, istənilən ölkəyə turist axını sürətləndikcə ilk növbədə iqtisadi inkişafa, o cümlədən turizm sferasının davamlı inkişafına, ölkə regionlarının digər turizmlə əlaqəli iqtisadi sahələrinin inkişafına, son nəticədə ölkə əhalinin sosial-iqtisadi həyat səviyyəsinin yüksəlməsinə birbaşa təsir göstərməklə turizmin multiplikasiya effektini və səmərəliliyini artırır. Fikrimizcə, ölkədə turizm sektorunun inkişafına birbaşa təsir edən amillərin rolu danılmazdır ki, bunlara da bu sferaya yönəldilmiş ümumi investisiyanın həcmi, beynəlxalq turist axını, mehmanxanalarda və digər yerləşdirmə vasitələrində onların gecələmə sayını, göstərilən xidmətlərin məbləğini, məşğulluq səviyyəsini və s. aid etmək olar.

### **Ədəbiyyat**

1. Azərbaycan 30: sosial-iqtisadi inkişafa dair Milli Prioritetlər. Azərbaycan Respublikası Prezidentinin 2 fevral 2021-ci il tarixli Sərəncamı
2. Aliyeva N.R. "Travel companies of Azerbaijan on the way to innovative development" abstracts of the 2nd International Scientific and Practical Conference / Scientific Innovation Center of ANAS. Bakı: Elm Publishing House. 2008. pp. 126-128.
3. Andrianova Y.V., Filatov V.V. Priority areas for the development of tourism in Russia //Y.Andrianova, V.Filatov. Innovative economy: information, analysis, prognoses. 2022,-№2, -pp.20-24
4. Brevnova Y. A. The influence of international relation on the change of tourist orientation // Urfu Electronic scientific archive. 2017, - 162-165
5. Vorobyeva E.A.Factors influencing the development of tourism in modern conditions. Collection of materials of the 9th International Conference. Simferopol. 2022, -p.238-240
6. İsmayılov Ç.N.,Zeynalova K.Z. Klaster konsepsiyası və onun regional inkişafda əhəmiyyəti . "H.Əliyev və Azərbaycanda coğrafiyanın inkişafı"beynəlxalq konfransın materialları. Bakı, - 2013, s. 80-82
7. Kropinova E. G.Tourism as a priority of regional development //Bulletin of the I. Kant Russian State University. 2009. Issue 3. pp. 92-99.
8. Plyas Y.A. The New World and the New International // Bulletin of the Financial University. - 2016, -№1, -pp. 6-19
9. Çekuşev A.A. The specifics of tourism as a branch of the economy. Collection of materials of the XXXIII International Scientific and Practical Conference. -2017, -pp.38-44
10. Chernenko V.A., Fedorova C.B., Fedosov V.A. The role of investment in tourism development // Theory and practice of the service:economy, social sphere, technology. Saint Petersburg, pp. 105-113
11. Pentagayeva A.V. The concept of "Soft power" in the foreign policy of countries // Central Russian Bulletin of Social Sciences. 2019, -№ 2, -pp.114-126
12. Statistical Committee of the Republic of Azerbaijan. Finance and banks. Bakı. -2023, -708 p.
13. <https://sia.az/az/news/tourism/789683.html> (15 oktyabr 2022-ci ildə müraciət edilmişdir)
14. [https://www.yeniazərbaycan.com/Gundem\\_e9288\\_az.html](https://www.yeniazərbaycan.com/Gundem_e9288_az.html) (28.09.2022-ci ildə müraciət edilmişdir)

**Rovshan Khuduyev**  
**Ramiz Isgandarov**

**THE IMPACT OF THE EXPANSION OF INTERNATIONAL RELATIONS BETWEEN COUNTRIES ON TOURISM ACTIVITY, EMPLOYMENT AND LIVING STANDARDS OF THE POPULATION**

*Summary*

*The purpose of the article is to determine the impact of accelerating the reception of tourists on the development of the country's economy.*

*The article used comparative analysis, the methodology of conditional ranking of countries based on statistical data, etc.*

*The article examines the impact of the expansion of international relations on tourism activity, the impact of increased tourist reception on the country's foreign exchange earnings, employment and standard of living of the population. According to the calculations of the World Tourism Organization, despite the emergence of global crises (economic) objective difficulties in the world, the unstable political situation in world tourist centers, as a result of the expansion of international relations, the tourism industry has managed to maintain stability and improve its position in the economies of countries as a highly profitable and rapidly developing industry. The article, based on a comparison of the reception rates of international tourists in Azerbaijan by country (2017-2022), determines the proportion of the number of tourists accepted from high, medium and low-level countries in relation to the total number of tourists arriving in the country. The top five included Russia, Georgia, Turkey, Iran and the UAE. The share of tourists accepted from the top five countries in the total number of tourists decreased in the range of 1.5-15.0% in 2022 compared to 2017, the most in Georgia and the least in the UAE, and in Turkey increased by 8.4% over the comparative period. The main reason for the increase in the number of tourists arriving in Azerbaijan from Turkey to this percentage can be explained by the expansion of international relations between the fraternal countries and the trend of these relations in an increasingly positive direction.*

*The further expansion of international relations between the countries affects the acceleration of both socio-economic and cultural-tourist relations. Among these indicators are the number of nights of tourists in various mass accommodation facilities, the cost of hotel services provided to them, etc. It has a positive effect on the economic development of countries hosting tourists. A comparative analysis of the cost of hotel services for 2017-2022 shows that in Azerbaijan this indicator decreased by 11% in 2022 compared to 2017. In our opinion, the decrease in the cost of hotel services provided can be explained by the fact that as a result of the widespread spread of viruses in countries, land ties have not yet been restored, international relations have slowed down relatively, etc.*

**Conclusion**-*the expansion of international relations between the countries of the world, as well as the presence of stability, which is a guarantee of dynamic development, etc., has a positive effect on accelerating the international reception of tourists. The acceleration of the International tourist flow between the countries primarily has a positive impact on the economic growth of the country, the level of employment of the population, and ultimately on improving the standard of living of the country's population.*

**Keywords:** *countries of the world, international relations, tourism activity, employment, standard of living*



Ровшан Худуев  
Рамиз Искендеров

## ВЛИЯНИЕ РАСШИРЕНИЯ МЕЖДУНАРОДНЫХ ОТНОШЕНИЙ МЕЖДУ СТРАНАМИ НА ТУРИСТИЧЕСКУЮ АКТИВНОСТЬ, ЗАНЯТОСТЬ И УРОВЕНЬ ЖИЗНИ НАСЕЛЕНИЯ

### Резюме

**Целью статьи** – является выявление влияния экспансии международных отношений на туристическую активность стран, занятость и уровень жизни населения.

В статье представлен рейтинг стран по активности туристского приема, на основе сравнительного анализа были использованы методы анализа статистических данных, статистический анализ и др., **методология** его влияния на занятость и уровень жизни населения.

В статье рассматривается влияние экспансии международных отношений на активность туризма, влияние активизации туристского приема на валютные доходы страны, занятость и уровень жизни населения. По расчетам Всемирной Туристской Организации, несмотря на возникновение глобальных кризисов (экономических) объективных трудностей в мире, нестабильную политическую ситуацию в мировых туристских центрах, в результате расширения международных связей туристская индустрия сумела сохранить стабильность и улучшить свои позиции в экономике стран как высокодоходная и быстро развивающаяся отрасль. В статье, на основе сравнения показателей приема международных туристов в Азербайджане по странам (2017-2022 годы), определены доли количества туристов, принятых из стран с высоким, средним и низким уровнем, по отношению к общему количеству туристов, прибывающих в страну. В первую пятерку вошли Россия, Грузия, Турция, Иран и ОАЭ. Доля туристов, принятых из стран первой пятерки в общем количестве туристов, по сравнению с 2017 годом в 2022 году снизилась в пределах 1,5-15,0%, больше всего в Грузии и меньше всего в ОАЭ, а в Турции за сравнительный период увеличилась на 8,4%. Основная причина роста числа туристов, прибывающих в Азербайджан из Турции, до указанного процента может быть объяснена расширением международных отношений между братскими странами и тенденцией этих отношений во все более позитивном направлении.

Дальнейшее расширение международных отношений между странами влияет на ускорение как социально-экономических, так и культурно-туристических отношений. Среди этих показателей-количество ночей туристов в различных средствах массового размещения (СМР), стоимость предоставляемых им гостиничных услуг и т.д. положительно влияет на экономическое развитие стран, принимающих туристов. Сравнительный анализ стоимости гостиничных услуг за 2017-2022 годы показывает, что в Азербайджане данный показатель снизился на 11% в 2022 году по сравнению с 2017 годом. На наш взгляд, снижение стоимости предоставляемых гостиничных услуг можно объяснить тем, что в результате широкого распространения вирусов в странах еще не восстановились сухопутные связи, сравнительно замедлились международные отношения и т.д.

**Заключение** – расширение международных отношений между странами мира, а также наличие стабильности, которая является гарантией динамичного развития и т.д. положительно влияет на ускорение международного приема туристов. Ускорение Международного туристского потока между странами в первую очередь оказывает свое положительное влияние на экономический рост страны, уровень занятости населения, в конечном итоге-на повышение уровня жизни населения страны.

**Ключевые слова:** страны мира, международные отношения, туристическая активность, занятость, уровень жизни

UOT 338.48

**Pünhan Hüseynov**  
*Azərbaycan Dövlət İqtisad Universiteti, Azərbaycan*  
*doktorant*  
*huseynovpunhan@gmail.com*

## **AZƏRBAYCANDA DAYANIQLI İNKİŞAFA NEFT GƏLİRLƏRİNİN TƏSİRİ VƏ QEYRİ-NEFT SAHƏLƏRİNİN DİVERSİFİKASİYASI**

### ***Xülasə***

*Məqalədə neft gəlirlərinin Azərbaycanda dayanıqlı inkişafın təmin olunmasında xərclənməsinin əsas istiqamətləri araşdırılır. Azərbaycanda neft gəlirlərindən dövlət büdcəsinə transferlər, fondun idarə olunması xərcləri, gənclərin xaricdə təhsili, kənd təsərrüfatı və sənayenin müxtəlif sahələrində infrastruktur layihələrinin icra olunması ilə bağlı xərclərin maliyyələşdirilməsi üçün istifadə edilməsi nəticəsində dayanıqlı iqtisadi inkişaf keyfiyyətcə yeni bir mərhələyə keçirmişdir. Qeyri-neft sektorunun dinamik və sürətli inkişafı buna bariz nümunədir.*

*O cümlədən məqalədə Azərbaycanda dayanıqlı inkişaf perspektivlərinin müəyyən edilməsi və neft gəlirlərinin gələcəkdə xərclənməsinin prioritet istiqamətləri göstərilir.*

**Məqsəd** – Azərbaycanda dayanıqlı inkişafın təmin olunmasına neft gəlirlərinin təsiri və xərclərin əsas istiqamətləri və xüsusiyyətlərini tədqiq etməkdir.

**Metodologiya** – məqalənin yazılması zamanı statistik və müqayisəli təhlil metodlarından istifadə edilmişdir.

**Tədqiqatın nəticələri** – təbii ehtiyatlardan, xüsusi ilə də neft ehtiyatlarından səmərəli və düzgün istifadə, neft gəlirlərinin qeyri-neft sektoruna və ümumilikdə dayanıqlı inkişafın əsas sahələrinə xərclənməsi milli iqtisadiyyatın möhkəmləndirilməsi üçün xüsusi əhəmiyyət daşıyır. Bu baxımdan məqalədə dayanıqlı inkişafın əsas istiqamətlərinə diqqət yönəldilir və qeyri-neft sektorunun inkişafının əhəmiyyəti vurğulanır.

**Açar sözlər:** *neft, neft sektoru, qeyri-neft sektoru, neft gəlirləri, dayanıqlı inkişaf, diversifikasiya*

### **Giriş**

Dayanıqlı inkişafın təmin edilməsi əsasən təbii ehtiyatların effektiv istifadəsi və onların gələcək nəsillərə etibarlı şəkildə çatdırılması ilə bağlıdır. Təbii ehtiyatların effektiv şəkildə istifadə deyildikdə, istifadə olunan resursların müəyyən standartlarda istifadəsi və ətraf mühitə minimal mənfi təsirlər göstərməsi başa düşülməlidir. Dayanıqlı inkişafı təmin etmək üçün, təbii, maliyyə və insan ehtiyatlarının birləşmiş şəkildə həyata keçirilməsi vacibdir.

Sənaye inqilabı və ETT-nin tətbiq edilməsindən öncə milli iqtisadiyyatın inkişaf mərhələsində dövlətlərin öz fokusunu dəyişdirmədən əvvəl, iqtisadi inkişafın əsasında dövlətlərin təbii ehtiyatları və ətraf mühitin mənimsənilmə dərəcəsi dururdu. Təbii ehtiyatların əsası olan resurslar, xarici iqtisadiyyatlara bağlı deyil və ölkədə valyuta itkisinə səbəb olan məhsulların idxalı ilə bağlı məsələlərlə üzləşmirlər. Əksinə, təbii ehtiyatların zəngin resursları olan ölkələr, bu ehtiyatların ixracı ilə ölkəyə xarici valyutanın gətirilməsini təmin edirlər. Bununla birlikdə, ehtiyatların səmərəli və davamlı şəkildə

istifadəsi üçün qısamüddətli dövrdə yüksək istismar, əsasən gəlirin qazanılması üçün dayanıqlı iqtisadi inkişaf modelinin prinsiplərinə ziddir.

Azərbaycan Respublikasının inkişafında və milli iqtisadiyyatının qurulmasında təbii ehtiyatların əhəmiyyəti vacibdir. Ölkə, neft-qaz ehtiyatları, dəmir, alüminium, mis, polimetal, mineral sular, balneoloji ehtiyatlar kimi təbii ehtiyatlar baxımından güclü bir təminatla malikdir. 1994-cü ildə Heydər Əliyev rəhbərliyi ilə "Əsrin müqaviləsi"nin imzalanması ilə milli iqtisadiyyat inkişafda dayanıqlı bir yol tutulmuşdur. Sonrakı tədbirlər, neft-qaz ehtiyatlarının nəqlinə dair boru kəmərlərinin qurulması və ölkənin tranzit potensialının artırılması milli iqtisadi inkişafın sürətini artırmışdır. Azərbaycanın rəsmi olaraq sahib olduğu qeyri-neft sektorundakı ehtiyatlarının səmərəli istifadəsi və balneoloji ehtiyatların iqtisadiyyata qazanc mənbələri kimi istifadəsi, hazırda əsas prioritetlərdən biridir. Qeyri-neft sektorundakı ehtiyatların və turizm potensialının səmərəli istifadəsi, regionların sosial-iqtisadi inkişafına dair qəbul edilmiş proqramlar və milli iqtisadiyyatın inkişafına dair strateji yol xəritələrində öz əksini tapmışdır [2].

İqtisadi inkişafın sürətli şəkildə davam etdirilməsində əsas rol oynayan ehtiyatlar arasında maliyyə ehtiyatlarının da xüsusi önəmi var. Maliyyə ehtiyatlarının əsas məqsədi, ölkə iqtisadiyyatını gözlənilməz hallara qarşı sığortalamaq, iqtisadiyyatın dayanıqlılığını təmin etmək, beynəlxalq iqtisadi qurumlar tərəfindən verilən reyting səviyyəsinin yüksəlməsi, monetar siyasətin effektivliyinin artırılması, və dövlətin investisiya siyasətində çeviklik təmin etməkdir. Rəsmi maliyyə ehtiyatlarına daxil olanlar arasında strateji valyuta ehtiyatları, Mərkəzi Bankın valyuta və qızıl rezervləri, büdcəyə daxil olan ehtiyat fondları və büdcədən kənar fondların ehtiyatları sayılmaqdadır. Rəsmi valyuta ehtiyatlarının mövcudluğu dövlət tərəfindən maliyyə dayanıqlılığının təminatı üçün əhəmiyyətli bir vasitədir və çətin zamanlar və iqtisadi böhranlar zamanında iqtisadi sabitliyin təmin edilməsi üçün istifadə edilir [1, s. 267, 274].

### **Proqnozlar**

2022-ci ildə dövlət büdcəsinin gəlirləri 30 660,6 milyon manat təşkil etmiş və bunun 7 923,0 milyon manatı və yaxud 25,8 %-i ARDNF tərəfindən transfert edilmişdir. Eyni zamanda, transfert dövlət büdcəsi xərclərinin (32 008,3 milyon manat) 24,7 %-ni təşkil etmişdir. 2022-ci il ərzində xam neftin və qazın qiymətlərinin dövlət büdcəsində nəzərdə tutulan baza qiymətindən yüksək olması ilə əlaqədar dövlət büdcəsinə neft və qaz vergiləri üzrə büdcədə nəzərdə tutulandan daha çox vəsait daxil olmuşdur ki, bu da öz növbəsində dövlət büdcəsinin mühüm daxilolma mənbəyi olan ARDNF-dən dövlət büdcəsinə transfertin məbləğində azalmaya şərait yaratmışdır. Belə ki, 2022-ci ildə dövlət büdcəsinə nəzərdə tutulan transfertin yuxarı həddi 11 517,5 milyon manat olsa da, bu rəqəm 68,8% səviyyəsində icra edilmişdir.

ARDNF-nin idarə edilməsi ilə bağlı xərclərin 2022-ci il üçün təsdiq edilmiş smeta xərclərinə (33,99 milyon manat) qarşı 27,9 milyon manat və ya 82,1% səviyyəsində icrası təmin edilmişdir. Hesabat ilində smeta xərcləri 2021-ci ilə nisbətən 24,1% çox olmuşdur. Xərclər smetasının tərkibində əməyin ödənişi ilə bağlı xərc maddəsi 10 724,5 min manat icra edilərək proqnoza qarşı 69,9% səviyyəsində olmuşdur. Malların (işlərin və xidmətlərin) satın alınması ilə bağlı xərc maddəsi 13 262,5 min manat və ya 87% səviyyəsində icra edilmişdir. Sosial ödənişlər 74,7 min manat və ya təsdiq edilmiş məbləğə qarşı 23% çox icra edilmişdir. Qeyri-maliyyə aktivlərinin alınması ilə bağlı xərc maddəsi 3 834,0 min manat və ya 114,9% səviyyəsində icra edilmişdir [5].

**Cədvəl 1. Neft gəlirlərinin xərclənməsi istiqamətləri**

Xərclərin istiqaməti və adı	Milyon AZN	Faiz
Qaçqın və məcburi köçkünlərin sosial-məişət vəziyyətinin yaxşılaşdırılması və məskunlaşdırılması (ARDNF tərəfindən layihənin maliyyələşdirilməsi davam edir)	2702,7	1,72
Bakı-Tbilisi-Ceyhan əsas ixrac boru kəməri (Layihənin maliyyələşdirilməsi 2006-cı ildə başa çatmışdır)	297,9	0,19
Oğuz-Qəbələ-Bakı su kəməri layihəsi (Layihənin maliyyələşdirilməsi 2011-ci ildə başa çatmışdır)	779,6	0,50
Samur-Abşeron suvarma sisteminin yenidən qurulması (ARDNF tərəfindən layihənin maliyyələşdirilməsi başa çatmışdır)	1469,6	0,94
Dövlət büdcəsinə transfertlər	143150,9	91,33
Dövlət İnvestisiya Şirkətinin nizamnamə kapitalının maliyyələşdirilməsi (Layihənin maliyyələşdirilməsi 2006-cı ildə başa çatmışdır)	90	0,06
Bakı-Tbilisi-Qars yeni dəmir yolu layihəsi (ARDNF tərəfindən layihənin maliyyələşdirilməsi başa çatmışdır)	748,6	0,48
Xaricdə təhsil üzrə Dövlət Proqramı (ARDNF tərəfindən layihənin maliyyələşdirilməsi başa çatmışdır)	212,7	0,14
“Star” neft emalı kompleksinin tikintisi (ARDNF tərəfindən layihənin maliyyələşdirilməsi başa çatmışdır)	1663,3	1,06
AÇG layihəsində ARDNŞ-nin iştirak payının maliyyələşdirilməsi (Layihənin maliyyələşdirilməsi 2007-ci ildə başa çatmışdır)	87,6	0,06
Cənub Qaz Dəhlizi (ARDNF tərəfindən layihənin maliyyələşdirilməsi başa çatmışdır)	1530,3	0,98
Azərbaycan Respublikasının Mərkəzi Bankına transfert	3949,5	2,52
2019-2023-cü illər üçün Azərbaycan Respublikasında ali təhsil sisteminin beynəlxalq rəqabətliliyin artırılması üzrə Dövlət Proqramı	64,4	0,04
<b>Cəmi</b>	<b>156747,1</b>	<b>100,00</b>

Mənbə: [5] əsasında tərtib edilmişdir

**Materiallar və metod**

Neft gəlirlərinin istifadəsi və paylanması mərkəzləşdirilmiş mexanizmlərlə tənzimlənməsi Azərbaycan üçün ən vacib məsələlərdən biridir. Bu, neftdən əldə edilən gəlirlərin digər iqtisadi sahələrə yönləndirilməsi, qeyri-neft sektorunda yeni istehsal obyektlərinin yaradılması və yeni iş yerlərinin açılması, əhalinin sosial müdafiəsinin gücləndirilməsi ilə əlaqədardır. Neft hasilatı, Azərbaycan üçün yalnız son məqsəd deyil, əksinə, iqtisadiyyatın inkişafı üçün bir vasitədir.

Regionların sosial-iqtisadi inkişaf Dövlət Proqramlarında neftdən əldə edilən gəlirlərin milli iqtisadiyyatın inkişafına səmərəli şəkildə istifadə edilməsi məsələsinə xüsusi diqqət yetirilmişdir. Bu fərmanlar, sahibkarlığın inkişafını sürətləndirmək, əmək ehtiyatları və təbii resurslardan səmərəli şəkildə istifadə edərək yeni iş yerlərinin

yaradılmasını və yoxsulluğun azaldılmasını təmin etmək məqsədilə imzalanmışdır. Bu fərmanlarla birlikdə, bürokratik proseslərin sərbəstləşdirilməsi və iş adamlarının fəaliyyətlərinə mane ola biləcək məsələlərin aradan qaldırılması da təmin edilməklə, qısa müddət ərzində 75 mindən çox yeni iş yeri açılması və işsizlər sayının 44% azalması kimi uğurlar qeydə alınmışdır.

Əhalinin sosial müdafiəsinin gücləndirilməsi və iqtisadiyyatın inkişafı üçün neft gəlirlərinin səmərəli şəkildə istifadə edilməsi, idarə olunması və ehtiyatlarının təkrar istehsal olunması problemləri ilə bağlı tədbirlərin həyata keçirilməsi vacibdir. Bu məqsədlə, mərkəzləşdirilmiş mexanizmlər və qaydaların təyin edilməsi, neft gəlirlərinin qeyri-neft sahələrinin inkişafına, sosial sahələrə və digər iqtisadi sahələrə effektiv şəkildə yönəldilməsinin təmin edilməsi vacibdir.

Neft gəlirləri ölkənin iqtisadiyyatında yaranan problemlərin həllinə yönəldilməlidir. Ölkə, məhdud təbii ehtiyatlarına baxmayaraq, dövlət himayəçilik siyasəti sayəsində iqtisadi yüksəlişə nail olmağa çalışır. Dövlətin tənzimləyici rolu ilə birlikdə yüksək inkişaf tempinə çatmaq özünəməxsus bir imkan yaradır. Bu, strateji məsələlərin effektiv şəkildə həllinə zəmin yaradır. Dövlət Neft Fondu vasitəsilə dövlətə daxil olan vəsait axımı, zamanətsiz pul emissiyasına imkan verərək, ölkə iqtisadiyyatına xarici investisiyalar və yeni maliyyə mənbələri axtarmağı tələb etmədən, iqtisadiyyatın prioritet sahələrinin inkişafı və zəruri vəsaitlərin ayrılması məsələlərinin həllinə imkan yaradır. Bu, ölkənin sürətli iqtisadi inkişafını və möhkəmlənməsini təmin edən bir mexanizm yaradır.

Neft gəlirləri, potensial imkanların strateji rolu ilə qiymətləndirilir. Bu, neft gəlirlərinin sahə, ərazi və funksional məqsədlərə görə bölünməsi ilə əlaqədardır. Bu bölünmələr respublika iqtisadiyyatının makroiqtisadi proqnozlarının səmərəli təşkili və bu proqnozların reallaşmasında neft gəlirlərindən maksimum istifadə olunması ilə mümkündür.

Həmçinin, neft gəlirlərinin rifah və tələbatın ödənilməsi dərəcəsinin maksimallaşdırılması üçün atılan addımlar ilə ölçülür. Bu, gəlirlərin inteqral səmərə gətirməsi qabiliyyətinin qiymətləndirilməsini əhatə edir.

Digər tərəfdən, gəlirlərin fərqli sahibkarlıq növləri və məhsul və xidmət növlərinin dəyişmə meyli ilə bağlı olaraq ayrı-ayrı kontingentlər və bazar subyektləri üçün də qiymətləndirilir. Bu, gəlirlərin diferensial səmərəsini qiymətləndirməkdə istifadə olunan bir qiymətləndirilmə metodikasıdır.

Neft gəlirləri Azərbaycan iqtisadiyyatının müxtəlif sahələrinə məqsədli kapital qoyuluşları, qlobal inkişaf meyilləri və bazarın qorunması konsepsiyası ilə bağlıdır. Bu səbəbdən neft gəlirlərindən səmərəli istifadə olunması perspektiv imkanları artırır.

Neft sektorunun rolu, dövlətin və əhalinin gəlirlərinin formalaşmasında əsaslı bölgü və yenidən bölgüsü mexanizmlərinin vasitəsilə formalaşır və dərinləşir. Neft gəlirləri istehlak və yığım məqsədiylə bölündükdə təkrar istehsal prinsipi həyata keçirilir. Hazırda mövcud olan istehlak ilə perspektiv gəlirlər arasında keçidin forması və məzmunu, onun bölgü və yenidən bölgü mexanizmlərinin effektivini göstərir. Neft sənayesi heç də hamını ələbaxımlığa çevirməməlidir. O, yalnız perspektiv gəlirlərin formalaşması üçün ilkin kapital rolu oynamalıdır.

Əgər Azərbaycan iqtisadiyyatında istehlak sahəsində neft gəlirlərindən istifadə olunsa, onda perspektiv gəlirlərin mənbəyi azala bilər. Buna görə də neft gəlirlərinin səmərəliliyi, onun perspektiv gəlirlərlə olan rolu ilə ölçülür. Xarici və daxili investisiyaların dəyişmə meyli gəlirlərin bölgüsünün xarakterini müəyyənləşdirir.

Neft gəlirlərinin istifadə olunmasından əvvəl onun həcmi və artımını nəzərə almaq, daha səmərəli variantların tərtib edilməsi üçün vacibdir. Neft gəlirləri, ölkə iqtisadiyyatının kompleks inkişafı və strateji məqsədləri əsasında özünün spesifik xüsusiyyətlərini göstərir. Bu gəlirlərin həcmi və istifadəsi ölkənin artım tempinə uyğun olmalıdır və istifadə tempini

artırmalıdır.

Neft gəlirlərinin məqsədli istifadə olunması, ölkənin dünya bazarlarında sürətli bir artım qazanması ilə əlaqələndirilir. Bugünkü şəraitdə, bu gəlirlərin kredit resursu kimi istifadəsi mümkündür, amma bazar münasibətlərinin qarışıqlığı və qərarlaşmamışlığı səbəbindən bu, riskli addım olaraq görünür. Bu səbəbdən neftin ilkin amili onun istehsal həcmi maksimumlaşdırmaqdır.

Neft gəlirləri, dövlət gəlirlərinin önəmli bir hissəsidir və onların formalaşması və istifadəsi, dövlətin sosial ədalət və iqtisadiyyatın inkişafı ilə perspektiv tələblər arasında optimal nisbətlərin qurulmasını tələb edir. Neft gəlirləri, ölkə iqtisadiyyatının sahə quruluşunda əhəmiyyətli bir rol oynayır və ölkənin maliyyə potensialının formalaşmasının əsasını təşkil edir.

Bu gəlirlər, dövlət büdcəsinin tərkib hissəsidir və vergi, sosial ödəmələr və əməkhaqqı kimi mexanizmlər vasitəsilə bölgü və yenidən bölgü sistemində iştirak edir. Neft sahəsinin vergi gəlirləri, dövlət büdcəsinin mərkəzləşdirilmiş gəlirlərinin əsas hissəsini təşkil edir. Həmçinin, Dövlət Neft Fondunun idarə olunması, neft gəlirlərinin potensial istifadə imkanlarını yaradır.

Neft gəlirlərinin bir hissəsi əməkhaqqı sistemində işləyənlərə verilir. Xarici firmalarda yerli əhalinin iş qüvvəsindən istifadə edilməsi, bu gəlirlərin əhalinin maliyyə balansına daxil olmasını təmin edir. Bu nəticədə, neft gəlirlərinin ölçüsü, dövlətin alıcılıq qabiliyyəti və onların respublikada xərclənən hissəsi ilə ölçülür.

Bütün bu proseslər, neft gəlirlərinin dövlət və iqtisadiyyat üçün kritik önəmə malik olduğunu və onların səmərəli şəkildə idarə olunması və istifadə olunması üçün effektiv strukturların qurulmasının əhəmiyyətini göstərir.

Neft gəlirlərinin sosial mahiyyəti, xüsusilə işləyənlərin həyat səviyyəsi və adambaşına neft gəlirlərinin miqdarı ilə müqayisədə qeydə alınır. Bu, sosial müdafiə proqramlarının təşkili, əmək haqqı və sosial ödənişlər kimi formalar üzrə neft gəlirlərinin məbləği ilə əlaqələndirilir.

Bununla birlikdə, neft gəlirlərinin istifadəsində optimal nisbətlərin təmin edilməsi vacibdir. Yəni, neft gəlirlərinin yığılması və istehlakı arasında dəqiqlik və balans qurulmalıdır. Əgər neft gəlirləri investisiya məqsədi ilə istifadə olunursa, bu, iqtisadi artımı təmin etməlidir. Bu məqsədə nail olmaq üçün, neft gəlirlərinin səmərəli investisiya istiqamətlərinə yönləndirilməsi vacibdir.

Neft gəlirlərinin sosial infrastruktur layihələrinə kapital qoyuluşu ilə əlaqələndirilməsi də önəmli bir yoldur. Bu, sosial müdafiə, tibbi infrastruktur, təhsil və digər sosial layihələrin inkişafına investisiya edilməsi deməkdir. Bundan başqa, əhalinin minimum yaşayış səviyyəsinin artırılması üçün neft gəlirlərinin istifadəsi də vacibdir. Bu, sosial təminat proqramları və yoxsulluğun azaldılması üçün lazımi tədbirlərin həyata keçirilməsi deməkdir.

Bütün bu addımlar, neft gəlirlərinin səmərəli şəkildə idarə olunması və ölkənin sosial və iqtisadi inkişafına effektiv şəkildə kömək etməsi üçün vacibdir.

Neft gəlirləri, Azərbaycan Respublikası iqtisadiyyatında müxtəlif sahələrin inkişafına və sosial müdafiə tədbirlərinə böyük ölçüdə təkan verir. Bu gəlirlər, neft istehsal sahəsində, neft məhsullarının reallaşmasında və neft sektorunda fəaliyyət göstərən şirkətlərin ödəmələri və iştirakı vasitəsilə əldə olunur.

### **Müzakirə**

Neft sahəsi Azərbaycan iqtisadiyyatında aparıcı rola malikdir və ölkənin makroiqtisadi artım tempini, tarazlı inkişaf dinamikasını və sosial müdafiə tədbirlərini dəstəkləyir. Bu gəlirlər, ölkədə islahatlar proqramının həyata keçirilməsi, yoxsulluğun ləğvi,

iqtisadi inkişaf proqramları və regionların sosial-iqtisadi inkişafı dövlət proqramı kimi strateji planlar çərçivəsində fəaliyyət göstərir.

Ümumi daxili məhsulun sahə strukturunun dəyişməsi, sahələrin istehsal həcminin artımı və bu sahələrə qoyulan faktiki kapital qoyuluşunun artımı da neft gəlirlərinin ölçüsüdür.

Neft gəlirlərinin makroiqtisadi tələb, tarazlı inkişaf vəziyyətinin möhkəmləndirilməsi ilə əlaqəlidir. Bu, infrastrukturun genişləndirilməsi, yeni iş yerlərinin açılması, işləyənlərin əməkhaqlarının və sosial müdafiəsinin gücləndirilməsi kimi tədbirləri əhatə edir. Bu yolla, neft gəlirləri Azərbaycan iqtisadiyyatının inkişafına və sosial sahələrin gücləndirilməsinə dəstək olur.

Makroiqtisadi tarazlığın təmin edilməsi məqsədilə ölkədə büdcə gəlirlərinin və Dövlət Neft Fondunun əlaqələrinin qurulması, neft gəlirlərinin bölgüsü ilə büdcə xərclərinin təkrar istehsalı, texnoloji quruluş və sahələr üzrə təsnifatın tətbiqi kimi mexanizmlər öhdəliklərin yerinə yetirilməsinə kömək edir. Bu mexanizmlərin seçilməsi və idarə edilməsi qlobal inkişaf strategiyasına uyğun olmalıdır.

Dövlət Neft Fondunun büdcə vasitəsi ilə istifadəsi müəyyən risklərlə əlaqədar ola bilər. Bu səbəbdən, onun büdcə daxilolmalarının təsdiqi və nəzarəti mühüm rol oynayır. Dövlət Neft Fondundan büdcəyə vəsait ayrılması, bu fondun gəlir və xərclərinin dövlət büdcəsinin prioritet istiqamətlərinə uyğun olmasını təmin edir. Bu ayırma prosesi, büdcənin şəffaflığı və real sektor ilə əlaqəli olması ilə də müəyyən olunur.

Neft gəlirlərinin saxlanması və Dövlət Neft Fondu vasitəsilə idarə olunması, Azərbaycanın iqtisadi transformasiya və restrukturizasiya istiqamətlərinə uyğun olaraq prioritetlərin müəyyən edilməsində əhəmiyyətli bir rol oynayır. Dövlət Neft Fondu bu istiqamətlərə uyğun olaraq müxtəlif variantlarda istifadə edilə bilər.

Dövlət Neft Fondu vasitəsilə əldə edilən vəsaitlərin istifadəsi mövcud risklərlə bağlıdır. Əgər riskləri yüksək olan sahələrə bu vəsaitlər cəlb olunarsa, onun sosial-iqtisadi effekti tam şəkildə reallaşa bilməz. Bu səbəbdən, Dövlət Neft Fondu vəsaitlərinin istifadəsində sosial müdafiə tədbirləri və digər birbaşa ayırmalar üzrə vəsaitlərin xüsusi öhdəliklərə əsaslanaraq, sosial normativlərə uyğun şəkildə idarə olunur.

Azərbaycanda Dövlət Neft Fondu gəlirləri və xərcləri, büdcə vasitəsi ilə və Prezidentin yanında yaradılan Şura tərəfindən idarə olunur. Bu idarəetmə nəzarəti altında, neft gəlirlərinin istifadəsi və xərclərin müəyyən edilməsi məqsədi ilə vəsaitlərin effektiv şəkildə istifadə edilməsi təmin edilir.

Neft gəlirlərinin artması, ölkə üçün ticarət və xidmət sahələrinin inkişafı üçün əsas mənbə olaraq qarşımıza çıxır. Bu artım beynəlxalq ticarəti, turizmi və dövlət lizinq şirkətlərini də dəstəkləyə bilər.

Dünya iqtisadiyyatının inkişafı ölkələr arasında ticarət əlaqələrinin inkişafından asılıdır. Ölkələr arasında hərtərəfli əməkdaşlığın yaranması, dünya iqtisadiyyatının genişlənməsi üçün vacibdir. Ticarət, yeni texnika, texnologiyalar, elmi kəşflər və qabaqcıl təcrübələrin paylaşılmasında əhəmiyyətli bir rol oynayır.

Azərbaycan dünya ölkələri ilə sərbəst ticarət əməkdaşlığı imkanlarına malikdir. İqtisadi islahatlar, neft sənayesinin inkişafı və infraquruluşdakı təkmilləşmələr Azərbaycanı dünya ticarət dövriyyəsində daha cəzbedici edir.

Son illərdə Azərbaycanın ticarət dövriyyəsi artmaqdadır. Neft sənayesinin inkişafı ilə əlaqədar olaraq, ABŞ, İngiltərə, Fransa, Rusiya, Almaniya və digər Avropa ölkələri ilə ticarət əməkdaşlığı artmışdır. Bu, Azərbaycanın ixracının artmasına və digər ölkələrdən malların idxalına da imkan verir.

Azərbaycanın coğrafi mövqeyi, təbii ehtiyatları, müasir infraquruluşu və iqtisadi inkişafı, xarici şirkətlərin ölkəyə marağını artırır. Azərbaycanın regionda və dünya

iqtisadiyyatında əlverişli mövqeyi, ticarət əməliyyatlarının genişlənməsinə və ölkənin müstəqil iqtisadiyyatının güclənməsinə kömək edir.

2023-cü ildə ölkədə 123,0 milyard manatlıq və ya əvvəlki illə müqayisədə 1,1 faiz çox ümumi daxili məhsul istehsal olunmuşdur. İqtisadiyyatın neft-qaz sektorunda əlavə dəyər 1,7 faiz azalmış, qeyri neft-qaz sektorunda isə 3,7 faiz artmışdır. ÜDM istehsalının 40,5 faizi sənaye, 10,0 faizi ticarət; nəqliyyat vasitələrinin təmiri, 6,2 faizi nəqliyyat və anbar təsərrüfatı, 6,2 faizi tikinti, 5,5 faizi kənd təsərrüfatı, meşə təsərrüfatı və balıqçılıq, 2,2 faizi turistlərin yerləşdirilməsi və ictimai iaşə, 1,7 faizi informasiya və rabitə sahələrinin, 18,6 faizi digər sahələrin payına düşmüş, məhsula və idxala xalis vergilər ÜDM-in 9,1 faizini təşkil etmişdir. Əhalinin hər nəfərinə düşən ÜDM 12114,5 manata bərabər olmuşdur [7].

2024-cü ilin yanvar ayında ölkədə 9131,0 milyon manatlıq və ya əvvəlki ilin eyni dövrü ilə müqayisədə 5,0 faiz çox ümumi daxili məhsul istehsal olunmuşdur. İqtisadiyyatın neft-qaz sektorunda əlavə dəyər 2,6 faiz azalmış, qeyri neft-qaz sektorunda isə 12,3 faiz artmışdır. ÜDM istehsalının 41,9 faizi sənaye, 10,5 faizi ticarət; nəqliyyat vasitələrinin təmiri, 7,0 faizi nəqliyyat və anbar təsərrüfatı, 5,8 faizi tikinti, 2,9 faizi kənd təsərrüfatı, meşə təsərrüfatı və balıqçılıq, 1,8 faizi informasiya və rabitə, 1,7 faizi turistlərin yerləşdirilməsi və ictimai iaşə sahələrinin, 17,8 faizi digər sahələrin payına düşmüş, məhsula və idxala xalis vergilər ÜDM-in 10,6 faizini təşkil etmişdir. Əhalinin hər nəfərinə düşən ÜDM 896,7 manata bərabər olmuşdur [7].

İqtisadiyyatın strukturunun təkmilləşdirilməsi, neft-qaz sənayesinin şaxələndirilməsi və inkişaf etdirilməsi, alternativ və bərpa olunan enerji mənbələrindən istifadə imkanlarının genişləndirilməsi, ölkənin iqtisadiyyatının çeşidlənməsinin və rəqabətqabiliyyətinin artırılmasına dəstək verir. Bu sahədəki irəliləyişlər, Azərbaycanın iqtisadiyyatının və ÜDM-unun dəyərindəki artımın əsasını təşkil edir.

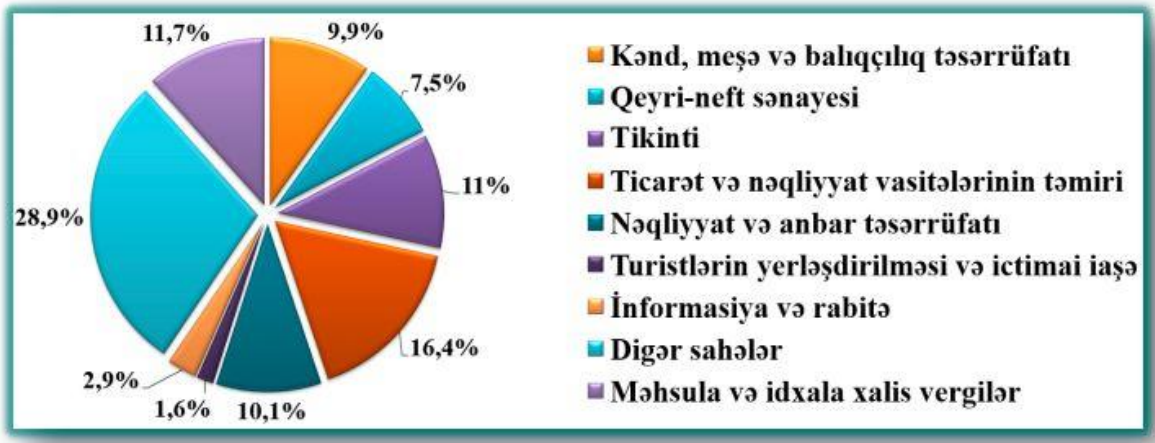

**Qrafik.** Qeyri-neft sektorunda yaradılmış əlavə dəyərin sahələr üzrə bölgüsü

Mənbə: [5] əsasında müəllif tərtib etmişdir

Bununla birlikdə, global rəqabət qabiliyyətinin artırılması və reytingin yüksəlməsi, Azərbaycanın gələcəkdəki inkişaf perspektivlərini də dəstəkləyir. Son illərdə ölkə ÜDM-u, adambaşına ÜDM-un həcmi və qeyri-neft sektoru ciddi artım göstərmişdir. Bu, ölkədəki iqtisadi artımın yüksək səviyyədə olduğunu və milli iqtisadiyyatın inkişafının istiqrarlı şəkildə davam etdiyini göstərir.

Azərbaycan iqtisadiyyatının rəqabətqabiliyyəti, inkişaf perspektivləri və global reytingdəki yüksəliş, ölkənin inkişafını dəstəkləyən strateji və tədbirlərin nəticəsidir. Bu



irəliləyişlər, Azərbaycanın dünya iqtisadiyyatında daha güclü və müvəffəqiyyətli bir rol oynamaq üçün əsaslı addımlardır.

Ölkə iqtisadiyyatının diversifikasiyalaşdırılması, yaxud qeyri-neft sektorunun inkişafı, ciddi və sistemli investisiyaların səviyyəsindən asılı olaraq reallaşır. 2004-2013-cü illərdə qoyulan investisiyaların 12.9 dəfə artması və ölkə regionlarına yönələn investisiyaların həcmi 51 milyard manata çatması, ölkənin iqtisadiyyatının diversifikasiyalaşdırılmasına dair ciddi potensialı ortaya qoyur.

Azərbaycan iqtisadiyyatının son 10 ildəki inkişaf tendensiyaları ölkənin sürətli inkişaf etdiyini və bir çox sektorların gücləndiyini göstərir. Bu, öz növbəsində Azərbaycan Respublikası regionlarının sosial-iqtisadi inkişafına da təsir edir. Prezident İlham Əliyevin giriş və yekun nitqlərində də qeyd edildiyi kimi, son 10 il ərzində Azərbaycan dünya ən sürətli inkişaf edən ölkələrindən biri olmuşdur. İqtisadiyyatın 3.4 dəfə, sənaye istehsalının 2.7 dəfə, kənd təsərrüfatının 1.5 dəfə artması və 2013-cü ildə qeyri-neft sektorunun artımının təxminən 10% olması müsbət nəticələndir.

2023-cü ilin 4 ayında ölkə iqtisadiyyatının qeyri-neft sektorunda 3,1 faiz artım qeydə alınıb. Bununla belə, Dünya Bankının proqnozlarına görə, cari ilin sonunadək ÜDM-də qeyri-neft sektorunun payının 3 faizdən çox olacağı gözlənilir [3].

Ümumiyyətlə, ölkənin uğurlu inkişafı böyük nisbətdə qeyri-neft sənayesinin hesabına olmuşdur. Qeyri-neft sektorunun potensialının gücləndirilməsi və ixrac strukturunun genişləndirilməsi də dövlət dəstəyi ilə reallaşır. Lakin, tədqiqatlar göstərir ki, hələ də qeyri-neft sektorunun mövcud vəziyyəti, inkişaf tempi reallığı əks etdirmir. Bu səbəbdən, daha optimal həll yollarının axtarılması və tədbirlərin təkmilləşdirilməsi, sektorun daha da inkişaf etməsi üçün əhəmiyyətlidir.

Ölkə başçısı İlham Əliyevin verdiyi sərəncamlar və fərmanlarla qeyri-neft sektorunun inkişafının qurulması və şaxələndirilməsi üçün ciddi addımlar atılmış və müvafiq qərarlar qəbul edilmişdir. Prezidentin bu sahədəki müraciəti, qeyri-neft sektorunun və kənd təsərrüfatının ölkənin gələcəyini təyin edən əhəmiyyətli amillər olduğunu vurğulamışdır.

İlham Əliyevin ifadələrinə əsasən, neft amilinin inkişafı ilə yanaşı, qeyri-neft sektoru da Azərbaycana böyük valyuta ehtiyatları gətirəcəkdir. Bu səbəbdən, ölkənin siyasəti neft amilini bir kənara qoymadan, həm də qeyri-neft sektorunun şəxsiyyətini və potensialını nəzərə almalıdır. İqtisadiyyatın bütün sahələri, xüsusilə də qeyri-neft sektoru və infrastruktur, inkişaf etməlidir ki, bu, Azərbaycanın inkişafını təmin edə bilsin.

## **Nəticə**

Dünya təsərrüfat sisteminin müasir vəziyyəti, beynəlxalq ticarətin genişlənməsini və inkişafını təmin edən dinamik bir prosesdir. Ölkələr arasında ticarət iqtisadi əlaqələri dinamik şəkildə dəyişir və qlobal bazarın tələb və təklif strukturları hər il daha da dəyişir. Bu dəyişikliklər, ölkələr arasında daha geniş bir inteqrasiya və liberalizasiya dövrünü təmin edir.

Hazırkı dövrdə qloballaşmanın dərinləşməsi, inkişaf etməkdə olan ölkələrin dünya iqtisadiyyatına daha sıx inteqrasiyasını təmin edir. Bu ölkələrin iqtisadi artım sürətləri artır, həyat səviyyələri yüksəlir və milli iqtisadiyyatın texnoloji-struktur göstəriciləri də qlobal standartlara yaxınlaşır.

Bu növ ölkələrdə iqtisadiyyatın iki əsas sektora bölünməsi müşahidə olunur. Bir tərəfdə, dünya bazarının tələb və təklif strukturuna uyğun sürətdə artan və böyük gəlir əldə edən xammal hasilatı və onunla əlaqəli sahələr yer alır. Digər tərəfdə isə köhnə texnologiyalardan istifadə edən, dünya bazarında konkurentlik qazanmaq imkanlarına malik olmayan, hətta yerli bazarlarda da zəif mövqeləri olan qeyri-xammal, yəni emal sektoru yer alır.

Bu iki sektor arasında müasir iqtisadiyyatlarda müsbət bir qələbə fərfinə səbəb olur və bu durum, bəzi ölkələrin tənəzzül prosesindən uzaq olmasına yardım edir. Lakin, iqtisadiyyatın bu sektorlaşması, global iqtisadiyyatın təkmilləşməsi və hər bir ölkənin inkişafı üçün gələcəkdə təhlükələr yarada bilər. Bu səbəbdən, inkişaf strategiyalarında bu sektorlaşmanın nəticələrinə diqqət yetirmək vacibdir.

Dünya iqtisadiyyatına daha sıx inteqrasiya prosesləri milli iqtisadiyyatımızın dünya iqtisadiyyatının ayrılmaz bir hissəsinə çevrilməsini təmin edir. Azərbaycanın neft və qeyri-neft sektorlarında müqayisəli üstünlükləri olması, beynəlxalq rəqabətə davamlı ixrac məhsulları təmin etməsi və milli iqtisadi inkişafa xidmət edəcək xarici ticarət strategiyasının qurulması, ölkənin ən aktual problemlərindən biri halına gəlmişdir.

Hazırda ölkənin ixracının 90-95 faizi neft və neft məhsullarından ibarətdir. Bundan əlavə, qarşıdakı illərdə təbii qaz ixracının da artması gözlənilir. Azərbaycanın irihəcmli karbohidrogen ixracatçısına çevrilməsi və bu sahədə daha çox valyuta ehtiyatlarının daxil olması, iqtisadiyyatın digər real sektorlarının ixrac potensialının artırılması və neft ixracından gələn valyuta ehtiyatlarının səmərəli istifadəsinin prioriteti olaraq qeyd edilir.

Beynəlxalq təcrübə və dövlətin formalaşdırdığı iqtisadi strategiya, neft ixracından daxil olan valyuta ehtiyatlarının səmərəli istifadəsinin əhəmiyyətini vurğulayır. Bu isə qeyri-neft sektorlarının inkişaf etdirilməsinin və bu sahələrin ixrac potensialının artırılmasının zəruri olduğunu göstərir.

Bu məsələyə necə və hansı yollarla həyata keçirilməsinin daha səmərəli olacağı elmi tədqiqatçıları daha çox düşündürür. Dərin elmi müzakirələr və mübahisələr bu məsələnin ətrafında formalaşır və bu yolla hər bir ölkənin xüsusi şəraitinə və iqtisadiyyatının strukturasına uyğun ən effektiv yolların tapılması üçün bir meyar kimi xidmət edir.

Ölkə iqtisadiyyatında real sektorun inkişafının təmin edilməsi üçün xarici və daxil pul axınlarının səmərəli bazar idarəetməsi əsas məqsəblərdən biridir. Bu, investisiya fəaliyyətinin tənzimlənməsində dövlətin daha çox iştirak etməsinin zəruriliyini də qeyd edir.

Dünyada baş verən son maliyyə böhranı və iqtisadi tənəzzül prosesləri milli iqtisadiyyatların rəqabətqabiliyyətini təhlükə altına salmış, iqtisadi təhlükəsizliyini təmin etmək, iqtisadi inkişaf meyarlarına yenidən baxmaq, xarici ticarətin müasir istiqamətlərinin müəyyənləşdirilməsi, daha effektiv ixrac modellərinin tətbiqinin genişləndirilməsi, ölkənin ixrac potensialının artırılması kimi global məsələlərə yeni yanaşmanın və daha müasir iqtisadi tənzimləmə mexanizmlərinin hazırlanmasının zəruriliyini qeyd edir.

Bu məsələlərə cavab olaraq milli iqtisadiyyatın hazırkı vəziyyəti real qiymətləndirilməli, regional və beynəlxalq iqtisadi inkişaf tendensiyalarına uyğun və praktiki baxımdan effektiv dövlət iqtisadi siyasəti müəyyənləşdirilməlidir. Bu, iqtisadiyyatın diversifikasiyalaşdırılması prosesini dəstəkləyəcək və ölkənin ixrac potensialını artıracaq strateji dövlət iqtisadi siyasətini tətbiq etmək məsələsini də içərisinə alır.

Milli iqtisadiyyatın inkişafında xammal və təbii resurslarının istehsalı, satışı, xammal elementli ixrac modelinin təkmilləşdirilməsi və modelləşdirilməsi vacibdir. Bu bağlamda, qeyri-xammal və təbii ehtiyatlar əsaslı iqtisadi fəaliyyət istiqamətləri dəyərləndirilməlidir. Dünya təcrübəsi və fundamental araşdırmaların nəticələrinə əsaslanaraq, "qeyri-neft sektorunun inkişafı" və "qeyri-neft sektorunun ixrac potensialının artırılması" prioritetləri müəyyənləşdirilməlidir.

Qeyri-neft sektorunun ixrac potensialının stimullaşdırılması üçün dövlət dəstəyi mexanizmlərinin real iqtisadi sektorlara uyğunluğu qiymətləndirilməli və bu sahənin dövlət tənzimlənmə istiqamətlərinin təkmilləşdirilməsi vacibdir. Bu məqsədlə, iqtisadi siyasət formalaşdırılmalı və reallaşdırılması alətlərinin səmərəliliyi artırılmalıdır.

Qloballaşma şəraitində, milli iqtisadiyyatın dayanıqlı inkişafını təmin edən iqtisadi

siyasət formalaşdırılmalıdır. Bu siyasətin reallaşdırılması üçün dövlət, ixracın stimullaşdırılması və qeyri-neft ixracının strukturunun təkmilləşdirilməsi üçün effektiv alətlərə yiyələnməlidir. Bu, dövlətin milli iqtisadiyyatın çeşidlənməsinin təmin edilməsi, ixrac potensialının artırılması, və xarici ticarət əlaqələrinin effektivləşdirilməsi üçün əsas rol oynayaacaq.

## Ədəbiyyat

1. Blewitt J. (2015). Understanding Sustainable Development (2nd ed.). London: Routledge. ISBN 9780415707824
2. [https://azertag.az/store/files/.../\\_STRATEJI%20YOL%20XERITESI\\_.pdf](https://azertag.az/store/files/.../_STRATEJI%20YOL%20XERITESI_.pdf)
3. <https://xalqgazeti.az/az/iqtisadiyyat/130260-qeyri-neft-sektoru-daha-da-genislenir>
4. <https://stat.gov.az/news/index.php?lang=az&id=5754>
5. <https://economy.gov.az/storage/files/files/678/MemNDeMHOQf2r2ncqZH4OPbQpwUR7bAcYky4BgrC.pdf>
6. <https://www.oilfund.az/report-and-statistics/recent-figures>
7. <https://www.stat.gov.az/news/index.php?lang=az&id=5784>

Пюнхан Гусейнов

## ВЛИЯНИЕ НЕФТЯНЫХ ДОХОДОВ НА УСТОЙЧИВОЕ РАЗВИТИЕ И НЕНЕФТЯНАЯ ДИВЕРСИФИКАЦИЯ АЗЕРБАЙДЖАНА

### Резюме

*В статье рассматриваются основные направления расходования нефтяных доходов на обеспечение устойчивого развития Азербайджана. В результате использования нефтяных доходов в Азербайджане на трансферты в государственный бюджет, расходы на управление фондами, образование молодежи за рубежом, реализацию инфраструктурных проектов в различных областях сельского хозяйства и промышленности, устойчивое экономическое развитие вышло на качественно новый уровень. этап. Ярким примером этого является динамичное и стремительное развитие ненефтяного сектора.*

*Среди прочего, в статье показаны приоритетные направления определения перспектив устойчивого развития в Азербайджане и расходования нефтяных доходов в будущем.*

**Целью** является изучение основных направлений и особенностей влияния нефтяных доходов и расходов на обеспечение устойчивого развития в Азербайджане.

**Методология** – при написании статьи использовались методы статистического и сравнительного анализа.

**Результаты исследования** - эффективное и правильное использование природных ресурсов, особенно нефтяных, расходование нефтяных доходов на ненефтяной сектор и в целом на основные направления устойчивого развития имеют особое значение для укрепления национальной экономики. В связи с этим в статье акцентируется внимание на основных направлениях устойчивого развития и подчеркивается важность развития ненефтяного сектора.

**Ключевые слова:** нефть, нефтяной сектор, ненефтяной сектор, нефтяные доходы, устойчивое развитие, диверсификация

**IMPACT OF OIL INCOME ON SUSTAINABLE DEVELOPMENT AND  
NON-OIL DIVERSIFICATION IN AZERBAIJAN**

*Summary*

*The article examines the main directions of spending oil revenues to ensure sustainable development in Azerbaijan. As a result of the use of oil revenues in Azerbaijan for transfers to the state budget, fund management costs, the education of young people abroad, the implementation of infrastructure projects in various fields of agriculture and industry, sustainable economic development has entered a qualitatively new stage. The dynamic and rapid development of the non-oil sector is a clear example of this.*

*Among other things, the article shows the priority directions of determining sustainable development prospects in Azerbaijan and spending oil revenues in the future.*

**The purpose** is to study the main directions and characteristics of the impact of oil revenues and expenses on ensuring sustainable development in Azerbaijan.

**Methodology** – statistical and comparative analysis methods were used during the writing of the article.

**The results of the research** – the efficient and correct use of natural resources, especially oil resources, spending of oil revenues on the non-oil sector and in general on the main areas of sustainable development are of particular importance for the strengthening of the national economy. In this regard, the article focuses on the main directions of sustainable development and emphasizes the importance of the development of the non-oil sector.

**Keywords:** *oil, oil sector, non-oil sector, oil revenues, sustainable development, diversification*

## VERGİTUTMA SFERASINDA DÖVLƏTİN İQTİSADİ MARAQLARININ POZULMASI HALLARININ AŞKAR EDİLMƏSİ METODLARI

### *Xülasə*

Rusiya Federasiyasının vergi qanunvericiliyinin dəyişdirilməsi, vergi cinayətlərinə görə məsuliyyətin tətbiqi sahəsində vergi nəzarətinin tənzimlənməsi sistemi məsələlərinə toxunulur. Vergi sahəsində vergi inzibətçiliğinin problemləri nəzərdən keçirilir, habelə Rusiya Federasiyasında vergi münasibətlərinin idarə edilməsinin tətbiq olunan metodlarının gələcək inkişafı və genişləndirilməsi perspektivləri və istiqamətləri müəyyənləşdirilir.

Vergi qanun pozuntularına görə məsuliyyətin tənzimlənməsinin dəyişdirilməsi şəraitində vergi tənzimlənməsinin təkmilləşdirilməsi, vergi və vergi nəzarətinin səmərəliliyinin artırılması yolları təklif edilmişdir.

**Açar sözlər:** vergi, vergi yoxlamaları, vergi cinayətləri, vergi idarəetməsi, vergi məsuliyyəti

### **Giriş**

Vətəndaşların rifahı dövlətin öz funksiyalarının realizə edilməsinin kəmiyyət və keyfiyyətindən, onlar isə öz növbəsində onun sərəncamında olan vəsaitləti həcmindən əhəmiyyətli dərəcədə aslıdır. İndiki bazar iqtisadiyyatı şəraitində dövlət büdcəsinin əsas formalaşma mənbəyi gəlirlərdir.

Bütün səviyyələrdən olan büdcələrə vergi daxilolmaların həcminə təsir edən əsas amillər aşağıdakılardır:

- ölkədəki ümumi iqtisadi vəziyyət və vergi potensialı;
- vergiləri toplanma səviyyəsi;
- vergidən yayınmanın miqyası.

Vergilərin yığılma səviyyəsi və vergidən yayınmanın miqyası vergi menecmenti və mövcud qanunvericiliklə müəyyən edilir.

Vergidən yayınmanın miqyası ilə vəziyyət olduqca pisdır. Belə ki, həm leqal, həm də qeyri-leqal yollarla (məsələn, ƏDV qeyri-qanunu əvəzləşdirilməsi yolu ilə) vergitutmadan yayımlar səbəbindən büdcəyə iri məbləğdə vəsait daxil olmur.

Nəzərdən keçirdiyimiz problem hökumət tərəfindən də aktuallaşdırılmışdır.

### **Vergi islahatlarının istiqamətləri**

Yaxın gələcəkdə vergi islahatlarının aşağıdakı istiqamətləri müəyyən edilmişdir.

1. Vergi sisteminin stabilləşdirilməsi və daha şəffaflaşdırılması, təsərrüfat subyektləri və istehlakçıların iqtisadi qərarlarına münasibətdə onun neytrallıq səviyyəsinin artırılması, qanuna riayət edən vergi ödəyicilərə düşən vergi ağırlığının azaldılması və sadələşdirilməsi məqsədilə vergi qanunvericiliyinin təkmilləşdirilməsi.

2. Vergi hüquq münasibəti iştirakçılarının fəaliyyətini reqlamentləşdirən qaydaların

norma və kodlaşdırılmasının təkmilləşdirilməsi, vergi və mülki qanunvericilikdə ziddiyətlərin aradan qaldırılması.

3. Qanunvericiliyə riayət olunması üzərində sərt və operativ nəzarətin müəyyən edilməsi, kölgə iqtisadiyyatı əməliyyatlarının qarşısının alınması, vergidən yayınmağa görə ödəyicilərinin məsuliyyətinin artırılması.

Məhz bu səbəbdən tədqiqatd işində nəzərdən keçirilən məsələlərin əsas istiqaməti kimi aşağıdakılar müəyyən edilmişdir.

➤ ölkə ərazisində təsərrüfat fəaliyyəti göstərən iri təşkilatların qeydiyyatı məqsədilə fiskal orqanların təşkilati strukturunun dəyişdirilməsi, yəni regional vergi orqanlarının yaradılması;

➤ vergi ödəyicisinin təsərrüfat fəaliyyəti haqqında onu özündən və digər mənbələrdən (dövlət və qeyi-dövlət) daxil olan informasiya axınını ümumiləşdirməklə, yaradılmış məlumat massivindəki məlumatların işlənməsi mərkəzinin yaradılması məqsədilə, vergi sistemində informasiya texnologiyalarının inkişafının sürətləndirilməsi. Bu vergi ödəyicisi haqqında informasiyanı tam və hərtərəfli tıhlil etmək imkanı verəcək, vergi ödəyicisi kateqoriyaları tərəfindən vergi qanunvericiliyinə riayət olunmasını təmin edəcək, səyyar vergi yoxlamalarını aparılması üçün nəzarət obyektlərinin seçilməsini optimallaşdıracaq;

➤ nəzərə alınmamış nağd dövriyyə ilə mübarizə – o cümlədən, hüquqi və fiziki şəxslərə VÖEN verilməsi üzərində nəzarətin gücləndirilməsi, təşkilatların bütün bank hesablarının vergi orqanlarında məcburi qeydiyyata alınması, leqal sektorda nağd pul vəsaitlərinin hərəkəti üzərində nəzarətin gücləndirilməsi, eləcə də vəsaitlərin nağd hesablaşma yolu ilə ticarət və xidmət göstərməklə kölgə sektoruna axınının qarşısının alınması, vergi orqanlarına xəbər vermədən hesabların açılmasına, saxta bank depozitləri, müştərilərin veksellərinin verilməsi hallarına qarşı mübarizəyə məqsədilə, bank sisteminin fəaliyyətini tənzimləyən normativ bazanın sərtləşdirilməsi;

➤ vergitutma məqsədləri üçün bazar qiymətlərinin tətbiq edilməsi mexanizminin təkmilləşdirilməsi.

Problemlərin daha dərinəndən dərk edilməsi üçün onları tarixi aspektdə nəzərdən keçirməyə çalışaq. Müasir dövrdə vergi idarəçiliyi və vergi öhdəliklərinin düzgün və vaxtında yerinə yetirilməsi üzərində nəzarətə olan tələbat, iqtisadiyyatın inzibati-komandadan bazar formasına keçdiyi dövrdən yarandı. Həmin dövrün əsas vəzifələrindən biri əsas mənbəyi vergi daxilolmaları olan büdcə gəlirlərinin formalaşmasının bazar mexanizminin hazırlanması idi.

İndiki şəraitdə qeyri-dövlət mülkiyyət formalı subyektlər yarandı ki, bu da respublikamızda maliyyə nəzarətini həyata keçirdən orqanların strukturunda əsaslı dəyişikliklər edilməsinə və xüsusi vergi orqanlarının yaradılmasına obyektiv zərurət yaratdı.

Təsərrüfat subyektlərinin sayının əhəmiyyətsiz dərəcədə az olduğu həmin dövrlərdə bu vergi orqanlarının üzərinə düşən vəzifələrin həll edilməsi olduqca sadə və effektiv idi (başqan-başa vergi nəzarəti həyata keçirməklə). Qanuna görə vergi xidməti bütün vergi ödəyicilərinin (təbəçiliyindən və mülkiyyət formasından aslı olmayaraq müəssisələrin, təşkilatların) uçota alınmasına, vergilərin hesablanmasının düzgünlüyünün təmin olunması məqsədilə yoxlama aparılmasına görə məsuliyyət daşıyırdılar.

Beləliklə, vergi sferasında qanun pozuntularının aşkar edilməsinin effektivliyi aparılmış sənədli vergi yoxlamalarının metodika və keyfiyyəti ilə müəyyən edilirdi. Bu şəraitdə maliyyə fəaliyyətinin təhlili və və digər metodlar yoxlamaların keyfiyyətinin artırılması və onun aparılmasına sərf olunan vaxtın azaldılması vasitəsi kimi qiymətləndirilirdi.

### **Vergi ödəyiciləri və vergidən yayınma**

Sonrakı dövrlərdə ölkədə vergidən yayınma halları miqyasının artması, vergi ödənişindən yayınma üzrə yol verdikləri qanun pozuntularının forma və üsullarının mürəkkəbləşməsi müşahidə olunmağa başladı. Bütün bunlar nəzarət tədbirlərinin keyfiyyətinin artırılmasını, tətbiq eddikləri üsul və metodların təkmilləşdirilməsini tələb edir. Vergi orqanlarının nəzarət fəaliyyəti praktikası onu göstərir ki, vergitutmadan yayındırılan gəlir və digər obyektlərin məbləği dəfələrlə artmışdır.

Vergidən yankeçmə hallarının kəskin artması ilə yanaşı vergi qanun pozuntuları daha mütəşəkkil və geniş xarakter almışdır. Xüsusilə büdcəyə iri məbləğdə borcu olan bir sıra müəssisələrin rəhbərləri, qanunvericilik normalarının qeyri-təkmil olmasından istifadə edərək, vasitəçi firma, törəmə kompaniyalar, kreditorlar, malsatanlar və onların məhsullarının istehlakçıların köməkliliyi ilə vergitutma obyektlərinin gizlədilməsi üçün mürəkkəb mexanizmlərdən istifadə edirlər. Vergi orqanlarında uçota alınmadan, eləcə də saxta rekvizit və möhürdən istifadə etməklə, yaxud vergi orqanlarına hesabatlar təqdim etmədən fəaliyyət göstərilməsi faktları geniş yayılmışdır [142].

Dövrü nəşriyyatda vergi nəzarəti problemləri və onun səmərəliliyinin artırılması yolları intensiv olaraq müzakirə olunmağa başlandı. Deyilən bütün nəzər nöqtələri prinsipcə iki müxtəlif yanaşmanı dəsdəkləyirdi. Birinci yanaşmaya görə faktiki olaraq kameral yoxlamadan imtina olunmalı və ya onun rolunu azalmalı və müvafiq olaraq sənədli yoxlamaya üstünlük verilir.

Bəzi iqtisadçıların fikrincə, kameral yoxlamanın təşkilində müsbət amillərlə yanaşı bir sıra problemlər də mövcuddur. Xüsusilə, hər rüb mühasibat hesabatı və vergi haqq-hesabının yoxlanılması lazım olan müəssisələrin vergi orqanının bir əməkdaşına düşən sayı çox olan iri şəhərlərdə bu yoxlamanın aparılması çox əməktutumlu idi [1, s. 432].

Bu məsələlərin həllinə müəssisələr tərəfindən rüblük mühasibat hesabatının ləğv və yalnız illik hesabatın təqdim edilməklə nail olunur. Bu qayda bir çox ölkələrdə mövcuddur. Belə olan halda isə büdcənin bərabər tərzdə doldurulması üçün müəssisələr avans ödəmələri ödəyir və onun məbləği keçən ilin fəaliyyət nəticələrinə görə müəyyən edilir.

Problemin digər həlli yolu müəssisələr əvvəlki kimi vergi orqanlarına rüblük mühasibat hesabatı təqdim edilməsi və ildə bir dəfə yoxlanmasıdır. Lazım gəldikdə isə rüblük hesabatı yoxlanılsın (o cümlədən sənədli yoxlama zamanı).

Sənədli yoxlamalar daha effektiv nəzarət formasıdır. Belə yoxlamalar zamanı əlavə hesablanmış vergi və maliyyə sanksiyalarının məbləği, vergi orqanlarının bütün nəzarət prosesində əlavə hesabıqları məbləğin 70 % təşkil edir. Bu yoxlamaların effektivliyi yalnız keçmiş hesabat dövrləri üzrə əlavə vergi məbləğlərinin hesablanması ilə deyil, həmçinin mühasibat uçotunun aparılmasında yol verilmiş səhvlərin aradan qaldırılması sayəsində vergi öhdəlikləri vaxtında yerinə yetirilir [8, s.241].

### **Vergi ödənişindən yayınlarda dövlətin maraqları**

Vergi ödəyicisinin hesabat sənədlərinə kameral nəzarətin sadələşdirilmiş formasının qarşılığında, vergilərin hesablanmasının düzgünlüyü və vaxtında ödənilməsi üzərində güclü audit yoxlaması təmin edilməlidir. Vergi orqanlarının kənar təşkilatlarla qarşılıqlı fəaliyyəti nəticəsində vergi ödəyicisi haqqında əldə edilmiş informasiyanın iqtisadi təhlilinin aparılması və yoxlama aparılacaq vergi ödəyicisinin avtomatik seçilməsi, eləcə də vergi borclarının alınması üzrə daha effektiv metodların tətbiqi məqsəddilə vergi yoxlamaları müasir informasiya texnologiyaları ilə təmin olunmalıdır [9, c.195].

Vergi orqanlarının nəzarət işinin dəyişməsinə münasibətdə tamamilə digər yanaşma kameral yoxlamaların rolunun artırılması, səmərəliliyinin artırılması şərti ilə yoxlamaların sayının azaldılmasından ibarətdir.

Problemin həllinə birinci yanaşmaya təxminən 2001-ci ilədək həm elmi dərədə, həm də vergi orqanları tərəfindən üstünlük verilirdi. Bəzi müəlliflərin fikrincə, 1995-ci illə müqayisədə 1996-cı ildə aparılmış sənədlə yoxlamaların sayı nəzərə çarpacaq qədər azalmışdır ki, bu da vergi qanunvericiliyinin kütləvi şəkildə pozulduğu, gəlirlərin (mənfəətin) və digər vergitüma obyektlərinin azaldıldığı şəraitdə fiskal orqanların fəaliyyətində ciddi çatışmamazlıqlar olduğunu göstərir [7, c.4].

Problemə yanaşmanın ikinci variantına 2001-2002-ci illərdən üstünlük verilməyə başlandı. Buna isə praktiki olaraq vergi orqanlarını sayının dəyişməz qalması şərti ilə ödəyicilərin sayının artması meylinin davam etməsi səbəb oldu. Digər səbəb isə yeni qəbul edilmiş Vergi Məcəlləsində vergi orqanlarına kameral yoxlamalarda sənəd və məlumatları tələb etmək, izahat almaq, şahidlər arasında sorğu aparmaq və qarşılıqlı yoxlama aparmaq hüququnun verilməsi olmuşdur.

Bəzi alimlər isə hazırda vergi orqanlarının nəzarət işinin əsas prioretetinin işin analitikliyinin artırılması, yoxlanılan obyektlərin fəaliyyətinin kompleks sistemli iqtisadi-hüquqi təhlilinin tətbiq edilməsi olduğunu əsas götürərək, bu yanaşmaya üstünlük verirlər. Onlar əsas diqqəti vergi hesabatlarının kameral yoxlanmasına yetirirlər [6, c.4].

Gələcəkdə kameral yoxlamaların vergi nəzarətinin əsas forması etməyi planlaşdırılır. Birincisi, bu kameral yoxlama vergi nəzarətinin əsas formasıdır, onun aparılmasına çəkilən əmək məsrəfi səyyar yoxlamaya münasibətdə nisbətən azdır və avtomatlaşdırılması daha asandır. İkincisi, vergi orqanları səyyar yoxlamaları vergi ödəyicilərinin cəmi 20-25 faizində apara bildiyi halda, bir qayda olaraq, nəzarətin bu növü vergi hesabatı təqdim edənlərin 100% əhatə edir.

Kameral yoxlama ikili əhəmiyyətə malikdir: birincisi, o vergi bəyannamələrinin tərtib edilməsinin düzgünlüyünə nəzarət, ikincisi isə vergi yoxlamasının aparılması üçün vergi ödəyicilərinin seçilməsi vasitəsidir. Vergi nəzarətinin daha əməkütumlu forması kimi səyyar yoxlama kameral yoxlamanın imkanları məhdud olduğu hallarda, yəni vergi müfəttişinin yoxlanılan obyektə bilavasitə iştirak etməsi tələb olunduqda aparılmalıdır.

Son illərin praktikası göstərir ki, vahid proqram bağlı olmayan ayrı-qyrı dəyişiklikləri edilməsi yolu ilə mövcud vergi sistemindəki çatışmamazlıqların aradan qaldırılması cəhdi perspektivsizdir. Yalnız, qüvvədə olan qanunvericilikdə və qanunverici aktların icra üsullarını açıqlayan normativ-metodik materiallarda dəyişikliklərin edilməsi, yeni informasiya platformaları və texnoloji nproseslərin müasir aparılması sisteminin tətbiq etməklə, dövlət və vergi ödəyicilərinin yolu ilə maraqlarının tarazlaşdırılmasına yönəldilmiş vahid vergi siyasətinin keçirilməsi bu problemi aradan qaldırmaq olar.

### **Nəticə**

Vergi ödəyicilərinin uçota alınması və onlar tərəfindən vergilərin ödənilməsi üzərində mövcud sistem, onların fəaliyyətinə nəzarət zamanı vergi orqanlarının imkanlarını məhdudlaşdırır, onların maliyyə vəziyyətinin monitorinqini keçirmək və tam qiymətləndirmək imkanı vermir. Mövcud vergi inzibatşılıq sistemi vergidən yayınmanın müxtəlif sxemlərini aşkar etmək imkanı vermir.

Vergi orqanlarının fəaliyyətindəki xüsusi problemlərdən yoxlanılan subyektin fəaliyyətinin kompleks təhlilin aparılması üçün elmi və metodik təminatının zəif olmaması, müxtəlif mənbələrdən alınmış dolay məlumatlara əsasən faktiki vergi bazasının müəyyən edilməsi üçün elmi əsaslandırılmış metodikanın kifayət etməməsidir (bəzi hallarda olmamasıdır).

Tədqiqatın digər aktualıq arqumenti vergi ödənişlərinin azaldılması praktikasının qarşısını ala biləcək metodikanın olmamasıdır. Bu səbəbdən fənlərarası metadalogiya və vergi sferasında pozuntuların aşkar edilməsinin effektiv metodlarının formalaşması



məsələsi ortaya çıxır. Nəzəri baxımdan onlar vergi ödənişlərinin azaldılması üçün hətta qeyri-qanunu istənilən üsul və metodlarının xoş niyyətlərlə istifadə olunduğu radikal vergi minimallaşdırılması metadalogiyasına ziddir. Onlar praktiki baxımdan vergitumadan yayınmanın mövcuq kanallarının bağlanması, vergi intizamının gücləndirilməsi və büdcəyə vəsaitlərin cəlb edilməsi üçün nəzərdə tutulmuşdur.

### Ədəbiyyat

1. F.Ə.Məmmədov, A.F.Musayev, M.M.Sadiqov, Z.H.Rzayev, Y.A.Kəlbəyev. Vergilər və vergi qoyma. Ali məktəblər üçün dərs vəsaiti. B.: 2006.- 432 s.
2. T.Ə.Sadiqov. Vergi uçotu və audit. Dərslik 2014.- 580 s.
3. Vergi xəbərləri jurnalı.
4. Александров И.М. Налоги и налогообложение: учеб. [Текст]/ И.М. Александров. - М.: Дашков и К, 2008.- 296 с.
5. Аникаева, Т. В. Правовая природа ответственности за совершение налоговых правонарушений//Сборник материалов XVI междунар. науч.-практ. конф. «Юриспруденция, история, социология, политология и философия». – № 3 (16). – М.:Изд. «МЦНО», 2018. – С. 123-127.
6. Гогин А.А. Теоретико-правовые вопросы налоговой ответственности: автореф. дисканд. юрид. наук. Саратов, 2002. С. 7.
7. Ефремова, Т. А. Совершенствование работы налоговых органов с налогоплательщиками в контексте модели сервисно-ориентированного налогового администрирования//Налоги. – 2017. – № 3. – С. 36-40.
8. Иксанов, Р. А., Гараев, А. Г., Янгазина, А. Э. Налоговые преступления: понятие и механизм привлечения к юридической ответственности//Международный журнал гуманитарных и естественных наук. – 2018. – № 4. – С. 267-270.
9. Мусаева, Х. М., Сиражудинова, С. И., Керимова, З. А. Добровольность уплаты налоговых платежей как показатель эффективности деятельности налоговых органов Российской Федерации//Налоги и налогообложение. – 2016. – № 11.
10. Черникова, С. В. Анализ выездных налоговых проверок: пути совершенствования и повышения результативности//Молодой ученый. – 2018. – № 16. – С. 177-179.

Сархан Ширинов

### МЕТОДЫ ВЫЯВЛЕНИЯ НАРУШЕНИЙ ЭКОНОМИЧЕСКИХ ИНТЕРЕСОВ ГОСУДАРСТВА В СФЕРЕ НАЛОГООБЛОЖЕНИЯ

#### Резюме

Затронуты вопросы изменения налогового законодательства Российской Федерации, системы регулирования налогового контроля в области применения ответственности за налоговые правонарушения. Рассмотрены проблемы налогового администрирования в сфере налогообложения, а также определены перспективы и направления дальнейшего развития и расширения применяемых методов управления налоговыми отношениями в Российской Федерации.

Предложены пути совершенствования налогового регулирования и повышения эффективности налогообложения и налогового контроля в условиях трансформации регулирования ответственности за налоговые правонарушения.

**Ключевые слова:** налогообложение, налоговые проверки, налоговые правонарушения, налоговое администрирование, налоговая ответственность

**METHODS OF DETECTING VIOLATIONS OF THE ECONOMIC INTERESTS OF THE STATE IN THE FIELD OF TAXATION**

*Summary*

The issues of changes in the tax legislation of the Russian Federation, the system of regulation of tax control in the application of liability for tax offenses have been raised. The problems of tax administration in the sphere of taxation have been considered, as well as the prospects and directions of further development and expansion of the applied methods of management of tax relations in the Russian Federation have been determined.

The ways of improving tax regulation and improving the efficiency of taxation and tax control in the transformation of the regulation of liability for tax offenses have been offered.

**Keywords:** *taxation, tax audits, tax offenses, tax administration, tax liability*

## YAZI QAYDALARI

1. Məqalələr **Times New Roman**, 1 interval və 12 şriflə yazılmalıdır.
2. Parametrlər aşağıdakı qaydada olmalıdır:  
Sağ - 3sm  
Sol - 1,5 sm  
Yuxarı - 2 sm  
Aşağı - 2 sm
3. Abzas 1 sm olmalıdır.

### **Başlıq:**

Yuxarı sağ küncdə UOT kodu, sol küncdə Müəllifin **Adı, soyadı** qara verilməli, altında iş yeri, vəzifəsi, email, ORCID, DOI varsa *kursivlə* yazılır.

Altında ortada 12 şriflə **qara** məqalənin adı verilir.

Altında xülasə *kursivlə* verilir, onun strukturunda - **məqsəd, metodologiya, tədqiqatın nəticəsi** olmaqla 200-250 sözdən ibarət olur və alt sətirdə **4-5 sözdən ibarət açar sözlər** verilir.

Nümunə:

**UOT 379**

**Fərid Abbaszadə**

*Elm və Təhsil Nazirliyinin İqtisadiyyat institutu, doktorant  
fabbaszada2019@gmail.com*

## **YAŞIL İQTİSADİYYAT: “YENİ KONSEPSİYA VƏ YENİ İNVESTİSİYA MODELİ**

### **Xülasə**

*Məqalədə yaşıl iqtisadiyyatın cəmiyyətin iqtisadi fəaliyyətində rolu, sosial investisiya kimi verdiyi töhfələrin əhəmiyyəti göstərilir. ....*

**Məqsəd** - Yaşıl iqtisadiyyatın ....

**Metodologiya** - tədqiqat işində ....metodlardan istifadə edilmişdir.

**Tədqiqatın nəticələri** - Yeni konsepsiya və yeni investisiya modeli .....

**Açar sözlər:** yaşıl iqtisadiyyat.....

Məqalənin mətni: **Giriş, 1., 2., ..bölmələr, Nəticə** və ədəbiyyat (ədəbiyyata istinad: [5,s.15-20] ədəbiyyat siyahısı ilə uyğun gəlməlidir)

### **Ədəbiyyat**

Kitab adı:

1.Əlizadə F.K. İqtisadi artım: modellər və xüsusiyyətlər. Bakı: AƏSMA Nəşriyyatı, 2005, 198 s

Məqalə adı:

1.Əlizadə F.K. Turist axınının iqtisadiyyatın inkişafına təsiri // K.Əlizadə. ƏSM jurnalı, Bakı, 2010, №2, s.92-98

Konfrans materialı:

1. Əlizadə F.K. Qloballaşma və onun ölkə iqtisadiyyatına təsiri. AƏSMA-NIN “Heydər Əliyev Müasir Azərbaycan dövlətinin qurucusudur” mövzusunda beynəlxalq elmi-praktiki konfrans. Bakı, 5 may 2022-ci il, s.29-38
2. Xülasələr: üç azərbaycan, rus və ingilis dilində qəbul edilir. Yazı dili və ondan sonra iki dildə, məsələn azərbaycan dilində məqaləyə rus və ingilis dilində xülasə yazılır.

Nümunə:

**Фарид Аббасзаде**

**ЗЕЛЕНАЯ ЭКОНОМИКА: «НОВАЯ КОНЦЕПЦИЯ И НОВАЯ  
ИНВЕСТИЦИОННАЯ МОДЕЛЬ»**

*Резюме*

В статье показана роль зеленой экономики в экономической деятельности.....

*Цель -*

*Методология -*

*Результаты исследования -*

*Ключевые слова*

**Farid Abbaszade**

**GREEN ECONOMY: "A NEW CONCEPT AND A NEW INVESTMENT MODEL**

*Summary*

The role of the green economy in the economic activity.....

*Purpose-*

*Methodology-*

*Research results-*

*Keywords:*

**MÜHÜM QEYDLƏR:**

- Bu qaydalara **uyğun yazılmayan, orfoqrafik və üslub xətalrı olan məqalələr qəbul edilmir** və geri qaytarılır.
- Məqalələr **StrikePlagiarismcom proqramında** yoxlanılır, göstəricilər uyğun olmadıqda qəbul edilmir.
- Elmi dərəcəsi olmayanlar məqalələrinə **rəhbərin imzası ilə rəy əlavə edilməsi** vacibdir.
- Bütün məqalələr **bir rəy və müzakirədən keçdiyi protokoldan çıxarış** (kağız və ya elektron) variantında tədqim edilməlidir.
- Məqalə redaksiyaya daxil olduqda **kənar və yerli** (redaksiya heyətinin tərkibindən bir nəfərə) **rəyə** göndərilir, **rəylər müsbət olduqda redaksiya heyəti çap edilməsi** məsələsinə baxır.

## ПРАВИЛА НАПИСАНИЯ

1. Статьи должны быть написаны *Times New Roman*, *1* интервалом и *12* шрифтами.
2. Параметры должны быть в следующем порядке:  
Справа - *3 см*  
Слева - *1,5 см*  
Вверх - *2 см*  
Нижний - *2 см*
3. Абзац должен быть *1 см*.
4. Заголовок:

В правом верхнем углу код **УДК**, в левом углу **имя автора, фамилия** должны быть выделены **черным цветом**, под ним **курсивом**, место работы, должность, e-mail, ORCID, если есть DOI.

Внизу название статьи **черным цветом с 12 шрифтами** посередине.

Внизу выделяется **курсивом резюме**, в его структуре-**200-250 слов** вместе с **целью, методологией, результатом исследования, а в нижней строке приводятся ключевые слова**, состоящие из **4-5 слов**.

Пример:

**УДК 379**

**Фарид Аббасзаде**

*Институт экономики Министерства науки и образования, докторант  
fabbaszada2019@gmail.com*

### **ЗЕЛЕНАЯ ЭКОНОМИКА: “НОВАЯ КОНЦЕПЦИЯ И НОВАЯ ИНВЕСТИЦИОННАЯ МОДЕЛЬ”**

#### **Резюме**

*В статье показана роль зеленой экономики .....*

**Цель**-Зеленая экономика .....

**Методика**-в исследовательской работе ....были использованы методы.

**Результаты исследования**-новая концепция и новая инвестиционная модель .....

**Ключевые слова:** зеленая экономика.....

Текст статьи: **Введение, 1.,2.,...,разделы,заклучение и литература** (ссылки на литературу: [5, с.15-20] должен соответствовать списку литературы)

#### **Литература**

Название книги:

1.Ализаде Ф.К. Экономический рост: модели и особенности. Баку: издательство , 2005, 198 С.

Название статьи:

1.Ализаде Ф.К. Влияние туристского потока на развитие экономики // Ф.Ализаде. Журнал АСМ, Баку, 2010, №2, с.92-98

Материалы конференции:

1. Ализаде Ф.К. Глобализация и ее влияние на экономику страны. Международная научно-практическая конференция на тему: “Гейдар Алиев-основатель современного

Азербайджанского государства". Баку, 5 мая 2022 года, С.29-38

2. Резюме: принимаются на трех языках: азербайджанском, русском и английском. Письменный язык, а после него на двух языках, например на азербайджанском языке к статье пишется резюме на русском и английском языках.

Пример:

**Фарид Аббасзаде**

**ЗЕЛЕНАЯ ЭКОНОМИКА: «НОВАЯ КОНЦЕПЦИЯ И НОВАЯ  
ИНВЕСТИЦИОННАЯ МОДЕЛЬ»**

**Резюме**

В статье показана роль зеленой экономики.....

**Цель-**

**Методология-**

**Результаты исследования-**

**Ключевые слова:**

**Farid Abbaszade**

**GREEN ECONOMY: "A NEW CONCEPT AND A NEW INVESTMENT MODEL"**

**Summary**

The role of the green economy in the economic activity.....

***Purpose-***

***Methodology-***

***Research results-***

***Keywords:***

**ВАЖНЫЕ ЗАМЕТКИ:**

- Статьи, написанные не в соответствии с настоящими Правилами, с **орфографическими и стилистическими ошибками**, не принимаются и он не подлежит возврату.

- Статьи проверяются в программе **StrikePlagiarismcom**, если показатели не совпадают, то не принимаются.

- Тем, у кого нет ученой степени, важно, чтобы к их статьям добавили **отзывы за подписью руководителя**.

- Все статьи должны быть представлены в **виде одной рецензии и выписки из протокола обсуждения** (бумажного или электронного) .

- При поступлении статьи в редакцию она направляется **на внешнее и местное** (одному человеку из состава редакции) рецензирование, при положительных **отзывах редакция** рассматривает вопрос о публикации.

## RULES OF WRITING

1. Articles should be written in **Times New Roman**, 1 interval and **12** fonts.

2. The parameters should be in the following order:

**Right** - 3cm

**Left** - 1.5 cm

**Up** - 2 cm

**Bottom** - 2 cm

3. The paragraph should be **1** cm.

4. Title:

In the upper right corner, the **JEL** code, in the **left corner**, the **author's name, surname should be highlighted in black, under it in italics, place of work, position, e-mail, ORCID**, if there is a DOI.

At the bottom, the title of the article is in black with **12** fonts in the middle.

The summary is italicized at the bottom, in its structure-**200-250 words** together with the purpose, methodology, research result, and in the bottom line there are keywords consisting of **4-5 words**.

Example:

**JEL CODE A1.A13.**

**Farid Abbaszade**

*Institute of Economics of the Ministry of Science and Education, doctoral student  
fabbaszada2019@gmail.com*

**GREEN ECONOMY: "A NEW CONCEPT AND A NEW INVESTMENT MODEL"**

**Resume**

The article shows the role of the green economy .....

**Purpose** .....

**Methodology**-in the research work .... methods were used.

**Research results**-a new concept and a new investment model .....

**Keywords**: green economy.....

Text of the article: **Introduction, 1.,2.,...sections, conclusion and literature** (references to literature: [5, pp.15-20] must correspond to the list of references)

### References

Title of the book:

1. Alizade F.K. Economic growth: models and features. Baku: Publishing House , 2005, 198 P.

Title of the article:

1. Alizade F.K. The influence of the tourist flow on the development of the economy // F.Alizade. AFM Magazine, Baku, 2010, No. 2, pp.92-98

Conference materials:

1. Alizade F.K. Globalization and its impact on the country's economy. International scientific and practical conference on the topic: "Heydar Aliyev is the founder of the modern Azerbaijani state". Baku, May 5, 2022, pp.29-38

Пример:

Фарид Аббасзаде

**ЗЕЛЕНАЯ ЭКОНОМИКА: «НОВАЯ КОНЦЕПЦИЯ И НОВАЯ  
ИНВЕСТИЦИОННАЯ МОДЕЛЬ»**

**Резюме**

В статье показана роль зеленой экономики.....

**Цель -**

**Методология -**

**Результаты исследования-**

**Ключевые слова:**

Farid Abbaszade

**GREEN ECONOMY: "A NEW CONCEPT AND A NEW INVESTMENT MODEL"**

**Summary**

The role of the green economy in the economic activity.....

***Purpose -***

***Methodology -***

***Research results -***

***Keywords:***

**IMPORTANT NOTES:**

- Articles written not in accordance with these Rules, with spelling and stylistic errors, are not accepted and it is non-refundable.
- Articles are checked in the **StrikePlagiarismcom** program, if the indicators do not match, they are not accepted.
- **For those who do not have an academic degree, it is important that reviews signed by the head** be added to their articles.
- All articles should be submitted in **the form of one review and an extract from** the discussion protocol (paper or electronic).
- When an article is **submitted to the editorial office, it is sent for external and local (to one person from the editorial staff)** review, with positive reviews, the editorial board considers the issue of publication.



**“ƏMƏK vƏ SOSIAL MÜNASİBƏTLƏR”**

**Elmi-praktik jurnal**

**№ 1 (21), 2024**

Nəşriyyatın direktoru: Ş.Şəfizadə  
Texniki redaktor: S.Mamoyeva

“Müəllim” nəşriyyatında çap olunmuşdur.  
E-mail: muallim.mmc@gmail.com

Yığılmağa verilib: 11.03.2024  
Çapa imzalanıb: 01.05.2024  
Kağız formatı: 60x84<sup>1/8</sup>. 22,25 ç.v.